

# DIVA UTOPIA

Manuel d'utilisation / User Manual / Gebrauchsanleitung / Manuale d'uso / Manual de uso /  
Manual de utilização / Handleiding / Instrukcja obsługi / Руководство по эксплуатации /  
使用手册 / 用戶手冊 / 사용 설명서 / 取扱説明書 / دليل المستخدم

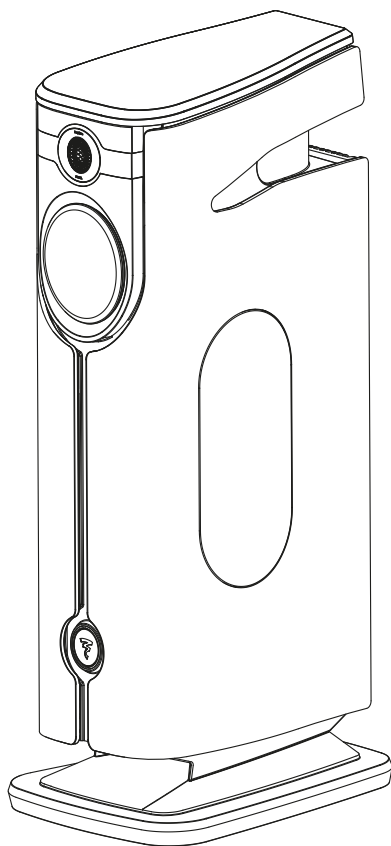

 **FOCAL**<sup>®</sup>

FR

EN

DE

IT

ES

PT

NL

PL

RU

ZH

TW

KO

JP

AR



# DIVA UTOPIA

Manuel d'utilisation / User manual

3

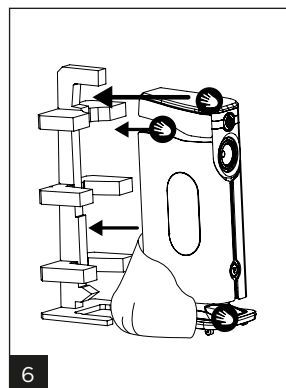
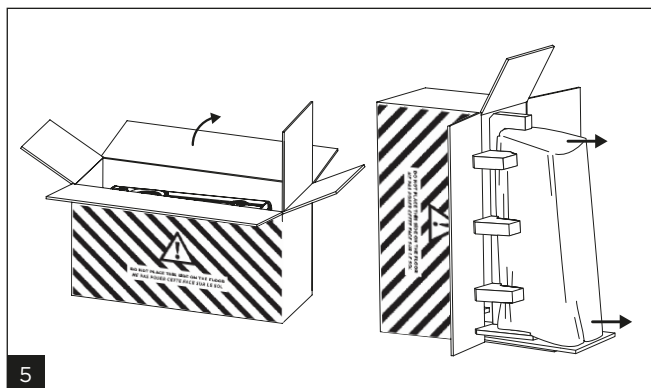
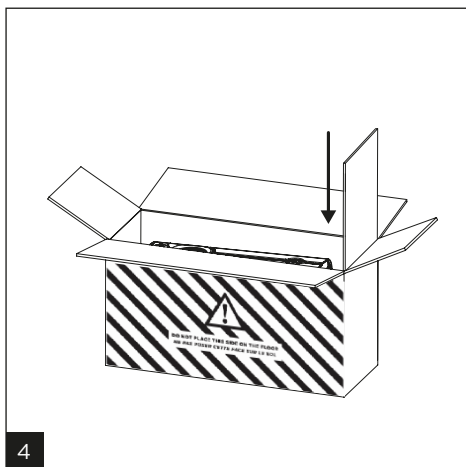
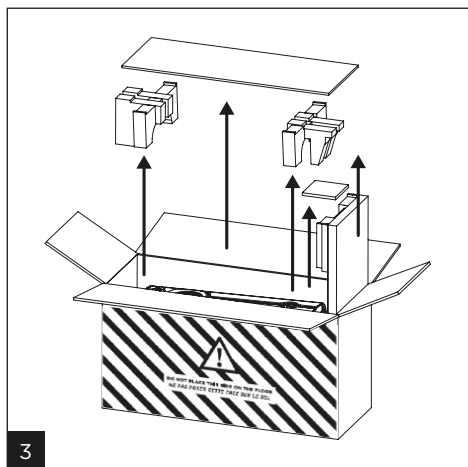
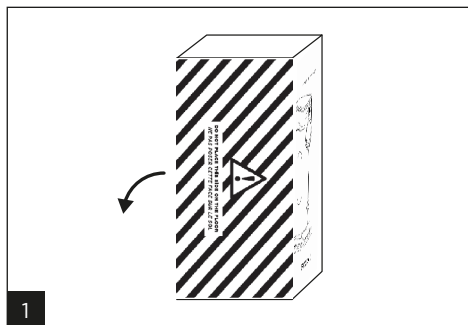

# DIVA UTOPIA

Manuel d'utilisation / User manual

4

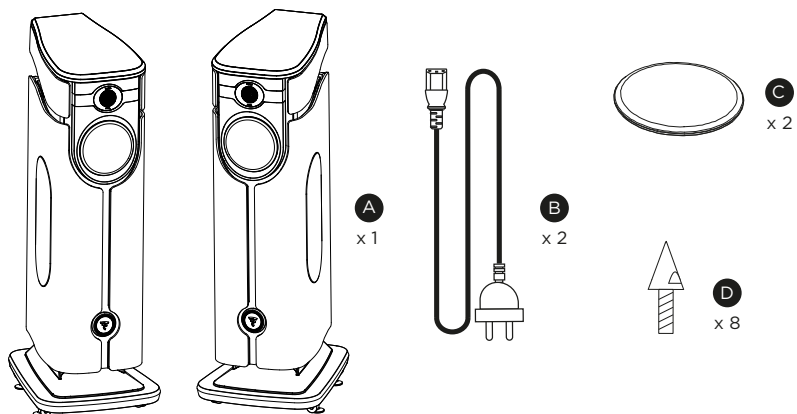

A  
x 1

B  
x 2

C  
x 2



D  
x 8



E  
x 8



F  
x 1

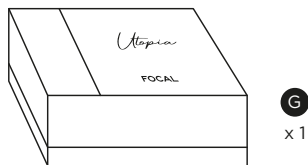

G  
x 1

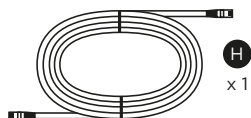

H  
x 1

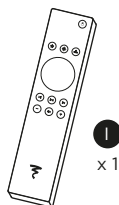

I  
x 1



J  
x 4



K  
x 1



L  
x 1



M  
x 1

7

# DIVA UTOPIA

Manuel d'utilisation / User manual

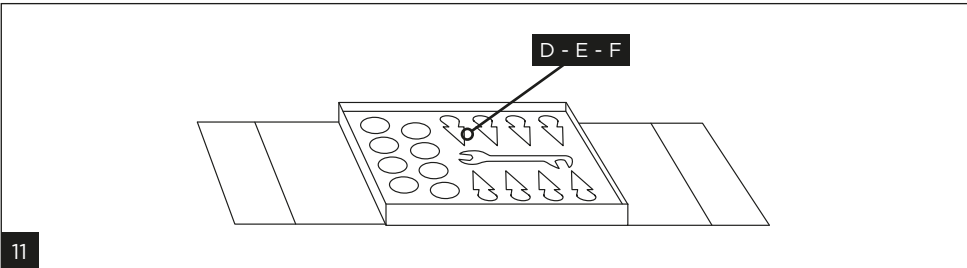
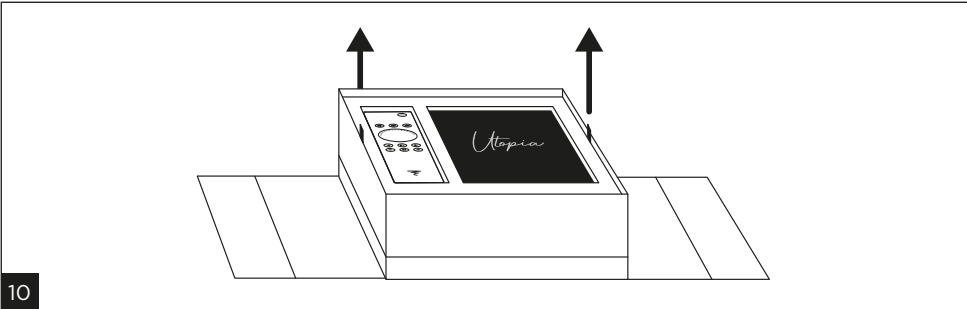
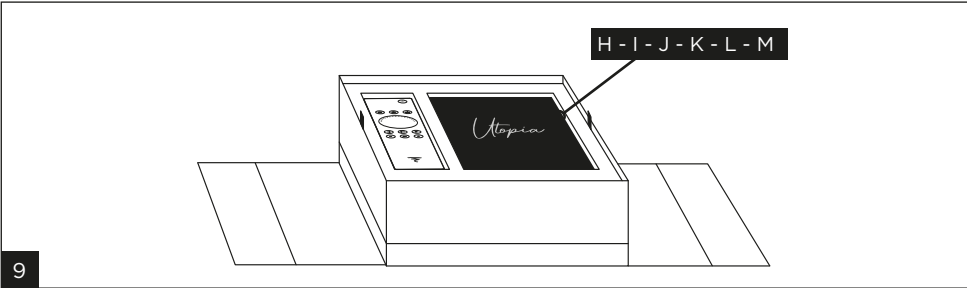
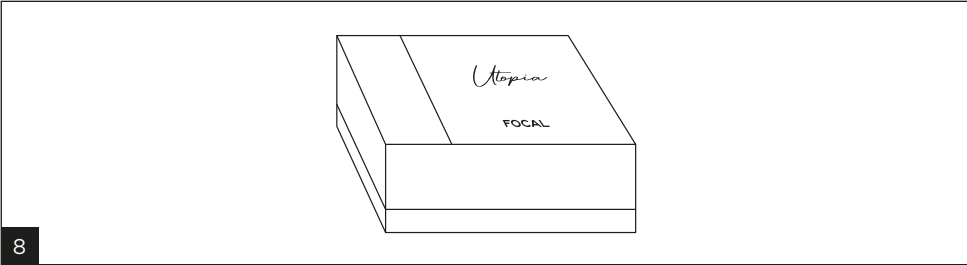

# DIVA UTOPIA

Manuel d'utilisation / User manual

6

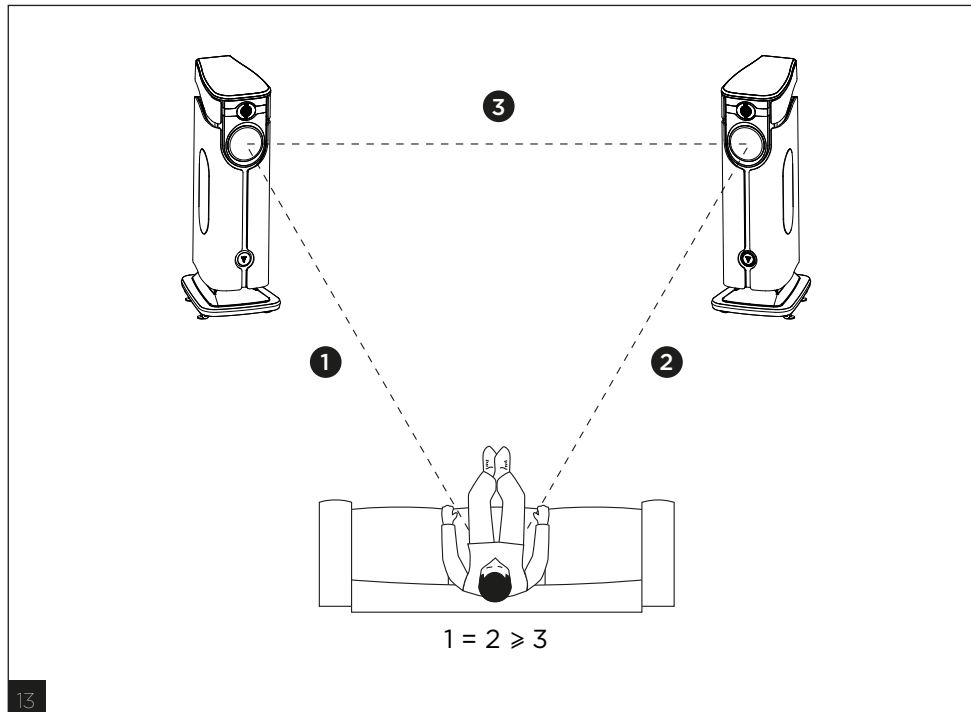
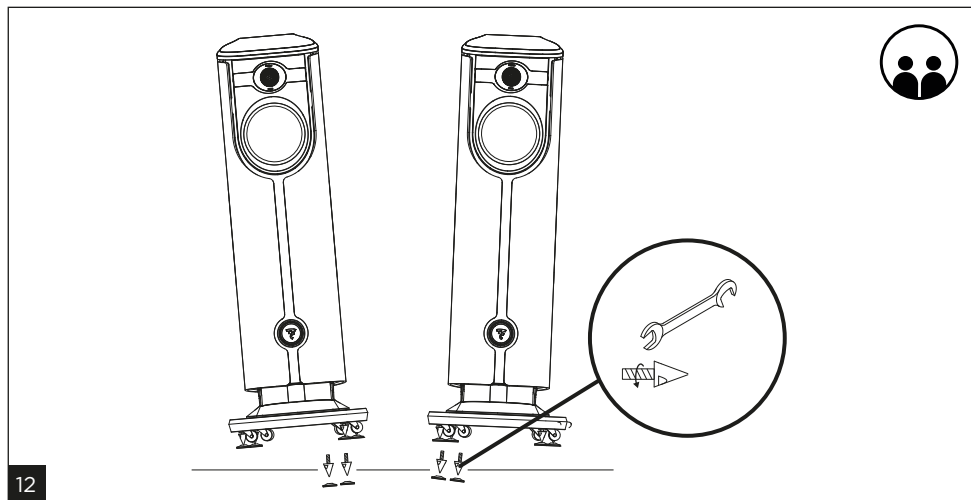

# DIVA UTOPIA

Manuel d'utilisation / User manual

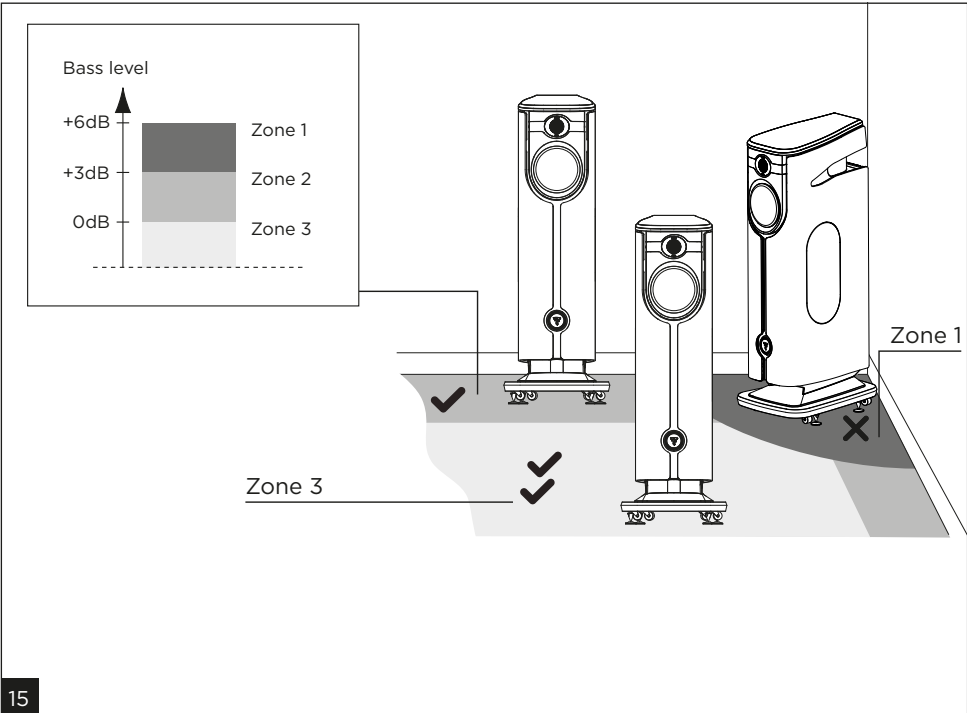
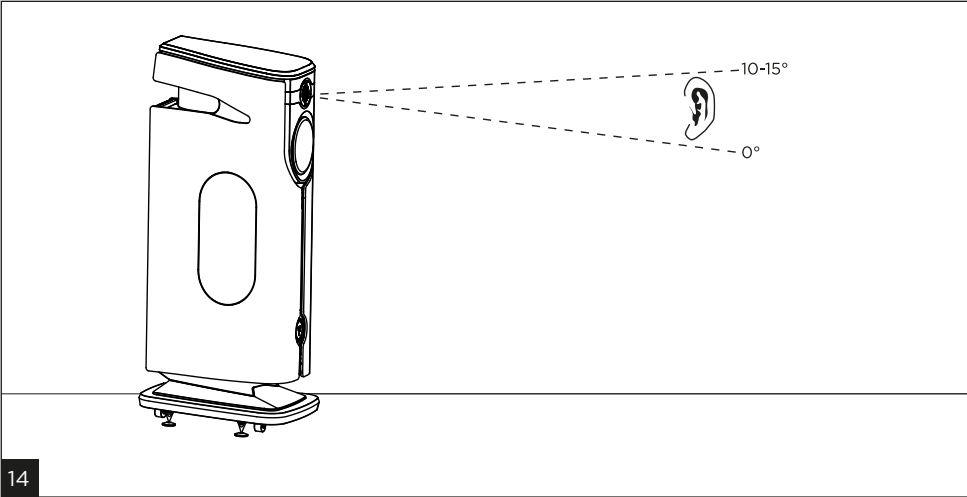

# DIVA UTOPIA

Manuel d'utilisation / User manual

## DIVA UTOPIA PRIMARY

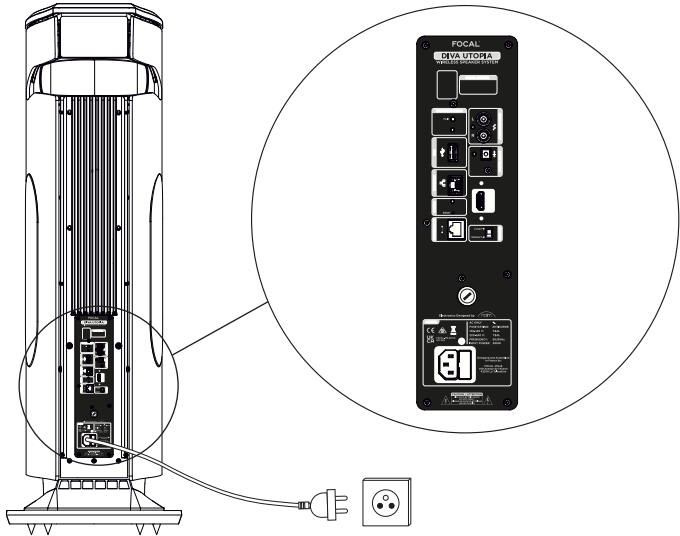

## DIVA UTOPIA SECONDARY

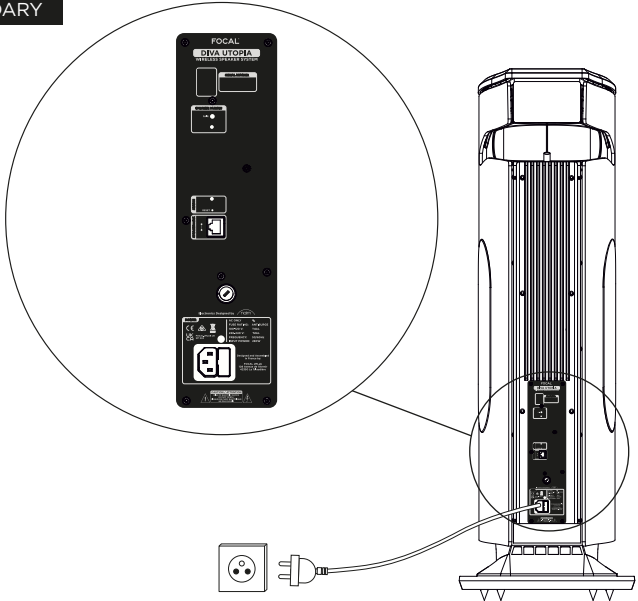



# DIVA UTOPIA

Manuel d'utilisation / User manual

## DIVA UTOPIA PRIMARY

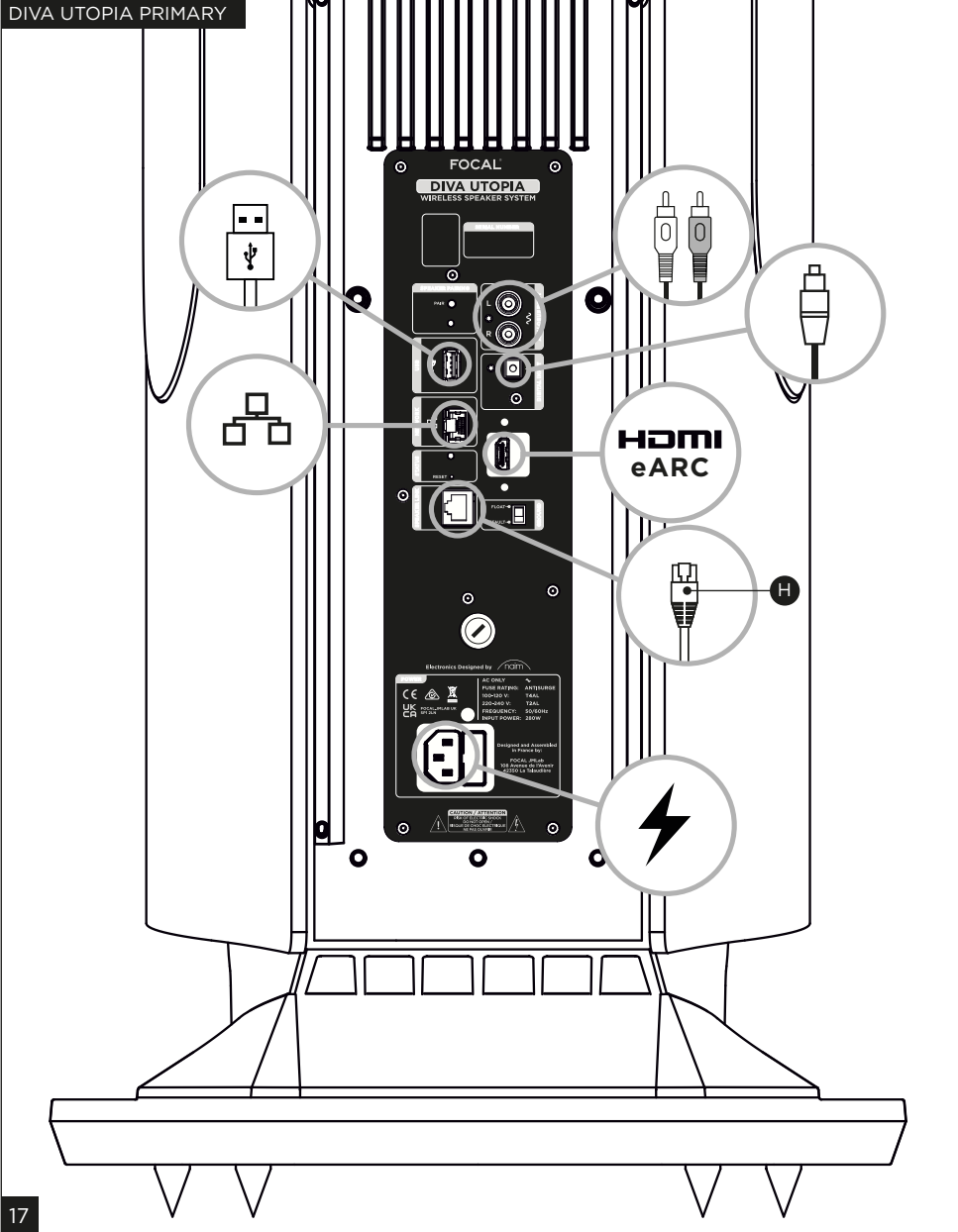

# DIVA UTOPIA

Manuel d'utilisation / User manual

## DIVA UTOPIA SECONDARY

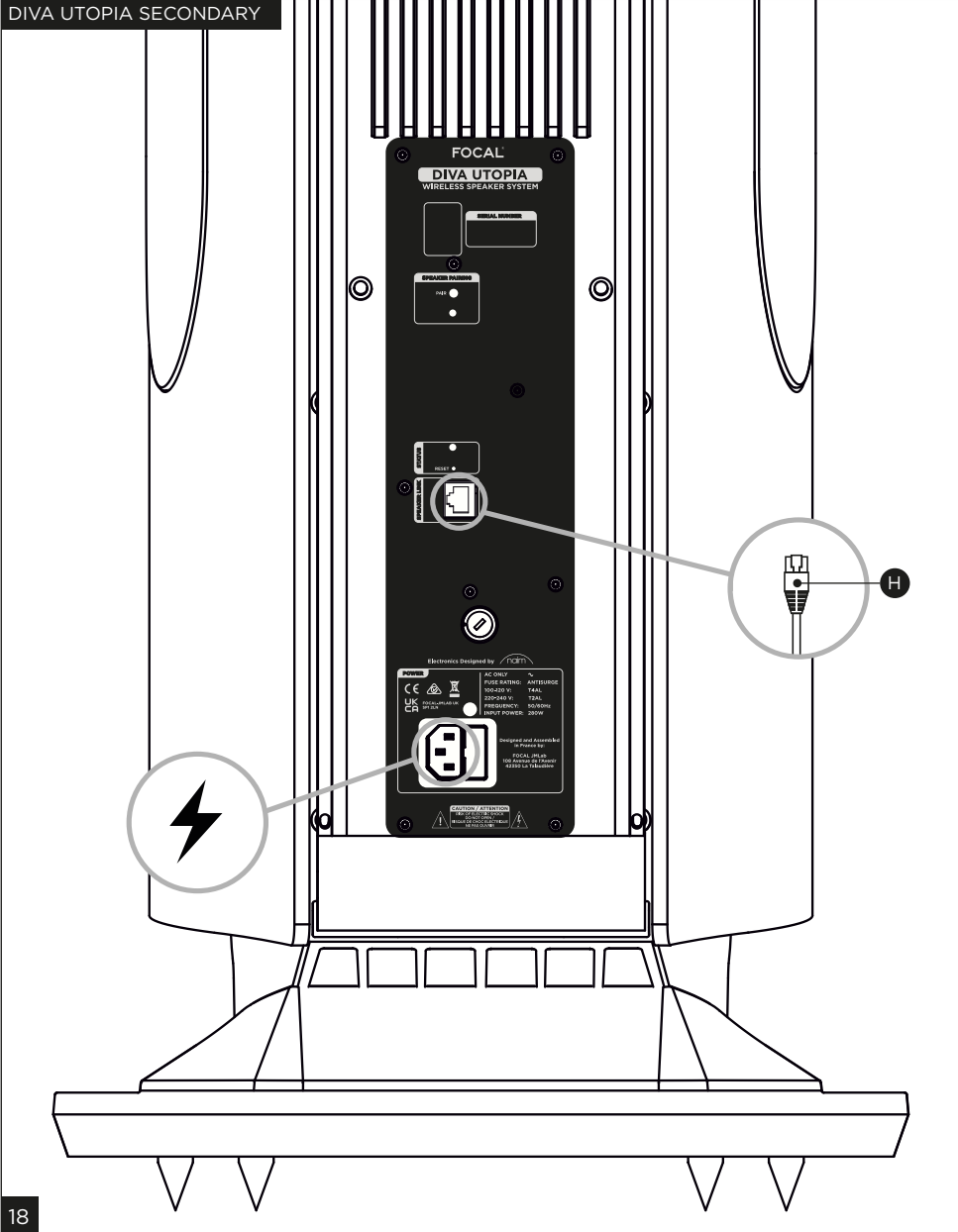

# DIVA UTOPIA

Manuel d'utilisation / User manual

11

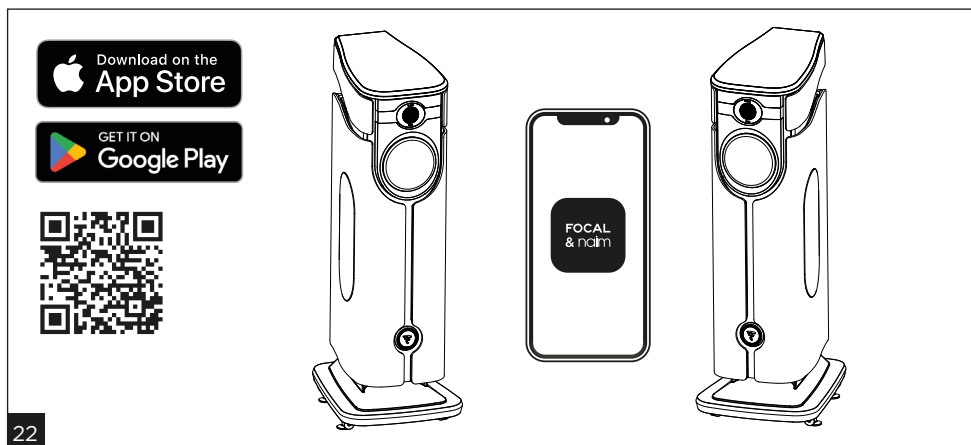
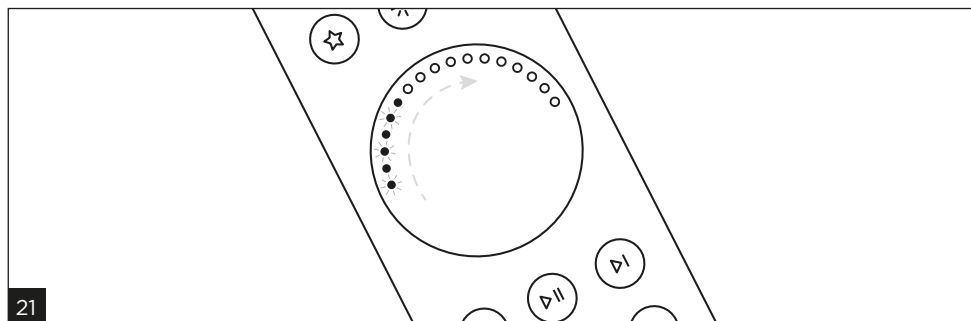
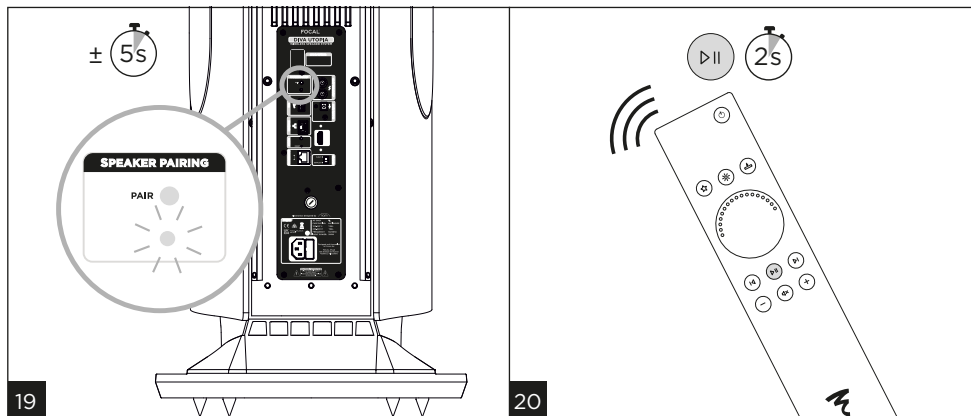

# DIVA UTOPIA

Manuel d'utilisation / User manual

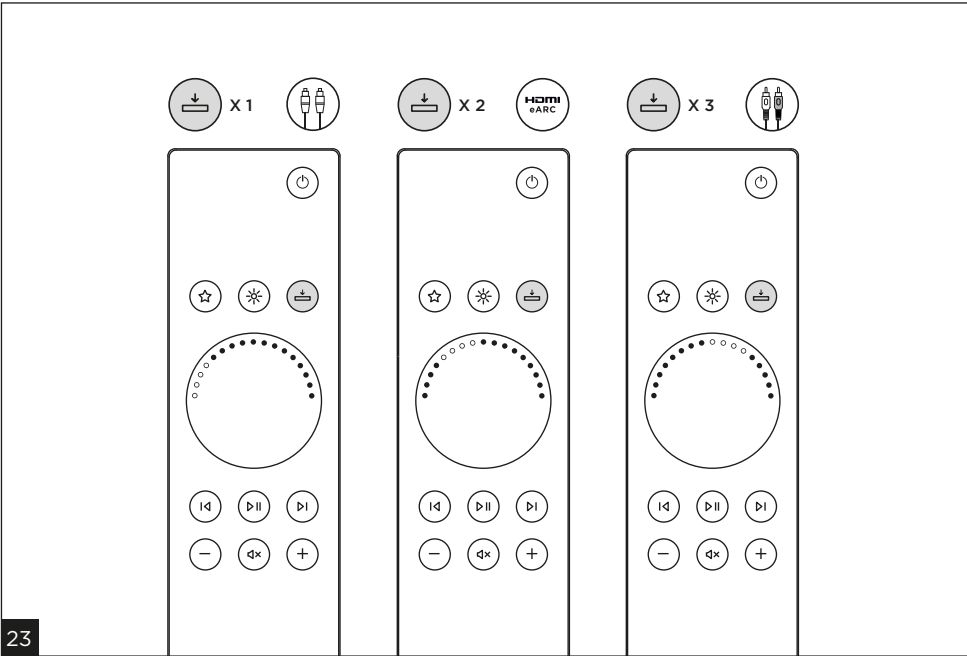

# DIVA UTOPIA

Manuel d'utilisation / User manual

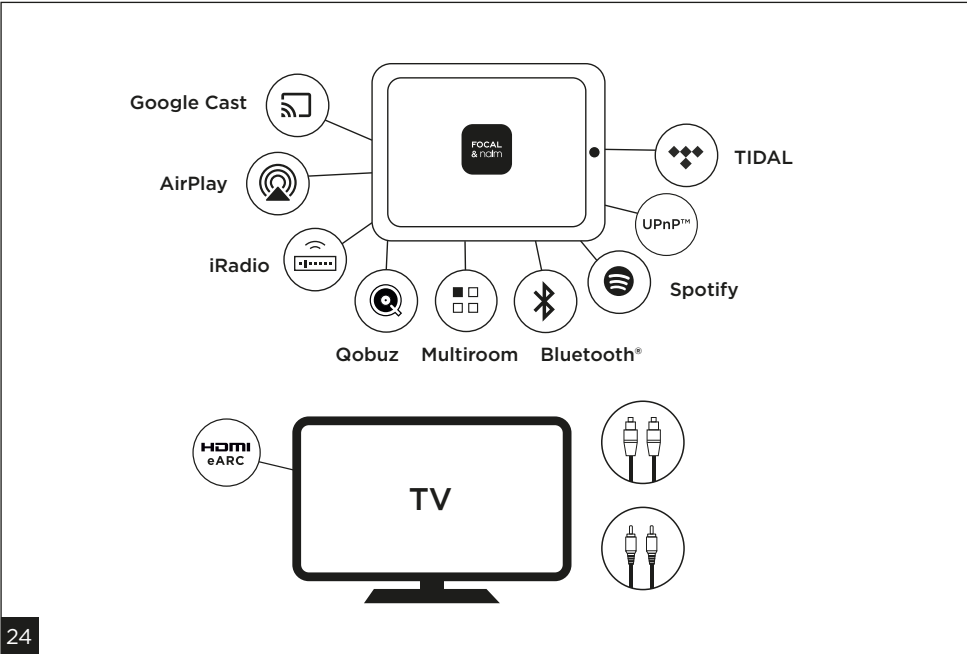

# DIVA UTOPIA

## Caractéristiques / Specifications

14

DIVA UTOPIA	
Type	Type Colonne bass-reflex, active 3 voies
Haut-parleurs	Grave : 4 x « W » 16,5 cm configuration push-push Médium-grave : « W » 16,5 cm avec suspension TMD* et moteur NIC* Tweeter : IAL2 27 mm à dôme inversé profil « M » en béryllium pur
Bande passante (+/-3 dB)	27 Hz - 40 kHz
Coupure basse (-6 dB)	24 Hz
Niveau sonore maximal (par paire)	116 dB SPL (@ 1 m)
Puissance d'amplification par enceinte	LF : 250 W Classe AB MF : 75 W Classe AB HF : 75 W Classe AB
Alimentation secteur	110-120 V/220-240 V -50/60 Hz
Consommation	Utilisation type : 280 W Mode veille réseau : <2 W Mode veille sans réseau : <0,5 W
Entrées	Enceinte Primary : - HDMI eARC, CEC - TOSLINK Optical - RCA analogique - USB 2.0 Type A - RJ45 Ethernet - RJ45 Speaker Link Enceinte Secondary : - RJ45 Speaker Link
Format de radio internet	Contenus aux formats Windows Media, MP3, ACC, Ogg Vorbis streams et MMS
Radio Internet	- Radio Internet
Format Audio	- WAV, FLAC et AIFF - jusqu'à 24 bits/384 kHz - ALAC (Apple Lossless Audio Codec) - jusqu'à 24 bits/384 kHz - MP3 - jusqu'à 48 kHz/320 kbits (16 bits) - AAC - jusqu'à 48 kHz/320 kbits (16 bits) - OGG et AAC - jusqu'à 48 kHz (16 bits) - DSD64 et DSD128 - Bluetooth* - aptX™ Adaptive, SBC, AAC - Remarque : prise en charge d'une lecture fluide et continue sur tous les formats
Multiroom	Synchronisez jusqu'à 32 streamers Focal & Naim et contrôlez-les depuis l'application Focal & Naim
Caractéristique streaming sans-fil	- AirPlay - Google Cast - UPnP™ - Bluetooth® 5.3 - Spotify via Spotify Connect - TIDAL via TIDAL Connect - QQ Music via QPlay
Services streaming musical Via application Focal & Naim	- TIDAL - Qobuz - Radio Internet - Les podcasts dépendent des services disponibles dans chaque pays
Réseau	Ethernet (1000/100/10 Mbps), Wi-Fi (Wi-Fi 6)
Connexion sans-fil	Connexion sans fil UWB 96 kHz/24 bits
Connexion avec Hi-Res Link	192 kHz/24 bits
Combiné	Télécommande intégrée Application de contrôle dédiée sur iOS et Android
Télécommande	Zigbee
Température en fonctionnement	5 - 35 °C
Température de stockage	0 - 50 °C
Dimensions (H x L x P)	121 x 42 x 56 cm
Dimensions carton (H x L x P)	137 x 52 x 75 cm
Poids net	64 kg
Poids (avec emballage)	79 kg

# DIVA UTOPIA

## Caractéristiques / Specifications

15

DIVA UTOPIA	
Type	3-way bass-reflex active
Speaker drivers	Floorstanding bass: 4 x 'W' 6 <sup>1/2</sup> " (16.5cm) push-push configuration Midbass: 'W' 6 <sup>1/2</sup> " (16.5cm) with TMD* surround and NIC motor Tweeter: IAL2 1 <sup>1/16</sup> " (27mm) pure beryllium 'M'-shaped inverted dome
Bandwidth (+/-3dB)	27Hz - 40kHz
Low-frequency cut-off (-6dB)	24Hz
Maximum sound level (per pair)	116dB SPL (@1m)
Amplification power per loudspeaker	LF: 250W Class AB MF: 75W Class AB HF: 75W Class AB
Mains power	110-120V/220-240V - 50/60Hz
Power consumption	Usage type: 280W Network standby mode: <2W No-network standby mode: <0.5W
Inputs	Primary loudspeaker: - HDMI eARC, CEC - TOSLINK Optical - RCA analogue - Type A USB 2.0 - RJ45 Ethernet - RJ45 speaker link Secondary loudspeaker: - RJ45 Speaker Link
Internet radio format	Streaming containers: HLS, DASH, OGG. Codecs: MP3, AAC, Vorbis, FLAC. Icecast, Shoutcast, XPeri Extended Metadata support.
Internet radio	- Internet Radio
Audio format	- WAV, FLAC and AIFF - up to 24bits/384kHz - ALAC (Apple Lossless Audio Codec) - up to 24bits/384kHz - MP3 - up to 48kHz/ 320kbits (16bits) - AAC - up to 48kHz/320kbits (16bits) - OGG and AAC - up to 48kHz (16bits) - DSD64 and DSD128 - Bluetooth* - aptX™ Adaptive, SBC, AAC - Note: handles smooth, gapless playback on all formats
Multiroom	Sync up to 32 Focal & Naim streaming devices and control them from the Focal & Naim app
Wireless streaming feature	- AirPlay - Google Cast - UPnP™ - Bluetooth* 5.3 - Spotify via Spotify Connect - TIDAL via TIDAL Connect - QQ Music via QPlay
Music streaming services Via the Focal & Naim app	- TIDAL - Qobuz - Internet radio - Podcasts depend on services available in each country
Network	Ethernet (1000/100/10Mbps), Wi-Fi (Wi-Fi 6)
Wireless Connection	UWB 96kHz/24bits
Connection using Hi-Res Link	192kHz/24bits
Handheld	Integrated remote control Focal & Naim control app for iOS and Android
Remote control	Zigbee
Operating temperature	5°C to 35°C
Storage temperature	0°C to 50°C
Dimensions (HxWxD)	47 <sup>5/8</sup> x16 <sup>1/2</sup> x22" (121x42x56cm)
Packaging dimensions (HxWxD)	54x20 <sup>1/2</sup> x29 <sup>1/2</sup> " (137x52x75cm)
Net Weight	141lbs(64kg)
Weight (with packaging)	174lbs(79kg)

	<div style="border: 1px solid black; padding: 5px; text-align: center;"> <b>CAUTION</b>        RISK OF ELECTRIC SHOCK        DO NOT OPEN     </div>	
<p>Symbole de danger électrique. Ce symbole est destiné à prévenir l'utilisateur de la présence de tension élevée au sein de l'appareil pouvant entraîner un choc électrique.</p>	<p>ATTENTION : Afin de prévenir tout choc électrique, ne pas retirer le capot (ou l'arrière) de cet appareil. Aucune pièce n'est remplacée par l'utilisateur. Si un entretien ou une réparation de l'appareil est nécessaire, contacter une personne qualifiée.</p>	<p>Symbole de mise en garde. Ce symbole est destiné à prévenir l'utilisateur de la présence d'instructions importantes mentionnées dans le manuel d'utilisation et relatives à la manipulation, mise en œuvre et à l'entretien de l'appareil.</p>
<ol style="list-style-type: none"> <li>1. Lire ces instructions.</li> <li>2. Conserver ces instructions.</li> <li>3. Tenir compte de tous les avertissements.</li> <li>4. Suivre toutes les instructions.</li> <li>5. Ne pas utiliser cet appareil à proximité de l'eau.</li> <li>6. Nettoyer uniquement avec un chiffon sec.</li> <li>7. N'obstruer aucun orifice de ventilation. Installer l'appareil en suivant les instructions du fabricant.</li> <li>8. Ne pas installer l'appareil à proximité d'une source de chaleur telle qu'un radiateur, une cuisinière, une bouche de chauffage ou tout autre appareil (y compris les amplificateurs) dissipant de la chaleur.</li> <li>9. Ne pas contourner le dispositif de sécurité de la fiche polarisée. Une fiche polarisée possède deux lames dont une plus large que l'autre. La grande lame est fournie pour votre sécurité. Si la fiche fournie ne rentre pas dans votre prise, consulter un électricien pour le remplacement de la prise obsolète.</li> <li>10. S'assurer que le câble d'alimentation ne puisse pas être piétiné, écrasé ou pincé. Une attention toute particulière doit être accordée à la fiche d'alimentation et à la liaison du cordon avec l'appareil.</li> <li>11. Utiliser uniquement les accessoires recommandés par le fabricant.</li> <li>12. N'utiliser que les chariots, pieds, trépieds, supports ou tables recommandés par le fabricant ou ceux vendus avec l'appareil. Lorsqu'un chariot est utilisé, redoubler de prudence pendant le déplacement de l'ensemble chariot/appareil afin d'éviter toute blessure par basculement.</li> </ol> <div style="text-align: center; margin: 10px 0;">  </div> <ol style="list-style-type: none"> <li>13. Débrancher l'appareil en cas d'orage ou si l'appareil reste inutilisé pendant de longues périodes.</li> <li>14. Toute tâche de maintenance doit être réalisée par un personnel qualifié. Une maintenance est nécessaire à la suite de tout dommage occasionné à l'appareil tel que la détérioration du câble ou de la fiche d'alimentation, le déversement de liquide ou l'insertion d'objets à l'intérieur de l'appareil, l'exposition à la pluie ou à l'humidité, le mauvais fonctionnement ou la chute de l'appareil.</li> </ol>	<ol style="list-style-type: none"> <li>15. Raccorder ce produit uniquement au type d'alimentation secteur indiqué sur l'appareil. En cas d'hésitation sur le type d'alimentation nécessaire au produit ou de votre installation électrique, consulter le vendeur de votre produit, votre installateur ou votre fournisseur d'électricité. Pour les appareils prévus pour une utilisation à partir d'une batterie ou d'une autre source d'alimentation, se référer au manuel d'utilisation.</li> <li>16. Ce produit appartient aux appareils de Classe I. Connecter l'appareil uniquement à l'aide de la fiche secteur fournie intégrant une liaison à la terre. L'appareil doit être raccordé à une prise secteur dotée d'une protection par mise à la terre.</li> <li>17. Si la fiche secteur ou un connecteur est utilisé(e) comme dispositif de débranchement de l'appareil, celui-ci doit être facilement accessible. Pour débrancher l'appareil du secteur, retirez la fiche secteur de la prise de courant.</li> <li>18. Ne pas surcharger les prises murales, les rallonges électriques ou les prises multiples. Il pourrait en résulter incendies ou chocs électriques. Veiller à ne pas dépasser la puissance maximale admissible de chaque élément de l'installation.</li> <li>19. ATTENTION : pour réduire le risque d'incendie ou de choc électrique, ne pas exposer cet appareil à l'eau, la pluie ou à l'humidité. De plus, l'appareil ne doit pas être exposé à des égouttements d'eau ou des éclaboussures et aucun objet rempli de liquide, tel qu'un vase, ne doit être posé sur l'appareil.</li> <li>20. Ne jamais insérer d'objets par les trous de ventilation de l'appareil. Ils pourraient entrer en contact avec les composants soumis à de hautes tensions ou les court-circuiter et ainsi occasionner un incendie ou un choc électrique.</li> <li>21. La température ambiante lors de l'utilisation de l'appareil ne doit pas dépasser 35 degrés Celsius (95 °F).</li> <li>22. Ne pas utiliser cet appareil dans des climats tropicaux.</li> <li>23. Ne pas utiliser cet appareil dans des zones situées au-dessus de 2000 m d'altitude.</li> <li>24. Si l'appareil a été transporté d'un environnement froid à un environnement chaud, s'assurer qu'aucun phénomène de condensation ne s'est produit avant de connecter le cordon d'alimentation.</li> <li>25. Toujours laisser une distance de 5 cm (2") minimum autour du produit pour assurer une bonne ventilation.</li> </ol>	<ol style="list-style-type: none"> <li>26. Ne pas bloquer les pales du système de ventilation forcée. En résulteraient des risques de brûlure et d'incendie, de blessures et de dommages à l'appareil.</li> <li>27. ATTENTION : les batteries et piles installées ne doivent pas être exposées à une chaleur excessive telle que la lumière du soleil, des flammes ou autre source de chaleur similaire.</li> <li>28. Ne pas approcher de l'appareil une source de flammes nues, telle que des bougies allumées.</li> <li>29. L'appareil ne doit être monté sur un mur ou au plafond que si le constructeur le prévoit.</li> <li>30. Ce produit présente des angles vifs. Le manipuler avec précaution.</li> <li>31. Ne pas tenter de réparer cet appareil par vos propres moyens. L'ouverture de cet appareil peut s'avérer dangereuse. Pour toute intervention sur l'appareil, s'adresser à un personnel qualifié.</li> <li>32. Lorsque le remplacement de composants est nécessaire, n'utiliser que les composants spécifiés par le fabricant ou présentant des caractéristiques identiques à l'exemplaire d'origine. Des composants non-conformes peuvent provoquer incendies, chocs électriques ou autres risques.</li> <li>33. Après toute intervention ou réparation sur l'appareil, procéder à des tests afin de vérifier que le produit fonctionne en toute sécurité.</li> <li>34. Mettre le volume de la source au minimum avant d'y raccorder les produits et d'augmenter le volume. Une fois les produits en place, augmenter progressivement le volume jusqu'à un niveau raisonnable et agréable.</li> <li>35. Afin d'éviter des dommages auditifs éventuels, ne pas écouter les enceintes à un niveau sonore élevé pendant une longue durée. L'écoute d'enceintes à un niveau sonore excessif peut endommager l'oreille de l'utilisateur et entraîner des troubles auditifs (surdité temporaire ou définitive, bourdonnements d'oreille, acouphènes, hyperacousie). L'exposition de l'appareil auditif à un niveau supérieur à 85 dB SPL LAeq pendant plusieurs heures peut endommager l'ouïe irréversiblement.</li> </ol> <div style="text-align: center; margin-top: 20px;">  </div>



36. Conserver les piles neuves et usées hors de portée des enfants. Si le logement des piles ne ferme pas correctement, cesser d'utiliser le produit et le maintenir hors de portée des enfants.  
37. Si vous pensez que des piles ont pu être avalées ou placées dans une partie du corps, consulter immédiatement un médecin.

38. Après avoir déballé le produit, veiller à ne pas laisser l'emballage à portée des enfants. Il présente un risque de suffocation.

39. Certains utilisateurs ne disposent pas d'une autonomie suffisante pour utiliser seuls le produit sans danger. En particulier, les enfants âgés de moins de 14 ans et les personnes présentant certaines déficiences doivent être impérativement surveillés et accompagnés lors de l'utilisation de l'appareil.

**Déclaration IC :** Le présent appareil est conforme aux CNR d'ISED applicables aux appareils radio exempts de licence. L'exploitation est autorisée aux deux conditions suivantes : (1) le dispositif ne doit pas produire de brouillage préjudiciable, et (2) ce dispositif doit accepter tout brouillage reçu, y compris un brouillage susceptible de provoquer un fonctionnement indésirable.

**HVINS:** DIVAUTOPIA, DIVAUTOPIA2

**Déclaration de conformité UE :** Par la présente, Focal JMLab déclare que ce système musical sans fil est conforme aux exigences essentielles et aux autres dispositions pertinentes de la Directive 2014/53/UE.

Vous trouverez le texte intégral de la déclaration de conformité à l'adresse Internet suivante :

<https://www.focal.com/products/diva-utopia>

Version Bluetooth BT4.2 - Plage de fréquences : 2402-2480 MHz

Puissance RF maximale : <10 dBm

Wifi 802.11a/b/g/n/AC - Plage de fréquences : 2412-2472 MHz et 5180-5825 MHz

Puissance RF maximale : <20 dBm

Le présent appareil est conforme aux CNR d'Industrie Canada applicables aux appareils radio exempts de licence. L'exploitation est autorisée aux deux conditions suivantes.

1. L'appareil ne doit pas produire de brouillage.

2. L'appareil doit accepter tout brouillage radioélectrique subi, même si le brouillard est susceptible d'en compromettre le fonctionnement.

**Déclaration d'exposition aux radiations :** Cet équipement est conforme aux limites d'exposition aux rayonnements ISSED établies pour un environnement non contrôlé. Cet équipement doit être installé et utilisé à plus de 20 cm entre le radiateur et votre corps.

**Pour faciliter la garantie Focal-JMLab, il est maintenant possible d'enregistrer son produit en ligne : [www.focal.com/garantie](http://www.focal.com/garantie)**



Vous venez d'acquérir un produit Focal et nous vous en remercions. Bienvenue dans notre univers, celui de la Haute-Fidélité. Innovation, tradition, excellence et plaisir sont nos valeurs ; notre seul objectif est de vous offrir un son pur, fidèle et riche. Afin d'exploiter toutes les performances de votre produit, nous vous conseillons de lire les instructions de ce livret puis de le conserver soigneusement pour vous y référer ultérieurement.

### Contenu de l'emballage (fig. 7)

#### Avec DIVA UTOPIA, il est possible de :

- Écouter des milliers de stations radio Internet.
- Lire du contenu audio avec AirPlay, et Google cast
- Lire du contenu audio avec Spotify<sup>®</sup> Connect, TIDAL Connect (un abonnement TIDAL est nécessaire), Qobuz (un abonnement Qobuz est nécessaire).
- Lire de la musique sans fil en Bluetooth<sup>®</sup> avec les codecs AAC, aptX<sup>®</sup> et SBC, depuis n'importe quel appareil de lecture compatible.
- Lire de la musique depuis des serveurs musicaux UPnP<sup>™</sup>.
- Lire du contenu audio depuis ou diffuser du contenu audio vers d'autres produits de streaming Focal ou Naim.
- Lire de la musique depuis un téléviseur en HDMI eARC CEC.
- Lire de la musique depuis une source analogique ou numérique avec une connexion filaire.

### INSTALLATION

#### Déballage et Manutention

Rester prudent lors du déplacement des produits DIVA UTOPIA. Utiliser la poignée accessible à l'arrière du produit pour déplacer les enceintes (fig. 5, 6). Tout déplacement de l'enceinte doit être réalisé par deux personnes.

Suivre les étapes pour le déballage des produits.

- Mettre les cartons des enceintes à l'horizontale (fig. 1, 2).
- Ouvrir le carton (fig. 2).
- Sortir la plaque en bois et les cales (fig. 3).
- Placer la plaque en bois sous l'enceinte puis remettre le carton à la verticale (fig. 4, 5).
- Tirer l'enceinte prudemment par le socle pour la sortir du carton (fig. 5).
- Retirer la dernière cale et la housse de protection (fig. 6).
- Positionner les enceintes dans l'espace d'écoute choisi, pour plus de détails voir : *Conseils d'utilisation/Optimisation acoustique* (fig. 13, 14, 15).
- Ajouter les pointes de découplage sous la base de chaque enceinte DIVA UTOPIA pour assurer une bonne stabilité et améliorer le découplage acoustique avec le sol (fig. 12).
- Basculer délicatement les enceintes DIVA UTOPIA sur un côté (fig. 12). Cette opération doit être réalisée à deux obligatoirement.
- Visser les deux premières pointes de découplages sur la base des enceintes DIVA UTOPIA sur l'avant et l'arrière du produit (fig. 12).
- Basculer délicatement les enceintes DIVA UTOPIA sur le deuxième côté (fig. 12). Cette opération doit être réalisée à deux obligatoirement.
- Visser les deux dernières pointes de découplages sur la base des enceintes DIVA UTOPIA sur l'avant et l'arrière du produit.
- Si le sol est fragile (parquet, carrelage etc...), 8 contre-pointes sont fournies avec les produits. L'utilisation de ces contre-pointes est nécessaire pour une stabilisation parfaite des enceintes. Veiller à bien positionner les pointes de découplage en-dessous des enceintes DIVA UTOPIA.

#### Mise sous tension (fig. 16)

Les enceintes DIVA UTOPIA sont fournies avec des câbles secteurs appropriés pour les pays dans lesquels elles sont commercialisées.

Rester prudent pour accéder aux prises d'alimentation secteur à l'arrière du produit.

1. Localiser le connecteur pour l'alimentation sur le panneau arrière des DIVA UTOPIA.
2. Insérer le câble d'alimentation dans la prise et le brancher à l'alimentation électrique.
3. Les enceintes s'allument automatiquement.
4. L'indicateur de status multicolore "Réseau status" s'illumine. Si ce n'est pas le cas, appuyer sur le bouton "speaker pairing" des deux enceintes

# DIVA UTOPIA

## Manuel d'utilisation

### Caractéristiques du panneau arrière de DIVA UTOPIA

#### Enceinte DIVA UTOPIA Primary (fig. 17)

- **Connecteur secteur** — pour le branchement au secteur.

Remarque : Les DIVA UTOPIA sont fournies avec un câble secteur approprié pour les pays dans lesquels elles sont commercialisées.

- **Un port USB** — pour le raccordement de périphériques USB.
- **Une prise réseau filaire** — pour le branchement à votre réseau via un câble RJ45.
- **Une prise audio numérique optique TosLink** — pour la connexion de sources audio numériques externes.
- **Entrée HDMI eARC CEC** — pour connecter un appareil audio-visuel externe via un câble HDMI eARC CEC.
- **Entrées analogiques RCA** — pour connecter une source analogique.
- **Commutateur masse** — sélectionner la position par défaut à moins que le produit ne soit connecté à un système haute-fidélité (via une connexion audio analogique qui inclut un branchement à la terre) comprenant un autre composant source raccordée à la terre.
- **Un bouton d'appairage sans fil** — pour connecter l'enceinte Primary et l'enceinte Secondary sans fil avec la technologie UWB, et pour réveiller l'enceinte d'une longue mise en veille.
- **Une prise de connexion enceinte Primary et Secondary** — pour lier l'enceinte Primary et Secondary avec le câble RJ45 fourni.
- **Un port de service** — pour raccordement de service (utilisation usine uniquement).
- **Un commutateur de tension** — pour sélectionner la tension d'entrée de l'alimentation sur 110 V ou 230 V (utilisation usine uniquement).
- **Un trou d'épingle pour configuration Wi-Fi et de réinitialisation** — pour en savoir plus sur la configuration Wi-Fi et sur le rétablissement des paramètres par défaut des DIVA UTOPIA, se référer à la section "Indicateur de statut multicolore".

#### Enceinte DIVA UTOPIA Secondary (fig. 18)

- **Connecteur secteur** — pour le branchement au secteur.
- **Un port de service** — pour raccordement de service (utilisation usine uniquement).
- **Un bouton d'appairage sans fil** — pour connecter l'enceinte Primary et l'enceinte Secondary sans fil, et pour réveiller l'enceinte d'une longue mise en veille.
- **Une prise de connexion enceinte Secondary et Primary** — pour lier l'enceinte Primary et Secondary avec le câble RJ45 fourni.
- **Un commutateur de tension** — pour sélectionner la tension d'entrée de l'alimentation sur 110 V ou 230 V (utilisation usine uniquement).
- **Un trou d'épingle pour réinitialisation** — pour en savoir plus sur le rétablissement des paramètres par défaut des DIVA UTOPIA, se référer à la section "Indicateur de statut multicolore".

#### Indicateur de statut multicolore « Réseau Status » sur enceinte Primary (fig. 17, 18)

1. LED éteinte — L'appareil est éteint ou en mode veille.
2. LED blanche — Connexion réseau réussie.
3. LED orange — Démarrage, démarrage du réseau ou réinitialisation d'usine.
4. LED clignotante orange — Connexion au réseau.
5. LED violette — Connexion sans fil configurée mais réseau non détecté.
6. LED violette clignotante — Mode de configuration sans fil.
7. LED bleue — Mise à jour du firmware en cours ou DIVA UTOPIA en mode reprise.
8. LED rouge — Erreur du système.

#### Indicateur de statut multicolore « Speaker Pairing » (fig. 17, 18)

1. LED éteinte — Aucun appareil appairé.
2. LED blanche — Appairage enceinte réussi.
3. LED clignotante violette — Mode d'appairage.
4. LED clignotante verte — Mode d'appairage télécommande zigBee.
5. LED violette — Appairage réussi mais produit déconnecté (Secondary éteinte).
6. LED orange — L'enceinte Secondary n'est pas appairée.
7. LED Rouge — Erreur du système.

#### Jumelage entre enceintes Primary et Secondary (fig. 17, 18)

L'appairage des enceintes DIVA UTOPIA se fait dans nos ateliers de fabrication.

Deux enceintes appairées sont identifiables via le carton d'emballage et les numéros de série indiqués dessus.

Exemple : L'appairage des enceintes se fait de façon automatique lorsqu'elles sont mises sous tension. Lors d'une réinitialisation d'usine, il est possible que l'appairage des enceintes ne soit pas automatique.



Voici la procédure à suivre :

- Débrancher toutes les autres enceintes DIVA UTOPIA qui se trouvent à proximité afin d'éviter tout couplage incorrect.
- Brancher les enceintes DIVA UTOPIA Primary et Secondary au secteur.
- Le voyant LED au-dessous du bouton Speaker Pairing de l'enceinte Primary doit être éteint, indiquant que l'enceinte Secondary est manquante.
- Exercer une simple pression sur le bouton d'appairage de l'enceinte Primary.
- Le voyant LED de l'enceinte clignote en violet.
- Exercer une simple pression sur le bouton d'appairage de l'enceinte Secondary.
- Le voyant LED de l'enceinte clignote en violet.
- Au bout de quelques secondes, les voyants LED des deux boutons d'appairage des deux enceintes doivent rester allumés en Blanc.
- Les enceintes DIVA UTOPIA sont appairées.

Au cas où le problème d'appairage subsiste encore :

- Vérifier que les deux enceintes ne soient pas espacées de plus de 8 m.
- Vérifier que les enceintes soient bien mises sous tension.
- Vérifier que les bons produits soient appairés.
- Vérifier qu'il ne se trouve aucun obstacle entre les deux enceintes, tel qu'un mur, ou tout autre objet pouvant empêcher une bonne connexion.

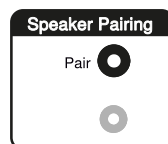

L'appairage sans fil offre une connexion entre enceintes jusqu'à 96 kHz 24 bits.

Cependant pour profiter des enceintes DIVA UTOPIA avec une qualité de 192 kHz 24 bits, l'utilisation du câble RJ45 fourni dans la boîte accessoire est conseillé :

- Débâler le câble.
- Brancher l'enceinte Primary via le port RJ45 identifié à l'arrière de la DIVA UTOPIA PRIMARY « Speaker Link ».
- Brancher l'enceinte Secondary via le port RJ45 identifié à l'arrière de la DIVA UTOPIA SECONDARY « Speaker Link ».

L'utilisation du câble est nécessaire :

- Pour améliorer la résolution à 192 kHz/24 bits (sans fil : 96 kHz/24 bits).
- A cause des pertes de son dues à des interférences.

### Configuration avec l'application Focal & Naim (fig. 22)

Pour pouvoir lire des fichiers audios en streaming et des stations radio Internet, les enceintes DIVA UTOPIA doivent être connectées à internet via un routeur réseau local. La connexion au routeur peut être filaire ou bien sans fil.

Remarque : L'enceinte DIVA UTOPIA est configurée par défaut pour obtenir l'adresse IP en utilisant le protocole DHCP. DIVA UTOPIA peut être configuré pour utiliser une adresse IP fixe, via ses pages de configuration Web internes.

Remarque : Si l'enceinte DIVA UTOPIA a déjà été utilisée, il est judicieux de réinitialiser ses paramètres avant de tenter de la connecter au réseau. La procédure de rétablissement des réglages par défaut effacera les réglages d'utilisateur et de réseau existants, et rétablira les présélections Radio par défaut. Pour cela, utiliser l'épingle fournie et insérer-la dans le trou d'épingle se trouvant dans la partie « status » à l'arrière des DIVA UTOPIA.

Pour que les enceintes DIVA UTOPIA se connectent à Internet via un réseau sans fil local, il faut les configurer avec le nom du réseau sans fil (SSID) et le mot de passe (clé de sécurité).

Remarque : L'enceinte DIVA UTOPIA est compatible Wi-Fi 802.11ax, (Wi-Fi 6).

Remarque : DIVA UTOPIA ne peut pas se connecter à un réseau Wi-Fi « caché ».

### Configuration sans fil avec l'application Focal & Naim (fig. 22)

L'application Focal & Naim comprend une procédure de configuration sans fil qui vous guidera dans le processus de connexion des enceintes DIVA UTOPIA au réseau local. Scanner le QR code pour télécharger et installer l'application (fig. 22).

#### Utiliser le QR code de la boîte accessoire

Suivre les étapes indiquées ci-dessous pour avancer dans la procédure de configuration sans fil de l'application Focal & Naim.

- S'assurer que l'appareil iOS ou Android sur lequel est installée l'application Focal & Naim, est connecté au même réseau sans fil utilisé avec les enceintes DIVA UTOPIA.
- Lancer l'application Focal & Naim et sélectionner « Configuration d'un nouvel appareil ».
- Suivre les instructions à l'écran pour connecter les enceintes DIVA UTOPIA au réseau sans fil.

#### Réinitialisation Wifi et réinitialisation d'usine

**Réinitialisation du réseau :** Appuyer brièvement sur le bouton de réinitialisation (trou) à l'arrière de l'enceinte principale à l'aide de l'épingle fournie.

**Réinitialisation d'usine :** Appuyer sur le bouton de réinitialisation (trou) à l'arrière de l'enceinte principale pendant 3 secondes à l'aide de l'épingle fournie.

# DIVA UTOPIA

## Manuel d'utilisation

21

### La télécommande DIVA UTOPIA

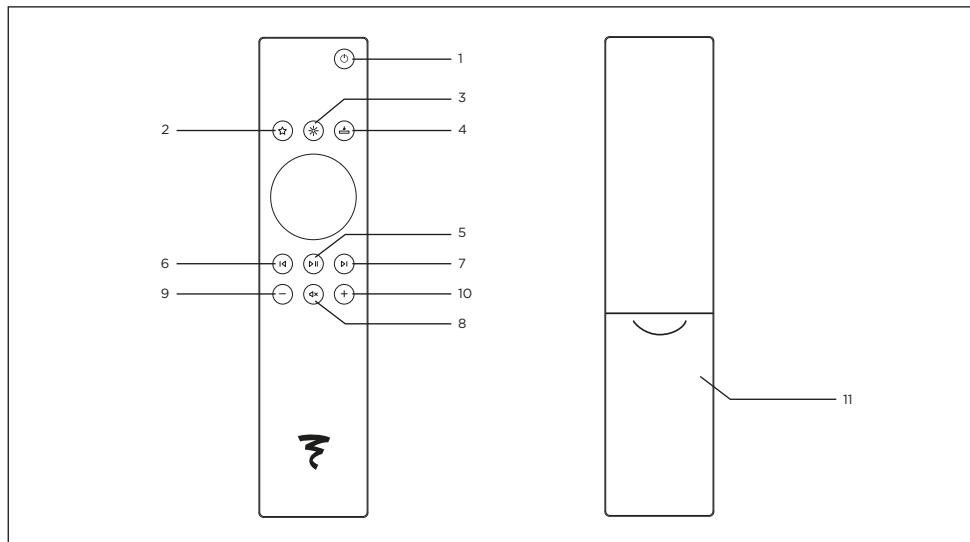

1. Bouton Marche/Veille — Mise en veille réseau.
2. Bouton Favoris — Faire défiler les stations radio Internet favorites qui peuvent être réglées en utilisant l'application Focal & Naim.
3. Bouton Luminosité — Basculer entre les trois réglages de luminosité du logo Focal
4. Sélection Entrée — Ramener le carousel d'entrée sur la façade ce qui permet de sélectionner l'entrée requise.
5. Bouton Lecture — Lire/mettre en pause & appairage avec les enceintes Diva UTOPIA.
6. Bouton revenir au morceau précédent.
7. Bouton passer au morceau suivant.
8. Bouton Mute — Couper le volume de lecture.
- 9/10. Boutons Volume — Baisser ou monter le volume.
11. Compartiment à piles.

#### Jumelage de la télécommande (fig 19, 20, 21)

Une fois que les enceintes DIVA UTOPIA sont sous tension, appairer la télécommande.

- Appuyer sur le bouton d'appairage de l'enceinte Primary pendant 5 secondes (**fig. 19**).
- Le voyant d'appairage, en-dessous du bouton d'appairage, clignote en vert. Cela indique que l'appairage de la télécommande est activé.
- Appuyer longuement sur le bouton lecture de la télécommande pour le mettre en mode d'appairage. (**fig. 20**)
- Le voyant d'appairage s'arrête de clignoter en vert et revient à l'état de connexion classique. Relâcher la pression sur le bouton de luminosité de la télécommande quand les lumières au milieu de la télécommande tournent en rond (**fig. 21**).
- Si l'appairage ne se fait pas au bout de 30 secondes, l'état actuel d'appairage entre les deux enceintes s'affiche à nouveau.

### ÉCOUTE DE MUSIQUE, RADIO, PODCASTS ET PLUS ENCORE

#### Connexion sans fil Wi-Fi streaming & Bluetooth\*

##### Lire la radio internet

Une fois connecté à l'application Focal & Naim :

- Appuyer sur Radio.
- Sélectionner la station radio souhaitée.
- Configurer la station radio choisie comme favori et la paramétrer comme présélection ou sélectionnable à partir de l'interface utilisateur supérieure.

##### AirPlay

AirPlay permet de partager la sortie audio des appareils Apple aux enceintes DIVA UTOPIA.



- Lancer la lecture de musique ou de vidéo sur les appareils iOS.

• Pour la diffusion de musique, appuyer sur l'icône (📶) dans l'écran de lecture.

Pour la diffusion audio à partir de l'application YouTube, appuyer sur l'icône de connexion (📶) dans l'écran de lecture, puis sur l'icône (📶).

- Sélectionner « DIVA UTOPIA » (ou le nom créé pour les enceintes) dans le menu de sélection pour commencer la diffusion.

##### Google Cast

- Pour activer Chromecast intégré, installer l'application Google Home.
- Sélectionner une application qui sera utilisée sur les enceintes DIVA UTOPIA.
- Sélectionner l'audio à lire et appuyer sur l'icône Chromecast.
- Appuyer sur DIVA UTOPIA (ou le nom créé pour les enceintes).
- L'audio sélectionné sera diffusé sur les enceintes DIVA UTOPIA.

### TIDAL ET TIDAL CONNECT

#### Depuis l'application TIDAL

- Il est possible d'écouter de la musique en streaming par le biais de TIDAL Connect.
- Pour cela, allumer l'écran « Now Playing » pendant la lecture d'un titre.
- Chercher l'icône du haut-parleur et sélectionner les DIVA UTOPIA dans la liste qui s'affiche.

#### Depuis l'application Focal & Naim

- Sélectionner l'entrée TIDAL.
- Entrer les identifiants de connexion TIDAL.
- Parcourir TIDAL et écouter la musique via l'application Focal & Naim.

#### Lecture audio en cours via UPnP™ (Universal Plug and Play)

UPnP™ permet à DIVA UTOPIA de lire les fichiers audios stockés sur des serveurs UPnP™, tels que l'Uniti Core de Naim, des serveurs réseau avec le logiciel UPnP™ intégré, ou des systèmes Windows et OS X exécutant un logiciel UPnP™ serveur tiers. La navigation dans les fichiers UPnP™ ne peut être effectuée que sur l'application Focal & Naim.

Remarque : La version 11 de Windows Media Player ou supérieure intègre la prise en charge du protocole UPnP™. Diverses applications UPnP™ tierces sont disponibles et compatibles avec les systèmes d'exploitation Windows et OS X.

Lire des fichiers musicaux compatibles stockés dans la bibliothèque musicale d'un serveur multimédia connecté (par exemple, un disque NAS via UPnP™) est possible. Le serveur multimédia doit se trouver sur le même réseau que les enceintes.

1. Appuyer sur *serveurs*.
2. Appuyer sur le serveur UPnP™ de choix.
3. Appuyer sur le dossier souhaité (par ex. Album).
4. Sélectionner un album.
5. Appuyer sur le nom d'une chanson pour lancer la lecture en streaming sur les DIVA UTOPIA.

#### Qobuz

Tout un univers de musique s'offre à vous, avec un vaste choix d'albums en haute résolution proposés en streaming via Qobuz.

Les abonnés peuvent utiliser les services de cette plateforme par le biais de l'application Focal & Naim.

- Sélectionner l'entrée Qobuz.
- Entrer les identifiants de connexion Qobuz.
- Parcourir Qobuz et écouter la musique via l'application Focal & Naim.

# DIVA UTOPIA

## Manuel d'utilisation

23

### Connexion Bluetooth\*

En plus de lire de la musique en streaming via un réseau local, les enceintes DIVA UTOPIA peuvent lire de la musique via une connexion sans fil Bluetooth\* établie depuis des appareils de lecture correctement équipés.

Les DIVA UTOPIA sont configurées par défaut avec une connexion Bluetooth\* « fermée ». Par conséquent, il n'est pas nécessaire de les appairer avec un appareil de lecture spécifique. Pour connecter les enceintes DIVA UTOPIA à un appareil de lecture Bluetooth\*, sélectionner la page de configuration Bluetooth\* de l'appareil de lecture et sélectionner DIVA UTOPIA dans la liste des appareils disponibles. Après une courte attente, les enceintes DIVA UTOPIA seront disponibles dans les applications audios de l'appareil pour lire de la musique.

**Remarque :** Les connexions sans fil Bluetooth\* ont une portée relativement limitée. Cette portée avoisine généralement les 10 mètres maximum dans un environnement domestique. Cependant, d'éventuels obstacles physiques sur le chemin de transmission peuvent réduire cette portée.

**Remarque :** Le nom du Bluetooth\* et du réseau DIVA UTOPIA par défaut comprend les quatre derniers caractères de l'adresse MAC unique imprimée sur une étiquette derrière chaque appareil, à côté de la prise d'entrée secteur.

**Remarque :** Via les paramètres de l'application passer automatiquement d'une connexion Bluetooth\* ouverte à une connexion Bluetooth\* fermée.

- Ouvrir le menu *réglages* de l'application Focal & Naim et sélectionner *Paramètres d'entrée > Sécurité Bluetooth\**. Sélectionner Sécurité Bluetooth\* « Activée ».
- Ouvrir la page des *réglages Bluetooth\** des appareils de lecture utilisés et sélectionner « DIVA UTOPIA ».
- Les enceintes DIVA UTOPIA et l'appareil de lecture seront désormais appairés de façon sécurisée. Aucun autre appareil Bluetooth\* ne pourra se connecter aux enceintes DIVA UTOPIA s'ils ne sont pas appairés selon la même méthode.

**Remarque :** Si plusieurs appareils sont appairés, les enceintes DIVA UTOPIA lisent la musique du premier appareil duquel elles reçoivent un flux de streaming. Pour lire un flux de streaming envoyé par un autre appareil appairé, il faut déconnecter le premier appareil.

**Remarque :** Jusqu'à huit appareils Bluetooth\* peuvent être appairés simultanément avec les enceintes DIVA UTOPIA. Si un neuvième appareil est appairé, l'appareil qui a été appairé il y a le plus longtemps sera supprimé.

**Remarque :** Il est possible de forcer les enceintes DIVA UTOPIA à se déconnecter et à supprimer un appareil Bluetooth\* appairé, via les menus de réglages de l'application Focal & Naim.

### Utilisation multiroom

Les DIVA UTOPIA peuvent être appairées avec d'autres lecteurs de musique, enceintes et systèmes, pour produire un son parfaitement synchronisé dans toute la maison. Il existe trois façons différentes de profiter de la fonction multiroom.

- Via application Focal & Naim

Appairer les enceintes DIVA UTOPIA à d'autres produits Focal et Naim connectés, y compris des enceintes sans fil, des lecteurs ou autres par le biais de l'application Focal & Naim, pour profiter de la meilleure qualité audio. En sélectionnant le symbole du multiroom la musique choisie se diffusera sur les produits regroupés de votre choix.

- Via AirPlay
- Via Google Home

### CONNEXION FILAIRE ENTRÉE NUMÉRIQUE & ANALOGIQUE

#### Branchement HDMI eARC

Les DIVA UTOPIA sont compatibles avec la sortie HDMI eARC (enhanced Audio Return Channel) des téléviseurs pour un contrôle intégré via un seul câble HDMI.

Les DIVA UTOPIA sont également rétro compatibles avec ARC et HDMI CEC. HDMI CEC permet d'utiliser la télécommande du téléviseur pour régler le volume des enceintes.

- Localiser le port HDMI sur le panneau arrière de l'enceinte Primary.
- Insérer le câble HDMI dans le port HDMI eARC.
- Brancher l'autre extrémité du câble HDMI au port HDMI eARC du téléviseur.
- Sélectionner l'entrée HDMI sur les DIVA UTOPIA depuis l'application Focal & Naim ou en utilisant le bouton de sélection d'entrée sur la télécommande.

#### Lecture via connexion optique

- Vérifier que les DIVA UTOPIA sont allumées ou en mode veille.
- Brancher le câble optique à la prise optique située derrière la DIVA UTOPIA Primary.
- Sélectionner l'entrée numérique sur les DIVA UTOPIA depuis l'application Focal & Naim ou en utilisant le bouton de sélection d'entrée sur la télécommande.

### Lecture audio via la connexion USB

Les DIVA UTOPIA peuvent lire les fichiers audio contenus dans des périphériques de stockage USB (clés USB/flash drives ou disques USB). Seule l'application Focal & Naim permet de naviguer parmi les fichiers enregistrés sur les périphériques USB.

### Lecture audio via la connexion RCA

- S'assurer que les enceintes sont allumées ou en mode veille.
- Brancher l'appareil d'entrée au port d'entrée à l'arrière de la DIVA UTOPIA Primary via un câble audio RCA (non inclus).
- DIVA UTOPIA sélectionne automatiquement le port d'entrée comme source audio.
- Appuyer sur Lecture sur l'appareil audio.
- Le volume peut être contrôlé via la télécommande, l'application Focal & Naim ou sur l'appareil d'entrée le cas échéant.

### COMMANDE VOCALE VIA APPAREIL MOBILE

#### Siri

Utiliser Siri pour effectuer des commandes vocales par exemple pour la lecture audio, sauter des pistes, contrôler le niveau de volume pendant qu'un appareil mobile iOS diffuse de la musique sur les haut-parleurs.

Exemple : « Hey Siri, joue de la musique sur DIVA UTOPIA. »

#### Google Assistant

Utiliser Google Assistant pour effectuer des commandes vocales de votre lecture audio par exemple, sauter des pistes, contrôler le niveau de volume pendant que votre appareil mobile Android diffuse de la musique sur les haut-parleurs.

Exemple : « Hey Google, joue de la musique sur DIVA UTOPIA. »

### CONSEIL D'UTILISATION

Le comportement des enceintes dépend de l'acoustique de la pièce, du bon positionnement des enceintes dans celle-ci et de l'emplacement de l'auditeur. Il est possible d'interagir sur ces éléments pour corriger ou améliorer un effet recherché.

La perception stéréophonique est imprécise et mal centrée : essayer de rapprocher les enceintes l'une de l'autre et/ou de les orienter vers le point d'écoute (fig. 13).

**Le son est dur, agressif** : l'acoustique de la pièce est probablement trop réverbérante. Envisager l'utilisation de matériaux absorbants (tapis, canapé, tentures murales, rideaux...) et réfléchissants (mobilier) pour absorber ou diffuser les résonances.

**Le son est « plat », étouffé** : excès de matériaux absorbants dans la pièce, le son est bouché, sans relief. Rechercher un meilleur compromis entre les matériaux absorbants et réfléchissants en intérieur. D'une manière générale, on cherchera à ce que le mur placé derrière les enceintes soit de nature réfléchissante pour que le son se développe correctement. À l'inverse, le mur placé derrière la zone d'écoute sera idéalement absorbant pour éviter que des réflexions arrière ne viennent altérer la perception de l'image stéréophonique. Le mobilier pourra être placé judicieusement sur les murs latéraux pour diffuser les ondes sonores afin d'éviter d'exciter certaines zones de fréquences notamment dans le médium (suppression du « flutter écho »).

### Choix de l'emplacement

Les enceintes ont été étudiées pour restituer le plus fidèlement possible toutes les formes de musiques ou programmes Home Cinéma. Il convient toutefois d'observer quelques règles simples pour optimiser leurs performances, garantir un bon équilibre tonal et une image sonore réaliste.

Les enceintes devront être placées de façon symétrique face à la zone d'écoute, de manière à former idéalement un triangle équilatéral avec celle-ci. Il est néanmoins possible de faire varier ces distances pour trouver le compromis idéal en fonction des conditions particulières d'aménagement (fig. 13).

Les enceintes devront être placées à même hauteur sur un même plan horizontal. Idéalement, le tweeter sera placé au niveau des oreilles de l'auditeur au point d'écoute habituel (fig. 14).

Ne pas placer les enceintes trop près d'un angle de la pièce et éviter de trop les rapprocher d'un mur. Ceci aura pour effet d'exciter certaines résonances du local et d'augmenter artificiellement le niveau de grave. A contrario, si le niveau de grave est jugé insuffisant, on pourra tenter de rapprocher les enceintes des murs pour le rééquilibrer (fig. 15).

Nos produits sont soigneusement conçus et fabriqués dans nos usines avec une grande attention portée aux détails. Chaque produit est équipé d'un paramétrage stéréo initial l'enceinte Primary à gauche et l'enceinte Secondary à droite.

Avec l'application Focal & Naim, le paramétrage stéréo initial est modifiable selon l'emplacement des enceintes pour ajuster la stéréo.

### ADAPT CALIBRATION DE PIÈCE

Pour aller plus loin, une fonction de correction acoustique de pièce est disponible dans le menu réglage de l'application Focal & Naim.



# DIVA UTOPIA

## Manuel d'utilisation

25

### Porte-tissus

Les enceintes DIVA UTOPIA sont livrées avec un porte-tissu permettant de protéger le haut-parleur de médium. Nous vous conseillons de le retirer à l'écoute de la musique afin de profiter des meilleures performances des enceintes. Les porte-tissus des woofers sur les côtés des enceintes ne sont pas amovibles.

### Mode Veille

L'enceinte DIVA UTOPIA peut se mettre en veille si le produit n'est pas utilisé pendant 20 minutes. Cependant, pour configurer les enceintes afin qu'elles se mettent automatiquement en mode veille après un certain temps, naviguer dans les réglages l'application Focal & Naim. Une faible luminosité du Logo Focal (des LED dimmables) situé sur la face avant indique que l'enceinte est en mode veille.

### Période de rodage

Les haut-parleurs utilisés dans les enceintes DIVA UTOPIA sont des éléments mécaniques complexes qui exigent une période d'adaptation pour fonctionner au mieux de leurs possibilités et s'adapter aux conditions de température et d'hygrométrie de l'environnement. Cette période de rodage varie selon les conditions rencontrées et peut se prolonger sur quelques semaines. Pour accélérer cette opération, nous vous conseillons de faire fonctionner les enceintes une vingtaine d'heures consécutives. Une fois les caractéristiques des enceintes totalement stabilisées, vous pourrez profiter intégralement des performances de vos enceintes Diva Utopia.

### Interrupteur de mise à la terre

Par défaut, la masse du signal interne du haut-parleur primaire est reliée à la terre du secteur. Si une source reliée à la terre est connectée à l'entrée analogique ou si un bourdonnement est audible dans les haut-parleurs, placez le commutateur "Ground" en position "Float".

### Nettoyage et Maintenance

Les enceintes DIVA UTOPIA sont fragiles et nécessitent des précautions d'emploi. Pour avoir une bonne expérience avec le produit, respecter les instructions suivantes.



#### Risque d'électrocution !

- Un nettoyage incorrect des enceintes peut entraîner des blessures.
- Débrancher toujours les câbles d'alimentation des prises de courant avant de nettoyer les enceintes.



#### Risque de court-circuit !

- En cas de contact des enceintes avec de l'eau et d'autres liquides cela pourrait provoquer un court-circuit.
- L'eau ou autres liquides ne doivent pas pénétrer dans les DIVA UTOPIA.
- Ne jamais immerger les enceintes dans l'eau ou dans d'autres liquides.



#### Risque d'endommagement !

Ne pas utiliser de nettoyeurs agressifs, de brosses à poils métalliques ou en nylon, ni d'ustensiles métalliques ou tranchants tels que des couteaux, des grattoirs durs, etc. L'endommagement de la surface des enceintes à cause de cette pratique est possible.

1. Débrancher les câbles d'alimentation des enceintes des prises de courant avant de les nettoyer.
2. Nettoyer les surfaces des enceintes avec un chiffon propre et non pelucheux. Si nécessaire, utiliser un nettoyant sans alcool (par exemple, un nettoyant pour écran, un nettoyant pour lentilles de lunettes) pour enlever les taches tenaces.
3. Pour nettoyer les haut-parleurs, utilisation d'un nettoyant antistatique et une éponge douce est conseillée.

### MANIPULATION PRODUIT !

Pour manipuler les enceintes, utiliser les prises se trouvant (fig. 6) :

- À l'arrière de l'enceinte au niveau du dissipateur thermique
- Sur le sommet de l'enceinte
- Sur la base de l'enceinte
- Éviter de toucher les joues latérales

Pour bien manipuler le produit, l'utilisation des deux mains une au niveau de la prise et l'autre sur la base supérieure de l'enceinte est conseillée.

Garder les enceintes DIVA UTOPIA sur leurs pointes de découplage pour assurer la bonne stabilité au produit.

### Mise au rebut

Emballage : trier les emballages avant de les jeter. Éliminer le carton et les emballages conformément aux directives locales.





Haut-parleurs : les vieux appareils ne doivent pas être jetés dans les ordures ménagères !

Les enceintes DIVA UTOPIA sont des produits électroniques et ne peuvent pas être mises au rebut avec les déchets ménagers. Mettre les enceintes au rebut conformément aux réglementations en vigueur de la ville est obligatoire. Cela permet de recycler les vieux appareils de manière professionnelle.

### Conditions de garantie

En cas de problème, s'adresser à votre revendeur Focal.

La garantie légale des vices cachés pour la France est de deux ans à compter de la découverte du vice. La garantie légale de conformité pour la France sur tout matériel neuf Focal est de deux ans à partir de la date d'achat. En cas de non-conformité du matériel, celui-ci doit être expédié, dans son emballage d'origine ou dans un emballage équivalent de nature à assurer sa parfaite protection durant le transport, au revendeur qui analysera le matériel et déterminera la nature de la panne. Si celui-ci est sous garantie et que les conditions de déclenchement de la garantie sont réunies, le matériel sera réparé ou remplacé selon les conditions applicables en matière de garantie légale à la date d'achat de l'appareil. Dans le cas contraire, un devis de réparation sera proposé. La garantie ne couvre pas les dommages résultant d'une mauvaise utilisation ou d'un branchement incorrect (bobines mobiles brûlées par exemple...). En dehors de la France, le matériel Focal est couvert par une garantie dont les conditions sont fixées ou mises en œuvre localement par le distributeur officiel Focal de chaque pays, conformément aux lois en vigueur sur le territoire concerné.

 <p>Electrical hazard symbol. This symbol is intended to alert the user to the presence of high voltage within the apparatus that may be of sufficient magnitude to constitute a risk of electric shock.</p>	<div style="text-align: center; border: 1px solid black; padding: 5px; background-color: #f0f0f0;"> <b>CAUTION</b>        RISK OF ELECTRIC SHOCK        DO NOT OPEN     </div> <p>WARNING: To prevent any risk of electric shock, do not remove the cover (or the back) from the device. There are no user-serviceable parts in this device. For maintenance or repairs, contact a qualified professional.</p>	 <p>Warning symbol. This symbol is designed to warn the user of the presence of important instructions mentioned in the user manual and relating to the handling, operation and maintenance of the device.</p>
<ol style="list-style-type: none"> <li>1. Read these instructions.</li> <li>2. Keep these instructions.</li> <li>3. Heed all warnings.</li> <li>4. Follow all instructions.</li> <li>5. Do not use this device near water.</li> <li>6. Only clean with a dry cloth.</li> <li>7. Do not block any ventilation openings. Install the device following the manufacturer's instructions.</li> <li>8. Do not install the device near a heat source such as a radiator, cooker, heating vent or any other device that produces heat (including amplifiers).</li> <li>9. Do not defeat the safety purpose of the polarized plug (common). A polarized plug has two blades with one wider than the other. The wide blade is provided for your safety. If the provided plug does not fit into your outlet, consult an electrician for replacement of the obsolete outlet.</li> <li>10. Protect the power cord from being walked on or pinched particularly at plugs, sockets, and the point where they exit from the device.</li> <li>11. Only use accessories recommended by the manufacturer.</li> <li>12. Only use trolleys, stands, tripods, brackets, or tables recommended by the manufacturer, or those sold with the device. When a trolley is being used to move the device, take extra care to avoid injury from tipping.</li> </ol>  <ol style="list-style-type: none"> <li>13. Unplug this apparatus during lightning storms or when unused for long periods of time.</li> <li>14. Refer all servicing to qualified service personnel. Servicing is required when the apparatus has been damaged in any way, such as power-supply cord or plug is damaged, liquid has been spilled or objects have fallen into the apparatus, the apparatus has been exposed to rain or moisture, does not operate normally, or has been dropped.</li> </ol>	<ol style="list-style-type: none"> <li>15. Only connect this device to the mains voltage indicated near the mains inlet. If you are unsure what the local mains voltage is ask your installer or your electricity supplier. For devices intended for use with a battery or another power source, refer to the user manual.</li> <li>16. This is a Class 1 device. It must be plugged into an earthed mains socket. Only connect the device using the mains cable provided, which incorporates an earth connection.</li> <li>17. If the mains plug or a connector is used as the mains disconnection for the device, it must be easily accessible. To disconnect the device from the mains, remove the mains plug from the socket.</li> <li>18. Do not overload wall sockets, extension leads or multiple socket outlets. This could cause a fire or an electric shock. Make sure that the maximum permissible power of each component of the installation is not exceeded.</li> <li>19. WARNING: To reduce the risk of fire or electric shock, do not expose this device to water, rain or moisture. In addition, the device must not be exposed to dripping or splashing liquid and no objects filled with liquids, such as vases, should be placed on the device.</li> <li>20. Do not insert any objects into the device's ventilation openings. They could come into contact with one of the high-voltage components or short-circuit them and cause a fire or an electric shock.</li> <li>21. When using the device, the ambient temperature should not exceed 35 °C (95 °F).</li> <li>22. Do not use this device in tropical climates.</li> <li>23. Do not use this device at altitudes of more than 2,000m (6,500 ft).</li> <li>24. If the device has been transported from a cold environment to a warm environment, ensure no condensation has accumulated before connecting the power cable.</li> <li>25. Always leave at least 5cm (2") around the device to ensure good ventilation.</li> <li>26. Do not prevent the fan blades from turning freely. This could result in a fire, burns and damage to the device.</li> <li>27. Warning: installed batteries should not be exposed to excessive heat such as sunlight, fire or the like.</li> </ol>	<ol style="list-style-type: none"> <li>28. Do not place naked flame sources, such as lit candles, near the device.</li> <li>29. The device should only be mounted on a wall or ceiling if the manufacturer allows for this.</li> <li>30. This device has sharp corners. Handle it with care.</li> <li>31. Do not attempt to repair this device yourself. Opening the device may be dangerous. Contact a qualified professional for all work on the device.</li> <li>32. When replacement components are needed, only use the components specified by the manufacturer or components with identical specifications to the original. Using non-compliant components could cause fires, electric shocks or other risks.</li> <li>33. After any maintenance or repair work on the device, test it to check that it is working safely.</li> <li>34. Turn the volume to minimum before connecting the device. Once the products are in place, gradually increase the volume to a reasonable and comfortable level.</li> <li>35. To avoid damaging your hearing, do not listen to loudspeakers at high volumes for long periods of time. Listening to loudspeakers at an excessive volume can cause damage to the user's ears and may lead to hearing problems (temporary or permanent deafness, buzzing in the ears, tinnitus, hyperacusis). Exposing your ears to a volume higher than 85dB SPL-LAeq for several hours can irreversibly damage your hearing.</li> </ol> 

<p>36. Keep all batteries away from children. If the battery compartment does not close securely, stop using the device and keep it away from children.</p> <p>37. If you think batteries might have been swallowed or placed inside any part of the body, seek immediate medical attention.</p>	<p>38. After removing the product from its packaging, keep the packaging out of children's reach. It could present a suffocation risk.</p>	<p>39. Some users who are not self-sufficient enough to use the product on their own without danger. In particular, children under 14 or people with some types of disabilities must be supervised and/or accompanied when using the device.</p>
--	--	--

This equipment may only be operated indoors. Operation outdoors is in violation of 47 U.S.C. 301 and could subject the operator to serious legal penalties.

**IC Declaration**

This device complies with ISED's licence-exempt RSSs. Operation is subject to the following two conditions: (1) This device may not cause harmful interference, and (2) this device must accept any interference received, including interference that may cause undesired operation.

**HVINS:** DIVAUTOPIA, DIVAUTOPIA2

**EU Declaration of Conformity:** Hereby, FOCAL JM Lab declares that this wireless speaker system is in compliance with Directive 2014/53/EU. The full text of the EU declaration of conformity is available at the following internet address: <https://www.focal.com/products/diva-utopia>

**FCC Declaration**

This equipment has been tested and found to comply with the limits for a Class B digital device, pursuant to part 15 of the FCC Rules. These limits are designed to provide reasonable protection against harmful interference in a residential installation. This equipment generates, uses and can radiate radio frequency energy and, if not installed and used in accordance with the instructions, may cause harmful interference to radio communications. However, there is no guarantee that interference will not occur in a particular installation. If this equipment does cause harmful interference to radio or television reception, which can be determined by turning the equipment off and on, the user is encouraged to try to correct the interference by one or more of the following measures:

- Reorient or relocate the receiving antenna.
- Increase the separation between the equipment and receiver.
- Connect the equipment into an outlet on a circuit different from that to which the receiver is connected.
- Consult the dealer or an experienced radio/TV technician for help.

**This device complies with Part 15 of the FCC Rules. Operation is subject to the following two conditions:**

- 1.This device may not cause harmful interference, and
- 2.This device must accept any interference received, including interference that may cause undesirable operation.
- 3.Any changes or modifications not expressly approved by Focal could void the user's authority to operate the equipment.

This device complies with Industry Canada (IC) license-exempt RSS standard(s). Operation is subject to the following two conditions.

- 1.This device may not cause interference.
- 2.This device must accept any interference, including interference that may cause undesired operation of the device.

**Radiation Exposure Statement:** This equipment complies with ISED radiation exposure limits set forth for an uncontrolled environment. This equipment should be installed and operated with greater than 20cm between the radiator & your body.

# DIVA UTOPIA

## User manual

29

EN

To facilitate the Focal-JMLab warranty, it is now possible to register your product online at: [www.focal.com/warranty](http://www.focal.com/warranty)



Thank you for purchasing a Focal product. Welcome to our High-Fidelity world. Innovation, tradition, excellence and pleasure are our values; our one and only aim is to bring you a sound that is rich, pure and true. To get the most out of your product, we recommend that you read the instructions in this booklet, then store it in a safe place to refer to in the future.

### Package contents (fig. 7)

#### With DIVA UTOPIA, it is possible to:

- Listen to thousands of internet radio stations.
- Play audio using AirPlay®.
- Play audio using Spotify® Connect, TIDAL Connect (a TIDAL subscription is required), Qobuz (a Qobuz subscription is required).
- Play audio wirelessly using Bluetooth® with SBC, aptX® and AAC codecs from any compatible playback device.
- Play audio from UPnP™ music servers.
- Play audio from, or stream audio to, other Focal or Naim streaming products.
- Play music from a TV via HDMI eARC CEC.
- Play music from an analogue or digital source with a wired connection.

## INSTALLATION

### Unpacking and Handling

Be careful when moving DIVA UTOPIA products. Use the handle accessible at the rear of the product to move the loudspeakers (fig. 5, 6). Two people are required to move the speakers.

Follow the steps for unpacking the products.

- Place the loudspeaker boxes horizontally (fig. 1, 2).
- Open the box (fig. 2).
- Remove the wooden board and the wedges (fig. 3).
- Place the wooden board under the loudspeaker then turn the box back upright (fig. 4, 5).
- Carefully pull the loudspeaker by the base to remove it from the box (fig. 5).
- Remove the last wedge and the protective cover (fig. 6).
- Position the loudspeakers in the chosen listening space, for more details see: *Recommendations for use/Sound optimisation* (fig. 13, 14, 15).
- Add decoupling spikes under the base of each DIVA UTOPIA loudspeaker to ensure good stability and improve decoupling from the floor (fig. 12).
- Gently tilt the DIVA UTOPIA loudspeakers onto one side (fig. 12).
- Screw the first two decoupling spikes onto the base of the DIVA UTOPIA loudspeakers on the front and back of the product (fig. 12).
- Gently tilt the DIVA UTOPIA loudspeakers onto the other side (fig. 12).
- Screw the remaining two decoupling spikes onto the base of the DIVA UTOPIA loudspeakers on the front and back of the product.
- If the floor is delicate (parquet, tiles, etc.), 8 floor protectors are supplied with the products. The use of these floor protectors is necessary to ensure the loudspeakers are perfectly stable. Be sure to position the floor protectors correctly underneath the DIVA UTOPIA loudspeaker's decoupling spikes.

### Power on (fig. 16).

DIVA UTOPIA loudspeakers are supplied with the appropriate mains cables for the countries in which they are marketed.

Be careful when accessing the mains power sockets on the rear of the product.

1. Locate the power supply connector on the rear panel of the DIVA UTOPIAs.
2. Insert the power cable into the socket and connect it to the power supply.
3. The speakers will turn on automatically.

# DIVA UTOPIA

## User manual

30

EN

### Features of the DIVA UTOPIA rear panel

#### DIVA UTOPIA Primary loudspeaker (fig. 17)

- **Mains connector** — for connecting to the mains.

Note: DIVA UTOPIA loudspeakers are supplied with an appropriate mains cable for the countries in which they are marketed.

- **A USB socket** for the connection of USB memory hardware.
- **A wired network socket** — for connecting to your network via an RJ45 cable.
- **A TosLink optical digital audio socket** — for connecting external digital audio sources.
- **HDMI eARC CEC input** — for connecting an external audio-visual device via an HDMI eARC CEC cable.
- **RCA analogue inputs** — for connecting an analogue source.
- **Ground switch** — select the default position unless the product is connected to a high-fidelity system (via an analogue audio connection that includes a ground connection) that includes another grounded source component or if hum is audible through the speakers.
- **A wireless pairing button** — for connecting the Primary loudspeaker and the Secondary loudspeaker wirelessly using UWB technology, and to wake up the speaker from a deep sleep standby.
- **A Primary and Secondary loudspeaker connection socket** — for linking the Primary and Secondary loudspeaker using the supplied RJ45 cable.
- **A service port** — for service connection (factory use only).
- **A voltage switch** — for selecting the input voltage of the power supply as 110V or 230V (factory use only).
- **A pinhole for Wi-Fi configuration and reset** — to learn more about Wi-Fi configuration and restoring the DIVA UTOPIA to factory settings, refer to the "Wifi reset and Factory reset" section.

#### Secondary DIVA UTOPIA loudspeaker (fig. 18)

- **Mains connector** — for connecting to the mains.
- **A service port**— for service connection (factory use only).
- **A wireless pairing button**— for connecting the Primary loudspeaker and the Secondary loudspeaker wirelessly and to wake up the speaker from a deep sleep standby.
- **A Secondary and Primary loudspeaker connection socket**— for linking the Primary and Secondary loudspeaker using the supplied RJ45 cable.
- **A voltage switch**— for selecting the input voltage of the power supply as 110V or 230V (factory use only).
- **A pinhole for reset** — to learn more about restoring the DIVA UTOPIA to factory settings, refer to the "Wifi reset and Factory reset" section.

#### Multicoloured status indicator "Primary network status LED" (fig. 17, 18)

1. No LED — Device is off or in sleep mode.
2. White LED — Network connection successful.
3. Orange LED — Startup, network boot or factory reset.
4. Flashing orange LED — Connecting to network.
5. Purple LED — Wireless connection configured but network not found.
6. Purple flashing LED — Wireless setup mode
7. Blue LED — Firmware update underway or DIVA UTOPIA in recovery mode.
8. Red LED — System error.

#### Multicoloured status indicator "Speaker Pairing" (fig. 17, 18)

1. No LED — No devices paired.
2. White LED — Speaker pairing successful.
3. Flashing purple LED — Pairing mode.
4. Flashing green LED — ZigBee remote control pairing mode.
5. Purple LED — Pairing successful but product disconnected (Secondary off).
6. Orange LED — The Secondary loudspeaker is not paired.
7. Red LED — System error.

#### Pairing the Primary and Secondary loudspeakers (fig. 17, 18)

DIVA UTOPIA loudspeakers are paired in our manufacturing workshops. Two paired loudspeakers can be identified by the packaging box and the serial numbers indicated on it.

Example:



# DIVA UTOPIA

## User manual

31

EN

The loudspeakers are paired automatically when they are powered on.

During a factory reset, speaker pairing may not be automatic.

Here is the procedure to follow:

- Unplug all other nearby DIVA UTOPIA loudspeakers to avoid incorrect pairing.
- Connect the DIVA UTOPIA Primary and Secondary loudspeakers to the mains.
- The LED below the Speaker Pairing button on the Primary loudspeaker should be off, indicating that the Secondary speaker is missing.
- Lightly press the pairing button on the Primary loudspeaker.
- The LED indicator on the loudspeaker will flash purple.
- Lightly press the pairing button on the Secondary loudspeaker.
- The LED indicator on the loudspeaker will flash purple.
- After a few seconds, the LEDs on the two pairing buttons on both loudspeakers should remain lit in white.
- The DIVA UTOPIA loudspeakers are paired.

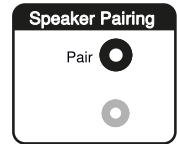

If the pairing problem persists:

- Check that the two loudspeakers are not spaced more than 8m apart.
- Check that the loudspeakers are powered on.
- Check that the correct DIVA UTOPIA are paired.
- Check that there is no obstacle between the two loudspeakers, such as a wall, or any other object that could prevent a good connection.

Wireless pairing provides speaker-to-speaker connection at up to 96kHz 24bit.

However, to enjoy the DIVA UTOPIA loudspeakers with a quality of 192kHz, using the RJ45 cable supplied in the accessory box is recommended:

- Unpack the cable.
- Connect the Primary loudspeaker via the RJ45 port identified on the back of the PRIMARY DIVA UTOPIA as "Speaker Link".
- Connect the Secondary speaker via the RJ45 port identified on the back of the SECONDARY DIVA UTOPIA as "Speaker Link".

Using the cable is required:

- To upgrade the resolution to 192kHz/24bit (wireless: 96kHz/24bit).
- Due to sound loss caused by interference.

### Configuration with the Focal & Naim app (fig. 22)

In order to play streamed audio files and internet radio stations, DIVA UTOPIA loudspeakers must be connected to the internet via a local network router. Connection to the router may be wired or wireless.

Note: The DIVA UTOPIA loudspeaker is configured by default to obtain its IP address using DHCP. DIVA UTOPIA can be configured to use a fixed IP address via its internal web setup pages.

Note: If the DIVA UTOPIA loudspeaker has been previously used it is good practice to return it to its default settings before attempting to connecting it to the network. The factory default procedure will erase any existing user and network settings and restore the default Radio presets. To do this, use the pin provided and insert it into the pinhole located in the "status" section at the back of the DIVA UTOPIA.

In order for DIVA UTOPIA loudspeakers to connect to the internet via a local wireless network, they must be configured with the wireless network name (SSID) and password (security key).

Note: The DIVA UTOPIA loudspeaker is Wi-Fi6 compatible.

Note: DIVA UTOPIA cannot connect to a "hidden" Wi-Fi network.

### Wireless configuration with the Focal & Naim app

The Focal & Naim app incorporates a wireless setup routine that will guide you through the process of connecting DIVA UTOPIA loudspeakers wirelessly to your local network.

Scan the QR code to download and install the app (fig. 22).

Follow the steps below to implement the Focal & Naim app wireless setup routine.

- Make sure that the iOS or Android device the Focal & Naim app is installed on is connected to the same wireless network used by the DIVA UTOPIA loudspeakers.
- Open the Focal & Naim app and select New Device Setup.
- Follow the on-screen instructions to connect the DIVA UTOPIA loudspeakers to the wireless network.

### Wifi Reset & Factory Reset

Network Reset: Briefly press the reset button (through the pinhole) on the rear panel of the primary speaker using the tool provided (fig. 7 - K).

Factory Reset: Press the reset button (through the pinhole) on the rear panel of the primary speaker for 3 seconds using the tool provided (fig. 7 - K).

# DIVA UTOPIA

## User manual

32

EN

### DIVA UTOPIA remote control

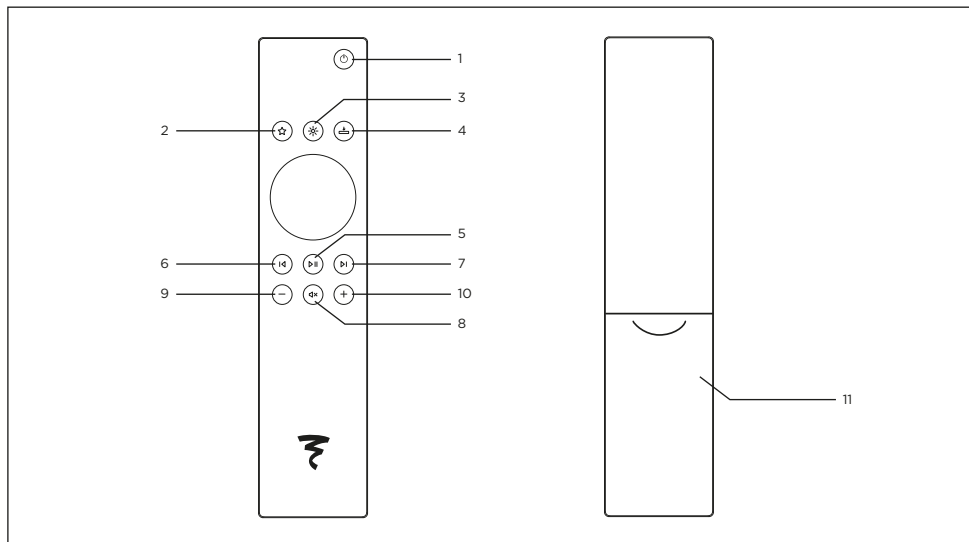

1. Power/Standby button – Network standby.
2. Favourites button – Scroll through favourite internet radio stations, which can be set using the Focal & Naim app.
3. Brightness button – Toggle between the three Focal logo brightness settings.
4. Input Selection – Bring up the input selection ring so the required input can be selected (fig. 23).
5. Play Button – Play/Pause, also used to enter pairing mode with the DIVA UTOPIA loudspeakers.
6. Back button – go back to previous track.
7. Next button – skip to next track.
8. Mute button – mute playback volume.
- 9/10. Volume button – Decrease or increase playback volume.
11. Battery compartment – Located on the back of the remote control.

#### Pairing the remote control

Once the DIVA UTOPIA loudspeakers are powered on, pair the remote control.

- Press the pairing button on the Primary loudspeaker for 5 seconds.
- The pairing indicator light, below the pairing button, will flash green. This indicates that remote pairing is active.
- Long press the play/pause button on the remote control to put it in pairing mode (the ring leds will be chasing).
- The pairing indicator stops blinking green and returns to the current connection status.
- If pairing is not successful after 30 seconds, the current speaker connection status is shown.

#### PLAYING MUSIC, RADIO, PODCASTS AND MORE

##### Wi-Fi streaming & Bluetooth® wireless connection

###### Playing internet radio

Once connected to the Focal & Naim app:

- Press Radio.
- Select the desired radio station.
- The selected station can be added to Favourites or made a Preset (allowing selection from the Home page).



# DIVA UTOPIA

## User manual

33



N  
E

### AirPlay



AirPlay allows audio output from Apple devices to be shared with DIVA UTOPIA loudspeakers.

- Start music or video playback on the iOS devices.
- To listen to music, tap the  icon on the playback screen.

To listen to audio from the YouTube app, tap the connect icon  on the playback screen, then tap the  icon.

- Select "DIVA UTOPIA" (or the name created for the loudspeakers) from the selection menu to start listening.

### Google Cast

- To enable Chromecast built-in, install the Google Home app.
- Select an app that will be used with the DIVA UTOPIA loudspeakers.
- Select the audio to be played and press the Chromecast icon.
- Tap DIVA UTOPIA (or the name created for the loudspeakers).
- The selected audio will be played through the DIVA UTOPIA loudspeakers.

### TIDAL AND TIDAL CONNECT

#### From TIDAL app

- It is possible to stream music through TIDAL Connect.
- Simply open the 'Now Playing' screen while playing a song.
- Look for the speaker icon and choose DIVA UTOPIA from the list that appears.

#### From the Focal & Naim app

- Select the TIDAL input
- Enter your TIDAL login details.
- Browse TIDAL and listen to music through the Focal & Naim app.

### Playing audio via UPnP™ (Universal Plug and Play)

UPnP™ enables DIVA UTOPIA to play audio files stored on UPnP™ servers, such as Naim's Uniti Core, network servers with built-in UPnP™ software, or Windows and OS X systems running third party UPnP™ server software. UPnP™ file browsing can only be done on the Focal & Naim app.

Note: Windows Media Player version 11 or higher includes support for the UPnP™ protocol. Various third-party UPnP™ apps are available and compatible with Windows and OS X operating systems.

Playing compatible music files stored in the music library of a connected media server (e.g. NAS drive via UPnP™) is possible. The media server must be on the same network as the loudspeakers.

1. Tap *servers*.
2. Tap the desired UPnP™ server.
3. Touch the required folder (e.g. Album).
4. Select an album.
5. Tap the name of a song to start streaming to DIVA UTOPIA.

### Qobuz

A world of music, including a huge selection of true high-resolution albums, is available to stream via Qobuz. Subscribers can enjoy the service via the Focal & Naim App.

- Select the Qobuz input.
- Enter your Qobuz login details.
- Browse Qobuz and listen to music through the Focal & Naim app.

### Bluetooth® connection

In addition to playing streamed music via a local network, DIVA UTOPIA loudspeakers can play music through a Bluetooth® connection from properly equipped playback devices.

The DIVA UTOPIAs are configured by default with an "open" Bluetooth® connection. Therefore, there is no need to pair them with a specific playback device. To connect DIVA UTOPIA loudspeakers to a Bluetooth® playback device, open the playback device's Bluetooth® setup page and select DIVA UTOPIA from the list of available devices. After a short wait, the DIVA UTOPIA loudspeakers will be available to the audio apps on the device for playback selection.

**Note:** Bluetooth® wireless connections have a relatively limited range. A maximum of around 10 metres is typical in domestic environments, however physical obstructions in the transmission path may result in reduced range.

**Note:** The default DIVA UTOPIA Bluetooth® name incorporates the last four characters of the primary speaker serial number

# DIVA UTOPIA

## User manual

34

EN

printed on a label near the top of its rear panel.

**Note:** Via the app settings, automatically switch from an open Bluetooth® connection to a closed Bluetooth® connection.

- Open the *Focal & Naim app* settings menu and select *Input Settings > Bluetooth® Security*. Select Bluetooth® Security “On”.
- Open the *Bluetooth® settings* page on the playback devices used and select “DIVA UTOPIA”.
- The DIVA UTOPIA loudspeakers and playback device will now be securely paired. No other Bluetooth® device will be able to connect to the DIVA UTOPIA loudspeakers unless it is paired in the same way.

**Note:** If multiple devices are paired, the DIVA UTOPIA loudspeakers will play from the first device from which it receives a stream. If a stream from a different paired device is required, the first device must be disconnected.

**Note:** Up to eight Bluetooth® devices can be paired with DIVA UTOPIA loudspeakers simultaneously. If a ninth device is paired the oldest paired device will be deleted.

**Note:** DIVA UTOPIA loudspeakers can be forced to disconnect and delete a paired Bluetooth® device via the Focal & Naim app settings menus.

### Using multiroom

DIVA UTOPIA's can pair with other music players, loudspeakers and systems to fill your home with perfectly synchronised sound. There are three different ways you can enjoy the multiroom music experience.

- Via the Focal & Naim app

Pair the DIVA UTOPIA loudspeakers with other connected Focal & Naim products, including wireless speakers, players and more, via the Focal & Naim App, for the best quality experience. By selecting the multiroom symbol, the chosen music will play on the grouped products of your choice.

- Via AirPlay
- Via Google Home

## DIGITAL & ANALOGUE INPUT WIRED CONNECTION

### HDMI eARC connection

DIVA UTOPIAs are compatible with the HDMI eARC (enhanced Audio Return Channel) output of televisions for integrated control via a single HDMI cable.

The DIVA UTOPIAs are also backwards-compatible with ARC and HDMI CEC. HDMI CEC allows the TV remote control to be used to adjust the loudspeaker volume.

- Locate the HDMI port on the rear panel of the Primary loudspeaker.
- Insert the HDMI cable into the HDMI eARC port.
- Connect the other end of the HDMI cable to the HDMI eARC port on the TV.
- Select the HDMI input on the DIVA UTOPIAs from the Focal & Naim app or by using the input selection button on the remote control.

### Playback via optical connection

- Check that the DIVA UTOPIAs are switched on or in standby mode.
- Connect the optical cable to the optical socket located behind the Primary DIVA UTOPIA.
- Select the digital input on the DIVA UTOPIAs from the Focal & Naim app or by using the input selection button on the remote control.

### Playing audio via USB connection

DIVA UTOPIAs can play audio files contained in USB storage devices (USB sticks/flash drives or USB disks). You can only browse the files saved on the USB devices through the Focal & Naim app.

### Playing audio via RCA connection

- Check that the DIVA UTOPIAs are switched on or in standby mode.
- Connect the input device to the connectors on the back of the Primary DIVA UTOPIA via an RCA audio cable (not included).
- Select the analogue input on the DIVA UTOPIAs from the Focal & Naim app or by using the input selection button on the remote control.
- Press Play on the audio device.
- The volume can be controlled via the remote control, the Focal & Naim app or on the input device if necessary.

## VOICE CONTROL VIA MOBILE DEVICE

### Siri

Use Siri to perform voice commands, e.g. to play audio, skip tracks, control volume level while an iOS mobile device is streaming music to the speakers.

Example: “Hey Siri, play music on DIVA UTOPIA.”

# DIVA UTOPIA

## User manual

35

EN

### Google Assistant

Use Google Assistant for voice control of your audio playback e.g. to skip tracks, control volume level while your Android mobile device is streaming music to the speaker drivers.

Example: "Hey Google, play music on DIVA UTOPIA."

### RECOMMENDATIONS FOR USE

The way the loudspeakers behave depends on the room's acoustics, the positioning of the loudspeakers within the room and the listener's location. You can tweak each of these elements to correct or improve a desired effect.

The stereophonic perception is imprecise and poorly centred: try to move the loudspeakers closer to each other and/or point them towards the listening point (fig. 13).

**The sound is "harsh", aggressive:** the room's acoustics are probably too reverberant. Consider using sound-absorbing materials (rugs, sofa, wall coverings, curtains, etc.) and sound-reflecting materials (furniture) to absorb or diffuse resonance.

**The sound is "flat", strangled:** there are too many sound-absorbing materials in the room; the sound is soaked up and has no depth. Aim for a better balance between the absorbent and reflective materials within the room. In general, aim to have a reflective wall behind the loudspeakers so that the sound develops correctly. The wall behind the listening area, meanwhile, will ideally be absorbent to prevent rear reflections from "contaminating" the perception of the stereo image. Furniture can be placed judiciously on the side walls to diffuse the sound waves and therefore ensure certain frequency ranges are not excited, particularly in the midrange (suppression of flutter echoes).

### Choosing the location

The loudspeakers have been developed to deliver the most accurate sound reproduction, whether they are used for stereo music or Home Cinema. However, a few simple rules should be followed to optimise their performance and to guarantee good tonal balance and a realistic sound image.

The loudspeakers should be positioned symmetrically opposite the listening position, ideally so that they form an equilateral triangle with it. You can, however, vary these distances to find the perfect compromise according to specific room layouts (fig. 13).

The loudspeakers should be positioned at the same height in the same horizontal plane. Ideally the tweeter will be positioned at the listener's ear level, at the usual listening point (fig. 14).

Do not place the loudspeakers too close to a corner of the room and avoid placing them close to a wall. This will have the effect of exciting certain resonances of the room and artificially increasing the bass level. On the other hand, if the bass level is deemed insufficient, you can try moving the loudspeakers closer to the walls to rebalance it (fig. 15).

Our products are carefully designed and manufactured in our factories with great attention to detail. Each product has an initial stereo setting with the Primary speaker on the left and the Secondary speaker on the right. With the Focal & Naim app, the initial stereo setting can be modified according to the location of the speakers to adjust the stereo.

### ADAPT Room Calibration

To go further, a room acoustic correction function is available in the settings menu of the Focal & Naim application. (fig. 13)

### Grille

The DIVA UTOPIA loudspeakers are supplied with grilles to protect the midrange speaker driver. They are easy to fit or remove thanks to their magnetic attachment system. We advise removing them when you are listening to music to get the best performance from your loudspeakers. The grilles over the bass units on the sides of the loudspeakers are not detachable.

### Stand-by mode

The DIVA UTOPIA loudspeaker can go into standby mode if the product is not used for 20 minutes. However, to configure the loudspeakers so that they automatically go into standby mode after a certain time, browse the settings in the Focal & Naim app. If the Focal Logo on the front panel is dim, this indicates that the loudspeaker is in standby mode.

### Running-in period

The speaker drivers used in the DIVA UTOPIA loudspeakers are complex mechanical assemblies which need a running-in period to operate at their best and to become acclimatised to the temperature and humidity of your environment. This running-in period varies depending on the conditions in question and may take several weeks. To reduce this time, we recommend operating the loudspeakers for about twenty consecutive hours. Once the loudspeaker's characteristics have fully stabilised, you will be able to enjoy the full potential of your DIVA UTOPIA loudspeakers.

### Ground switch

The Primary speaker has its internal signal ground connected to mains earth by default. If an earthed source is connected to the analogue input or there is audible hum through the speakers set the "Ground" switch to "Float".

# DIVA UTOPIA

## User manual

36

EN

### Cleaning and maintenance

DIVA UTOPIA loudspeakers are delicate and must be used carefully. For the best product experience, follow the instructions.



#### Risk of electric shock!

- Improper cleaning of the loudspeakers may cause injury.
- Always unplug the power cables from the electrical sockets before cleaning the loudspeakers.



#### Risk of short circuit!

If the loudspeakers come into contact with water or other liquids, this could cause a short circuit.

- Water or other liquids must not be allowed to enter DIVA UTOPIA loudspeakers.
- Never immerse the loudspeakers in water or other liquids.



#### Risk of damage!

Do not use harsh cleaners, brushes with metal or nylon bristles, or metal or sharp utensils such as knives, hard scrapers, etc. This could damage the surface of the loudspeakers.

1. Unplug the loudspeakers' power cables from electrical sockets before cleaning.
2. Clean the loudspeaker surfaces with a clean, lint-free cloth. If necessary, use an alcohol-free cleaner (e.g. screen cleaner, eyeglass lens cleaner) to remove stubborn stains.
3. To clean the loudspeakers, we recommend using an antistatic cleaner and a soft sponge. The speaker drivers could be damaged by rough scrubbing.

### HANDLING THE PRODUCT!

Use the top or bottom handles located on the back of the DIVA UTOPIA loudspeakers for moving the loudspeakers and do not handle the product by the side panels.

To ensure proper handling of the product, we recommend using two hands: one on the handle and the other on the upper part of the loudspeaker base.

Keep the DIVA UTOPIA loudspeakers on their decoupling spikes to ensure good product stability.

### Disposal

Packaging: sort the packaging before throwing it away. Dispose of the box and packaging in accordance with local guidelines. Speaker drivers: old devices must not be disposed of in household waste!

DIVA UTOPIA loudspeakers are electronic products and must not be disposed of with household waste. Disposing of the loudspeakers in accordance with local regulations is mandatory. This enables old devices to be recycled professionally.

### Conditions of warranty

All Focal loudspeakers are covered by a warranty drawn up by the official Focal distributor in your country.

Your distributor can provide all details concerning the conditions of the warranty. Warranty cover extends at least to that granted by the legal warranty in force in the country where the original purchase invoice was issued.

	<div style="border: 1px solid black; padding: 5px; text-align: center;"> <p><b>CAUTION</b> RISK OF ELECTRIC SHOCK DO NOT OPEN</p> </div>	
<p>Symbol für elektrische Gefahr. Dieses Symbol soll den Benutzer vor hoher Spannung im Gerät warnen, die zu einem Stromschlag führen kann.</p>	<p><b>WARNUNG:</b> Um die Gefahr eines Stromschlags zu vermeiden, entfernen Sie nicht die Abdeckung (oder die Rückseite) des Geräts. Es gibt in diesem Gerät keine vom Benutzer zu wartenden Teile. Wenden Sie sich bei Wartungs- oder Reparaturarbeiten an qualifiziertes Fachpersonal.</p>	<p>Warnsymbol. Dieses Symbol soll den Benutzer auf wichtige Anweisungen in der Bedienungsanleitung hinweisen, die sich auf die Handhabung, den Betrieb und die Wartung des Geräts beziehen.</p>
<ol style="list-style-type: none"> <li>1. Lesen Sie diese Anweisungen.</li> <li>2. Bewahren Sie diese Anweisungen auf.</li> <li>3. Beachten Sie alle Warnungen.</li> <li>4. Befolgen Sie alle Anweisungen.</li> <li>5. Verwenden Sie dieses Gerät nicht in der Nähe von Wasser.</li> <li>6. Trocknen Sie das Gerät nur mit einem trockenen Tuch.</li> <li>7. Blockieren Sie keine Lüftungsöffnungen. Installieren Sie das Gerät gemäß den Anweisungen des Herstellers.</li> <li>8. Installieren Sie das Gerät nicht in der Nähe von Wärmequellen, z. B. Heizkörpern, Wärmespeichern, Öfen oder Geräten (z. B. Verstärkern), die Wärme abgeben.</li> <li>9. Nehmen Sie keine Veränderungen vor, die die Sicherheitsfunktion des polarisierten Steckers beeinträchtigen. Ein polarisierter Netzstecker hat zwei Stifte, bei denen einer breiter ist als der andere. Der breite Stift dient Ihrer Sicherheit. Wenn der mitgelieferte Stecker nicht in Ihre Steckdose passt, wenden Sie sich an einen Elektriker, um die veraltete Steckdose auszutauschen.</li> <li>10. Schützen Sie das Netzkabel vor Betreten oder Einklemmen, insbesondere an Steckern, Steckdosen und der Stelle, an der es aus dem Gerät austritt.</li> <li>11. Verwenden Sie nur vom Hersteller empfohlenes Zubehör.</li> <li>12. Verwenden Sie das Gerät nur mit dem Wagen, Ständer, Stativ, Wandhalter oder Tisch, der mitgeliefert oder vom Hersteller empfohlen wird. Wenn ein Wagen verwendet wird, ist beim Bewegen der Kombination von Wagen und Geräte Vorsicht geboten, um Verletzungen durch Umkippen zu vermeiden.</li> </ol>	<ol style="list-style-type: none"> <li>15. Schließen Sie dieses Produkt nur an die auf dem Gerät angegebene Art der Netzversorgung an. Wenn Sie sich nicht sicher sind, welche Art von Netzanschluss für das Produkt oder Ihre Elektroinstallation erforderlich ist, fragen Sie Ihren Installateur oder Ihren Stromversorger. Geräte, die für die Verwendung mit einer Batterie oder einer anderen Stromquelle vorgesehen sind, finden Sie in der Bedienungsanleitung.</li> <li>16. Dieses Produkt ist ein Gerät der Klasse 1. Schließen Sie das Gerät nur mit dem mitgelieferten Netzstecker an, der einen Erdschluss beinhaltet. Das Gerät muss an eine geerdete Steckdose angeschlossen werden.</li> <li>17. Wird der Netzstecker oder der Geräterstecker als Abschalteneinrichtung verwendet, muss die Abschalteneinrichtung jederzeit uneingeschränkt bedient werden können. Um das Gerät vom Netz zu trennen, ziehen Sie den Netzstecker aus der Steckdose.</li> <li>18. Überlasten Sie keine Wandsteckdosen, Verlängerungskabel oder Mehrfachsteckdosen. Dies könnte einen Brand oder elektrischen Schlag verursachen. Achten Sie darauf, dass die maximal zulässige Leistung der einzelnen Komponenten der Anlage nicht überschritten wird.</li> <li>19. <b>WARNUNG:</b> Um die Gefahr von Bränden oder Stromschlägen zu verringern, vermeiden Sie, dass dieses Gerät Wasser, Regen oder Feuchtigkeit ausgesetzt wird. Darüber hinaus darf das Gerät keinen Tropfen oder Spritzern ausgesetzt werden und es dürfen keine mit Flüssigkeiten gefüllten Gegenstände, wie z. B. Vasen, auf das Gerät gestellt werden.</li> <li>20. Stecken Sie keine Gegenstände in die Lüftungsöffnungen des Geräts. Sie können mit einer der Hochspannungskomponenten in Berührung kommen oder diese kurzschließen und einen Brand oder Stromschlag verursachen.</li> <li>21. Bei der Verwendung des Geräts sollte die Umgebungstemperatur 35 Grad Celsius (95°F) nicht überschreiten.</li> <li>22. Verwenden Sie dieses Gerät nicht in tropischen Klimazonen.</li> <li>23. Verwenden Sie dieses Gerät nicht in Höhen von mehr als 2.000 m (6.500 ft).</li> <li>24. Wenn das Gerät von einer kalten in eine warme Umgebung bewegt wurde, stellen Sie sicher, dass sich vor dem Anschluss des Netzkabels kein Kondenswasser angesammelt hat.</li> </ol>	<ol style="list-style-type: none"> <li>25. Halten Sie für eine gute Belüftung immer einen Abstand von mindestens 5 cm (2") um das Gerät herum ein.</li> <li>26. <b>Warnung:</b> Die installierten Batterien dürfen nicht übermäßiger Hitze, z. B. durch Sonnenlicht, Feuer o. Ä ausgesetzt werden.</li> <li>27. Stellen Sie keine offenen Feuerquellen, wie z. B. brennende Kerzen, in der Nähe des Geräts auf.</li> <li>28. Das Gerät sollte nur an der Wand oder an der Decke montiert werden, wenn der Hersteller dies zulässt.</li> <li>29. Dieses Gerät wurde für den Einsatz in Innenräumen konzipiert. Das Produkt darf nicht im Freien installiert werden.</li> <li>30. Dieses Produkt hat scharfe Ecken. Behandeln Sie es mit Vorsicht.</li> <li>31. Versuchen Sie nicht, dieses Gerät selbst zu reparieren. Das Öffnen des Geräts kann gefährlich sein. Wenden Sie sich für alle Arbeiten an dem Gerät an qualifizierte Fachleute.</li> <li>32. Wenn Ersatzkomponenten benötigt werden, verwenden Sie nur die vom Hersteller angegebenen Komponenten oder Komponenten mit den gleichen technischen Merkmalen wie das Originalprodukt. Die Verwendung nicht konformer Komponenten kann zu Bränden, Stromschlägen oder anderen Gefahren führen.</li> <li>33. Testen Sie nach Wartungs- oder Reparaturarbeiten das Gerät, um sicherzustellen, dass es sicher funktioniert.</li> <li>34. Stellen Sie die Quelle auf Minimum, bevor Sie die Produkte anschließen und die Lautstärke erhöhen. Sobald die Geräte angeschlossen sind, erhöhen Sie die Lautstärke allmählich auf einen angemessenen und angenehmen Pegel.</li> <li>35. Um Ihr Gehör nicht zu schädigen, sollten Sie Lautsprecher nicht über einen längeren Zeitraum mit hoher Lautstärke hinweg hören. Hören von Lautsprechern mit zu hoher Lautstärke kann zu Schäden an den Ohren des Benutzers und zu Hörproblemen führen (vorübergehende oder dauerhafte Taubheit, Summen in den Ohren, Tinnitus, Geräuschüberempfindlichkeit). Wenn Sie Ihre Ohren über mehrere Stunden hinweg einer Lautstärke von mehr als 85 dB SPL-LAeq aussetzen, kann Ihr Gehör irreversibel geschädigt werden.</li> </ol>
 <ol style="list-style-type: none"> <li>13. Ziehen Sie den das Netzkabel dieses Geräts bei Gewittern oder bei längerer Nichtbenutzung aus der Steckdose.</li> <li>14. Wartungsarbeiten dürfen nur von qualifizierten Technikern ausgeführt werden. Eine Wartung ist erforderlich, falls das Gerät in irgendeiner Weise beschädigt wurde, z. B. wenn das Netzkabel oder der Stecker beschädigt ist, Flüssigkeit darüber verschüttet wurde oder Gegenstände in das Gerät gefallen sind, das Gerät Regen oder Feuchtigkeit ausgesetzt war, nicht normal funktioniert oder fallen gelassen wurde.</li> </ol>		



**CAUTION**  
RISK OF ELECTRIC SHOCK  
DO NOT OPEN



Symbol für elektrische Gefahr. Dieses Symbol soll den Benutzer vor hoher Spannung im Gerät warnen, die zu einem Stromschlag führen kann.

WARNUNG: Um die Gefahr eines Stromschlags zu vermeiden, entfernen Sie nicht die Abdeckung (oder die Rückseite) des Geräts. Es gibt in diesem Gerät keine vom Benutzer zu wartenden Teile. Wenden Sie sich bei Wartungs- oder Reparaturarbeiten an qualifiziertes Fachpersonal.

Warnsymbol. Dieses Symbol soll den Benutzer auf wichtige Anweisungen in der Bedienungsanleitung hinweisen, die sich auf die Handhabung, den Betrieb und die Wartung des Geräts beziehen.

36. Halten Sie neue und verbrauchte Batterien außerhalb der Reichweite von Kindern. Stellen Sie den Gebrauch des Produkts ein und halten Sie es außerhalb der Reichweite von Kindern, wenn sich das Batteriefach nicht sicher verschließen lässt.

37. Wenn Sie den Verdacht haben, dass Batteriezellen verschluckt oder in Körperöffnungen eingeführt worden sind, müssen Sie sofort medizinische Hilfe hinzuziehen.  
38. Wenn Sie das Produkt aus der Verpackung genommen haben, bewahren Sie die Verpackung außerhalb der Reichweite von Kindern auf. Es könnte ein Erstickenrisiko darstellen.

39. Einige Benutzer sind nicht selbstständig genug, um das Produkt sicher allein zu verwenden. Insbesondere Kinder unter 14 Jahren oder Menschen mit bestimmten Behinderungen müssen bei der Verwendung des Geräts beaufsichtigt und/oder betreut werden.

# DIVA UTOPIA

## Gebrauchsanweisung

39

Zur Erleichterung der Focal-JMLab-Garantie können Sie Ihr Produkt ab sofort online registrieren: [www.focal.com/garantie](http://www.focal.com/garantie)



DE

Sie haben soeben ein Focal-Produkt erworben, und wir möchten uns bei Ihnen dafür bedanken. Willkommen in unserer Welt der hohen Wiedergabequalität. Innovation, Tradition, Exzellenz und Genuss sind unsere Werte; und es ist unser einziges Ziel, Ihnen ein reines, treues und reichhaltiges Klangvergnügen zu vermitteln. Um den vollen Leistungsumfang dieses Produkts zu entdecken, empfehlen wir Ihnen, die in diesem Handbuch enthaltenen Anweisungen aufmerksam durchzulesen und dieses sorgfältig für die spätere Bezugnahme aufzubewahren.

### Packungsinhalt (Abb. 7)

#### Mit DIVA UTOPIA können Sie:

- Tausende von Internetradiosendern anhören.
- Audioinhalte mit AirPlay, und Google Cast wiedergeben
- Audioinhalte mit Spotify<sup>®</sup> Connect, TIDAL Connect (TIDAL-Abonnement erforderlich), Qobuz (Qobuz-Abonnement erforderlich) wiedergeben.
- Mit den Codecs AAC, aptX<sup>®</sup> und SBC kabellose Musik über Bluetooth<sup>®</sup> von jedem kompatiblen Wiedergabegerät wiedergeben.
- Musik von UPnP<sup>™</sup>-Musikservern wiedergeben.
- Audioinhalte von anderen Focal- oder Naim-Streamingprodukten wiedergeben oder an diese streamen.
- Mit HDMI eARC CEC Musik von einem Fernsehgerät wiedergeben.
- Mit einer Kabelverbindung Musik von einer analogen oder digitalen Quelle wiedergeben.

### INSTALLATION

#### Auspacken und Handhabung

Seien Sie vorsichtig, wenn Sie die DIVA UTOPIA-Produkte bewegen. Verwenden Sie den Griff auf der Rückseite des Produkts, um die Lautsprecher zu bewegen (Abb. 5, 6). Die Lautsprecher sollten von mindestens zwei Personen bewegt werden. Befolgen Sie die Schritte zum Auspacken der Produkte.

- Stellen Sie die Kartons der Lautsprecher waagrecht auf (Abb. 1, 2).
- Öffnen Sie den Karton (Abb. 2).
- Nehmen Sie die Holzplatte und die Keile heraus (Abb. 3).
- Legen Sie die Holzplatte unter den Lautsprecher und stellen Sie den Karton wieder senkrecht auf (Abb. 4, 5).
- Ziehen Sie den Lautsprecher vorsichtig am Sockel aus dem Karton (Abb. 5).
- Entfernen Sie den letzten Keil und die Schutzhülle (Abb. 6).
- Positionieren Sie die Lautsprecher im gewählten Hörraum. Weitere Informationen finden Sie unter: *Tipps zur Verwendung/ Akustische Optimierung (Abb. 13, 14, 15)*.
- Bringen Sie die Entkopplungsspitzen an den Böden der DIVA UTOPIA-Lautsprecher an, um einen sicheren Stand zu gewährleisten und die akustische Entkopplung vom Boden zu verbessern (Abb. 12).
- Kippen Sie die DIVA UTOPIA-Lautsprecher vorsichtig auf eine Seite (Abb. 12). Dieser Vorgang muss unbedingt zu zweit durchgeführt werden.
- Schrauben Sie die ersten beiden Entkopplungsspitzen vorne und hinten an den Boden der DIVA UTOPIA-Lautsprecher an. (Abb. 12).
- Kippen Sie die DIVA UTOPIA-Lautsprecher vorsichtig auf die andere Seite (Abb. 12). Dieser Vorgang muss unbedingt zu zweit durchgeführt werden.
- Schrauben Sie die anderen beiden Entkopplungsspitzen vorne und hinten auf den Boden der DIVA UTOPIA-Lautsprecher an.
- Für empfindliche Böden (Parkett, Fliesen usw.), werden mit den Produkten 8 Gegenspitzen mitgeliefert. Die Verwendung dieser Spitzen ist notwendig, um die Lautsprecher perfekt zu stabilisieren. Achten Sie darauf, dass die Entkopplungsspitzen unter den DIVA UTOPIA-Lautsprechern angebracht sind.

#### Einschalten (Abb. 16)

Die DIVA UTOPIA-Lautsprecher werden mit Netzkabeln geliefert, die für die Länder, in denen sie verkauft werden, geeignet sind.

Seien Sie vorsichtig, wenn Sie auf die Netzanschlüsse auf der Rückseite des Produkts zugreifen.

1. Suchen Sie den Anschluss für die Stromversorgung auf der Rückseite der DIVA UTOPIA-Lautsprecher.
2. Stecken Sie das Stromkabel in den Anschluss und verbinden Sie es mit dem Stromnetz.
3. Die Lautsprecher schalten sich automatisch ein.
4. Die mehrfarbige Statusanzeige „Netzwerkstatus“ leuchtet auf. Ist dies nicht der Fall, drücken Sie auf beiden Lautsprechern die Taste „speaker pairing“.

# DIVA UTOPIA

## Gebrauchsanweisung

40

DE

### Merkmale des rückseitigen Panels der DIVA UTOPIA

#### DIVA UTOPIA Primary-Lautsprecher (Abb. 17)

- **Netzanschluss** – für den Anschluss an das Stromnetz.

Hinweis: Die DIVA UTOPIA-Lautsprecher werden mit einem Netzkabel geliefert, das für die Länder, in denen sie verkauft werden, geeignet ist.

- **Ein USB-Anschluss** – für den Anschluss von USB-Geräten.
- **Kabelgebundener Netzwerkanschluss** – für den Anschluss an Ihr Netzwerk per RJ45-Kabel.
- **Digitale optische TosLink-Audioanschluss** – für den Anschluss externer digitaler Audioquellen.
- **HDMI eARC CEC-Eingang** – zum Anschluss eines externen audiovisuellen Geräts über ein HDMI eARC CEC-Kabel.
- **Analoge Cinch-Eingänge** – zum Anschluss einer analogen Quelle.
- **Erdungsschalter** – Wählen Sie die Standardposition, es sei denn, das Produkt ist (über eine analoge Audioverbindung, die einen Erdungsanschluss umfasst) an ein Hi-Fi-System angeschlossen, das eine weitere geerdete Quellenkomponente enthält.
- **Taste für kabelloses Pairing** – zum kabellosen Verbinden des Primary- und des Secondary-Lautsprechers mithilfe der UWB-Technologie, und um den Lautsprecher aus dem Standby-Modus zu holen.
- **Verbindungsbuchse für den Primary- und Secondary-Lautsprecher** – zum Verbinden des Primary- und Secondary-Lautsprechers mit dem mitgelieferten RJ45-Kabel.
- **Serviceanschluss** – für Serviceanschlüsse (nur werkseitige Verwendung).
- **Spannungsschalter** – zur Auswahl der Netzeingangsspannung auf 110 V oder 230 V (nur werkseitige Verwendung).
- **Pin-Loch für die Wi-Fi-Einrichtung und das Zurücksetzen** – Weitere Informationen zur Wi-Fi-Einrichtung und zum Zurücksetzen der DIVA UTOPIA-Lautsprecher auf die Standardeinstellungen finden Sie im Abschnitt „Mehrfarbige Statusanzeige“.

#### DIVA UTOPIA Secondary-Lautsprecher (Abb. 18)

- **Netzanschluss** – für den Anschluss an das Stromnetz.
- **Serviceanschluss** – für Serviceanschlüsse (nur werkseitige Verwendung).
- **Taste für kabelloses Pairing** – um den Primary-Lautsprecher und den Secondary-Lautsprecher drahtlos zu verbinden und um den Lautsprecher aus dem Standby-Modus zu holen.
- **Verbindungsbuchse für den Secondary- und Primary-Lautsprecher** – zum Verbinden des Primary- und Secondary-Lautsprechers mit dem mitgelieferten RJ45-Kabel.
- **Spannungsschalter** – zur Auswahl der Netzeingangsspannung auf 110 V oder 230 V (nur werkseitige Verwendung).
- **Pin-Loch für das Zurücksetzen** – Weitere Informationen zum Zurücksetzen der DIVA UTOPIA-Lautsprecher auf die Standardeinstellungen finden Sie im Abschnitt „Mehrfarbige Statusanzeige“.

### Mehrfarbige Statusanzeige „Reseau Status“ am Primary-Lautsprecher (Abb. 17, 18)

1. LED aus – Das Gerät ist ausgeschaltet oder befindet sich im Standby-Modus.
2. Weiße LED – Netzwerkverbindung erfolgreich.
3. Orangefarbene LED – Start, Netzwerkstart oder Werksreset.
4. Orange blinkende LED – Netzwerkverbindung.
5. Violette LED – Kabellose Verbindung eingerichtet, aber Netzwerk nicht erkannt.
6. Violett blinkende LED – Kabelloser Konfigurationsmodus.
7. Blaue LED – Firmware-Aktualisierung läuft oder der DIVA UTOPIA befindet sich im Wiederherstellungsmodus.
8. Rote LED – Systemfehler.

### Mehrfarbige Statusanzeige „Speaker Pairing“ (Abb. 17, 18)

1. LED aus – Kein Gerät gepaart.
2. Weiße LED – Lautsprecher-Pairing erfolgreich.
3. Violett blinkende LED – Pairing-Modus.
4. Grün blinkende LED – Pairing-Modus der ZigBee-Fernbedienung.
5. Violette LED – Pairing erfolgreich, aber Produkt getrennt (Secondary ausgeschaltet).
6. Orangefarbene LED – Der Secondary-Lautsprecher ist nicht gepaart.
7. Rote LED – Systemfehler.

### Pairing zwischen Primary- und Secondary-Lautsprecher (Abb. 17, 18)

Das Pairing von DIVA UTOPIA-Lautsprechern erfolgt in unseren Produktionsstätten.

Zwei gepaarte Lautsprecher sind über den Verpackungskarton und die darauf angegebenen Seriennummern identifizierbar. Beispiel: Das Pairing von Lautsprechern erfolgt automatisch, wenn sie eingeschaltet werden. Bei einem Werksreset ist es möglich, dass das Pairing der Lautsprecher nicht automatisch erfolgt.





# DIVA UTOPIA

## Gebrauchsanweisung

41

Gehen Sie wie folgt vor:

- Trennen Sie alle anderen DIVA UTOPIA-Lautsprecher, die sich in der Nähe befinden, vom Stromnetz, um eine Fehlkopplung zu vermeiden.
- Schließen Sie die DIVA UTOPIA Primary- und Secondary-Lautsprecher an das Stromnetz an.
- Die LED-Anzeige unter der Taste „Speaker Pairing“ des Primary-Lautsprechers sollte erloschen sein, was anzeigt, dass der Secondary-Lautsprecher fehlt.
- Drücken Sie die Pairing-Taste am Primary-Lautsprecher.
- Die LED-Anzeige des Lautsprechers blinkt violett.
- Drücken Sie die Pairing-Taste am Secondary-Lautsprecher.
- Die LED-Anzeige des Lautsprechers blinkt violett.
- Nach einigen Sekunden sollten die LED-Anzeigen der beiden Pairing-Tasten an den beiden Lautsprechern durchgehend weiß leuchten.
- Die DIVA UTOPIA-Lautsprecher sind gepaart.

Für den Fall, dass das Pairing-Problem weiterhin besteht:

- Stellen Sie sicher, dass die beiden Lautsprecher nicht weiter als 8 m voneinander entfernt sind.
- Überprüfen Sie, ob die Lautsprecher eingeschaltet sind.
- Überprüfen Sie, ob die richtigen Produkte gepaart sind.
- Stellen Sie sicher, dass sich zwischen den beiden Lautsprechern keine Hindernisse wie Wände oder andere Gegenstände befinden, die eine einwandfreie Verbindung behindern könnten.

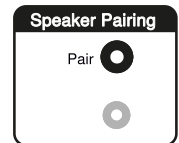

Das kabellose Pairing ermöglicht eine Verbindung zwischen Lautsprechern mit bis zu 96 kHz 24 Bit.

Um die DIVA UTOPIA-Lautsprecher jedoch mit einer Qualität von 192 kHz 24 Bit zu genießen, wird die Verwendung des in der Zubehörpackung enthaltenen RJ45-Kabels empfohlen:

- Packen Sie das Kabel aus.
- Schließen Sie den Primary-Lautsprecher über den RJ45-Anschluss auf der Rückseite des DIVA UTOPIA PRIMARY „Speaker Link“ an.
- Schließen Sie den Secondary-Lautsprecher über den RJ45-Anschluss auf der Rückseite des DIVA UTOPIA SECONDARY „Speaker Link“ an.

Die Verwendung eines Kabels ist erforderlich:

- Um die Auflösung auf 192 kHz/24 Bit zu verbessern (kabellos: 96 kHz/24 Bit).
- Wegen Tonverlusten durch Interferenzen.

### Konfiguration mit der Focal & Naim App (Abb. 22)

Um Audiodateien oder Streaming-Inhalte und Internetradiosender abspielen zu können, müssen die DIVA UTOPIA-Lautsprecher über einen LAN-Router mit dem Internet verbunden werden. Die Verbindung zum Router kann kabelgebunden oder kabellos sein.

Hinweis: Der DIVA UTOPIA-Lautsprecher ist standardmäßig so eingestellt, dass er die IP-Adresse mithilfe des DHCP-Protokolls bezieht. Der DIVA UTOPIA kann über seine internen Web-Konfigurationsseiten so konfiguriert werden, dass eine feste IP-Adresse verwendet wird.

Hinweis: Wenn der DIVA UTOPIA-Lautsprecher bereits verwendet wurde, ist es sinnvoll, seine Einstellungen zurückzusetzen, bevor Sie versuchen, ihn mit dem Netzwerk zu verbinden. Das Verfahren zum Zurücksetzen auf die Standardeinstellungen löscht die vorhandenen Benutzer- und Netzwerkeinstellungen und setzt die Radio-Voreinstellungen auf die Standardeinstellungen zurück. Verwenden Sie dazu die mitgelieferte Pins und stecken Sie sie in das Pin-Loch, das sich im „Status“-Bereich auf der Rückseite der DIVA UTOPIA-Lautsprecher befindet.

Damit sich die DIVA UTOPIA-Lautsprecher über ein lokales drahtloses Netzwerk mit dem Internet verbinden können, müssen sie mit dem Namen des drahtlosen Netzwerks (SSID) und dem Passwort (Sicherheitsschlüssel) konfiguriert werden.

Hinweis: Der DIVA UTOPIA-Lautsprecher ist mit Wi-Fi 802.11ax, (Wi-Fi 6) kompatibel.

Hinweis: Der DIVA UTOPIA kann sich nicht mit einem „versteckten“ Wi-Fi-Netzwerk verbinden.

### Kabellose Konfiguration mit der Focal & Naim App (Abb. 22)

Die Focal & Naim App enthält ein Verfahren zur kabellosen Einrichtung, das Sie durch den Prozess der Verbindung der DIVA UTOPIA-Lautsprecher mit dem lokalen Netzwerk führt. Scannen Sie den QR-Code, um die App herunterzuladen und zu installieren (Abb. 22).

### Konfiguration mittels des QR-Codes auf der Zubehörpackung

Befolgen Sie die unten aufgeführten Schritte, um eine kabellose Einrichtung per Focal & Naim App vorzunehmen.

- Stellen Sie sicher, dass das iOS- oder Android-Gerät, auf dem die Focal & Naim-App installiert ist, mit demselben drahtlosen Netzwerk verbunden ist, das auch für die DIVA UTOPIA-Lautsprecher verwendet wird.
- Starten Sie die Focal & Naim-App und wählen Sie „Neues Gerät einrichten“.
- Folgen Sie den Anweisungen auf dem Bildschirm, um die DIVA UTOPIA-Lautsprecher mit dem drahtlosen Netzwerk zu verbinden.

DE

# DIVA UTOPIA

## Gebrauchsanweisung

42

### Zurücksetzen der Wi-Fi-Verbindung und Werksreset

**Zurücksetzen der Wi-Fi-Verbindung:** Drücken Sie mit dem mitgelieferten Pin kurz auf die Reset-Taste (Loch) auf der Rückseite des Hauptlautsprechers.

**Werksreset:** Drücken Sie mit dem mitgelieferten Pin 3 Sekunden lang auf die Reset-Taste (Loch) auf der Rückseite des Hauptlautsprechers.

### Die DIVA UTOPIA-Fernbedienung

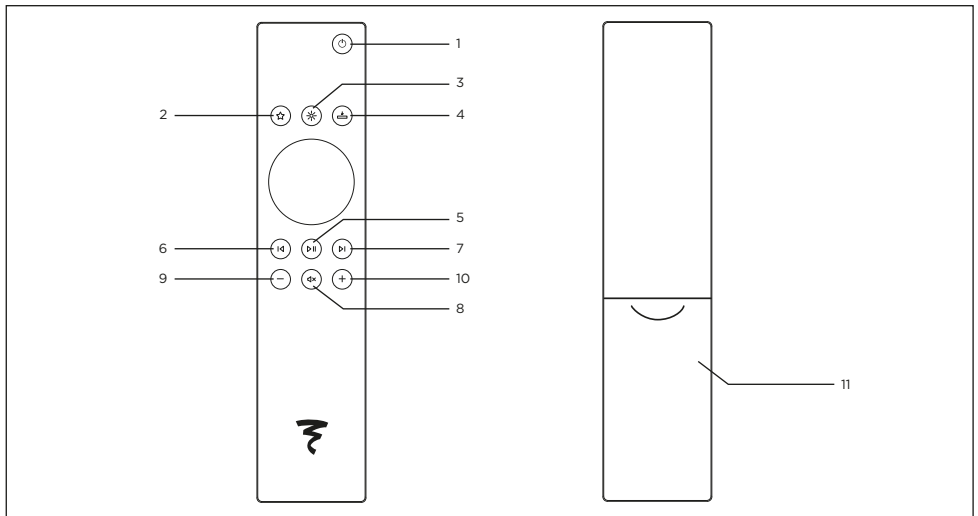

1. Ein-/Ausschalttaste — Schaltet das Netzwerk in den Standby-Modus.
2. Favoriten-Taste — Blättert durch die bevorzugten Internetradiosender, die mithilfe der Focal & Naim App eingestellt werden können.
3. Helligkeitstaste — Wechseln Sie zwischen den drei Helligkeitseinstellungen für das Focal-Logo
4. Eingangsauswahl — Lassen Sie sich das Eingangs-Carrousel anzeigen, um den gewünschten Eingang zu wählen.
5. Wiedergabetaste — Wiedergeben/Pause & Pairing mit Diva UTOPIA-Lautsprechern.
6. Taste, um zum vorherigen Titel zurückzukehren.
7. Taste, um zum nächsten Titel zu springen.
8. Mute-Taste — Stummschalten der Wiedergabe.
- 9/10. Lautstärketasten — Senkt oder erhöht die Lautstärke.
11. Batteriefach.

### Pairing der Fernbedienung (Abb 19, 20, 21)

Sobald die DIVA UTOPIA-Lautsprecher eingeschaltet sind, können Sie das Pairing der Fernbedienung vornehmen.

- Halten Sie die Pairing-Taste am Primary-Lautsprecher 5 Sekunden lang gedrückt (Abb. 19).
- Die Pairing-LED unterhalb der Pairing-Taste blinkt grün. Dies zeigt an, dass das Pairing der Fernbedienung aktiviert ist.
- Drücken Sie lange auf die Wiedergabetaste der Fernbedienung, um sie in den Pairing-Modus zu versetzen. (Abb. 20)
- Die Pairing-Anzeige hört auf, grün zu blinken und kehrt in den Status für eine klassische Verbindung zurück. Lassen Sie die Helligkeitstaste der Fernbedienung los, wenn sich die Lichter in der Mitte der Fernbedienung im Kreis drehen (Abb. 21).
- Wenn das Pairing nach 30 Sekunden nicht abgeschlossen ist, wird der aktuelle Pairing-Status zwischen den beiden Lautsprechern erneut angezeigt.

# DIVA UTOPIA

## Gebrauchsanweisung

43

### HÖREN SIE MUSIK, RADIO, PODCASTS UND MEHR

#### Drahtlose Verbindung Wi-Fi-Streaming & Bluetooth\*

##### Internetradio abspielen

Verbinden Sie sich mit der Focal & Naim App und befolgen Sie folgende Schritte:

Tippen Sie auf Radio.

- Wählen Sie den gewünschten Radiosender aus.
- Richten Sie den gewählten Radiosender als Favoriten ein und stellen Sie ihn so ein, dass er sich unter den Voreinstellungen befindet oder über die obere Benutzeroberfläche wählbar ist.

##### AirPlay



Mit AirPlay können Sie die Audioausgabe von Apple-Geräten an die DIVA UTOPIA-Lautsprecher weitergeben.

• Starten Sie die Wiedergabe von Musik oder Videos auf Ihrem iOS-Gerät.

• Für das Streamen von Musik tippen Sie auf das Symbol (📶) im Wiedergabebildschirm.

Für die Audioübertragung von der YouTube-App tippen Sie auf dem Wiedergabebildschirm auf das Verbindungssymbol (📶) und dann auf das Symbol (📶).

• Wählen Sie „DIVA UTOPIA“ (oder den für die Lautsprecher erstellten Namen) aus dem Auswahlménú, um die Übertragung zu starten.

##### Google Cast

- Um den integrierten Chromecast zu aktivieren, installieren Sie die Google Home-App.
- Wählen Sie eine App aus, die auf den DIVA UTOPIA-Lautsprechern verwendet werden soll.
- Wählen Sie den abzuspielenden Audioinhalt aus und tippen Sie auf das Chromecast-Symbol.
- Tippen Sie auf DIVA UTOPIA (oder den für die Lautsprecher erstellten Namen).
- Der ausgewählte Audioinhalt wird auf den DIVA UTOPIA-Lautsprechern wiedergegeben.

### TIDAL UND TIDAL CONNECT

#### Über die TIDAL-App

- Es ist möglich, Musik über TIDAL Connect zu streamen.
- Schalten Sie dazu während der Wiedergabe eines Titels den Bildschirm „Now Playing“ ein.
- Suchen Sie das Lautsprechersymbol und wählen Sie die DIVA UTOPIA in der angezeigten Liste aus.

#### Über die Focal & Naim App

- Wählen Sie TIDAL aus.
- Geben Sie die TIDAL-Anmeldedaten ein.
- Durchsuchen Sie TIDAL und spielen Sie die Musik über die Focal & Naim App ab.

#### Aktuelle Audiowiedergabe über UPnP™ (Universal Plug and Play)

UPnP™ ermöglicht den DIVA UTOPIA-Lautsprechern die Wiedergabe von Audiodateien, die auf UPnP™-Servern wie Naims Uniti Core, Netzwerkservern mit integrierter UPnP™-Software oder Windows- und OS X-Systemen, auf denen UPnP™-Server-Software von Drittanbietern läuft, gespeichert sind. UPnP™-Dateien können nur mit der Focal & Naim-App durchsucht werden.

Hinweis: Version 11 des Windows Media Player oder höher beinhaltet die Unterstützung des UPnP™-Protokolls. Es sind verschiedene UPnP™-Anwendungen von Drittanbietern verfügbar, die mit den Betriebssystemen Windows und OS X kompatibel sind.

Die Wiedergabe kompatibler Musikdateien, die in der Musikbibliothek eines angeschlossenen Medienservers (z. B. eines NAS-Laufwerks über UPnP™) gespeichert sind, ist möglich. Der Medienserver muss sich im selben Netzwerk wie die Lautsprecher befinden.

1. Klicken Sie auf *Server*.

2. Klicken Sie auf den UPnP™-Server Ihrer Wahl.

3. Tippen Sie auf den gewünschten Ordner (z. B. Album).

4. Wählen Sie ein Album aus.

5. Drücken Sie auf den Namen eines Liedes, um die Streaming-Wiedergabe auf den DIVA UTOPIA-Lautsprechern zu starten.

#### Qobuz

Mit einer großen Auswahl an Alben in hoher Auflösung, die über Qobuz zum Streamen angeboten werden, steht Ihnen die weite Welt der Musik offen. Abonnenten können die Dienste dieser Plattform über die Focal & Naim App nutzen.

- Wählen Sie den Qobuz aus.
- Geben Sie die TIDAL-Anmeldedaten ein.
- Durchsuchen Sie Qobuz und spielen Sie die Musik über die Focal & Naim App ab.

# DIVA UTOPIA

## Gebrauchsanweisung

44

### Bluetooth®-Verbindung

Neben dem Streaming von Musik über ein lokales Netzwerk können die DIVA UTOPIA-Lautsprecher auch Musik über eine drahtlose Bluetooth®-Verbindung wiedergeben, die von entsprechend ausgestatteten Abspielgeräten hergestellt wird.

Die DIVA UTOPIA-Lautsprecher sind standardmäßig mit einer „geschlossenen“ Bluetooth®-Verbindung eingerichtet. Daher ist es nicht notwendig, sie mit einem bestimmten Wiedergabegerät zu paaren. Um die DIVA UTOPIA-Lautsprecher mit einem Bluetooth®-Wiedergabegerät zu verbinden, rufen Sie die Bluetooth®-Einrichtungsseite des Wiedergabegeräts aus und wählen Sie DIVA UTOPIA aus der Liste der verfügbaren Geräte. Nach wenigen Momenten sind die DIVA UTOPIA-Lautsprecher in den Audioanwendungen des Geräts verfügbar, um Musik abzuspielen.

**Hinweis:** Drahtlose Bluetooth®-Verbindungen haben eine relativ begrenzte Reichweite. In einer häuslichen Umgebung liegt diese Reichweite normalerweise bei maximal 10 Metern. Mögliche physische Hindernisse auf dem Übertragungsweg können diese Reichweite jedoch verringern.

**Hinweis:** Der Standardname des Bluetooth® und des DIVA UTOPIA-Netzwerks besteht aus den letzten vier Zeichen der einzigartigen MAC-Adresse, die auf einem Etikett auf der Rückseite jedes Geräts neben dem Netzeingang aufgedruckt ist.

**Hinweis:** Über die Anwendungseinstellungen können Sie automatisch von einer offenen Bluetooth®-Verbindung zu einer geschlossenen Bluetooth®-Verbindung wechseln.

- Öffnen Sie das Menü *Einstellungen* der Focal & Naim-Anwendung und wählen Sie *Eingangseinstellungen > Bluetooth®-Sicherheit*. Wählen Sie Bluetooth®-Sicherheit „Ein“.
- Öffnen Sie die Seite mit den *Bluetooth®-Einstellungen* der verwendeten Wiedergabegeräte und wählen Sie „DIVA UTOPIA“.

• Die DIVA UTOPIA-Lautsprecher und das Wiedergabegerät werden nun auf sichere Weise gepaart. Kein anderes Bluetooth®-Gerät kann eine Verbindung zu den DIVA UTOPIA-Lautsprechern herstellen, wenn es nicht auf die gleiche Weise gepaart wurde.

**Hinweis:** Wenn mehrere Geräte gepaart sind, spielen die DIVA UTOPIA-Lautsprecher die Musik des ersten Geräts ab, von dem sie einen Stream empfangen. Um einen Stream von einem anderen gepaarten Gerät abzuspielen, müssen Sie die Verbindung zum ersten Gerät trennen.

**Hinweis:** Bis zu acht Bluetooth®-Geräte können gleichzeitig mit den DIVA UTOPIA-Lautsprechern gepaart werden. Wenn ein neues Gerät gepaart wird, wird das Gerät gelöscht, das am längsten gepaart war.

**Hinweis:** Es ist möglich, die DIVA UTOPIA-Lautsprecher über die Einstellungs-menüs der Focal & Naim-App dazu zu zwingen, die Verbindung zu trennen und ein gepaartes Bluetooth®-Gerät zu löschen.

### Multiroom-Nutzung

Die DIVA UTOPIA-Lautsprecher können mit anderen Musikplayern, Lautsprechern und Systemen gepaart werden, um im ganzen Haus einen perfekt synchronisierten Klang zu erzeugen. Es gibt drei verschiedene Möglichkeiten, die Multiroom-Funktion zu nutzen.

- Über die Focal & Naim App

Koppeln Sie die DIVA UTOPIA-Lautsprecher über die Focal & Naim-App mit anderen angeschlossenen Focal & Naim-Produkten, einschließlich kabelloser Lautsprecher, Player oder anderer Geräte, um die beste Audioqualität zu genießen. Wenn Sie das Multiroom-Symbol auswählen, wird die ausgewählte Musik auf den gruppierten Produkten Ihrer Wahl abgespielt.

- Über AirPlay
- Über Google Home

### KABELVERBINDUNG DIGITALER & ANALOGER EINGANG

#### HDMI eARC-Anschluss

Die DIVA UTOPIA-Lautsprecher sind mit dem HDMI eARC-Ausgang (enhanced Audio Return Channel) von Fernsehern kompatibel, sodass eine integrierte Steuerung über ein einziges HDMI-Kabel möglich ist.

Die DIVA UTOPIA-Lautsprecher sind außerdem abwärtskompatibel mit ARC und HDMI CEC. HDMI CEC ermöglicht die Verwendung der Fernbedienung des Fernsehers, um die Lautstärke der Lautsprecher zu regeln.

- Suchen Sie den HDMI-Anschluss auf der Rückseite des Primary-Lautsprechers.
- Stecken Sie das HDMI-Kabel in den HDMI eARC-Anschluss.
- Stecken Sie das andere Ende des HDMI-Kabels in den HDMI eARC-Anschluss des Fernsehgeräts.
- Wählen Sie den HDMI-Eingang an den DIVA UTOPIA-Lautsprechern über die Focal & Naim App oder mit der Eingangswahltaste auf der Fernbedienung.

#### Wiedergabe über eine optische Verbindung

- Stellen Sie sicher, dass die DIVA UTOPIA-Lautsprecher eingeschaltet sind oder sich im Standby-Modus befinden.
- Schließen Sie das optische Kabel an den optischen Anschluss auf der Rückseite des DIVA UTOPIA Primary-Lautsprechers an.
- Wählen Sie den digitalen Eingang an den DIVA UTOPIA-Lautsprechern über die Focal & Naim App oder über die Eingangswahltaste auf der Fernbedienung.

# DIVA UTOPIA

## Gebrauchsanweisung

45

DE

### Audiowiedergabe über den USB-Anschluss

Die DIVA UTOPIA-Lautsprecher können Audiodateien abspielen, die sich auf USB-Speichergeräten (USB-Sticks/Flash-Laufwerke oder USB-Discs) befinden. Nur mit der Focal & Naim App können Sie durch die auf den USB-Geräten gespeicherten Dateien navigieren.

### Audiowiedergabe über den Cinch-Anschluss

- Stellen Sie sicher, dass die Lautsprecher eingeschaltet sind oder sich im Standby-Modus befinden.
- Schließen Sie das Eingangsgerät über ein Cinch-Audiokabel (nicht im Lieferumfang enthalten) an den Eingangsport auf der Rückseite des DIVA UTOPIA-Lautsprechers Primary an.
- Der DIVA UTOPIA wählt den Eingangsport automatisch als Audioquelle aus.
- Drücken Sie auf dem Audiogerät auf Wiedergabe.
- Die Lautstärke kann ggf. über die Fernbedienung, die Focal & Naim App oder am Eingangsgerät gesteuert werden.

### SPRACHSTEUERUNG ÜBER MOBILGERÄTE

#### Siri

Verwenden Sie Siri, um Sprachbefehle auszuführen, z. B. für die Audiowiedergabe, zum Überspringen von Titeln oder zum Steuern der Lautstärke, während ein iOS-Mobilgerät Musik über die Lautsprecher wiedergibt.

Beispiel: „Hey Siri, spiele Musik auf DIVA UTOPIA.“

#### Google Assistant

Verwenden Sie Google Assistant, um Sprachbefehle für Ihre Audiowiedergabe auszuführen, z. B. zum Überspringen von Titeln oder zum Steuern der Lautstärke, während Ihr Android-Mobilgerät Musik über die Lautsprecher abspielt.

Beispiel: „Hey Google, spiele Musik auf DIVA UTOPIA.“

### GEBRAUCHSANLEITUNG

Das klangliche Verhalten der Lautsprecher hängt von der Akustik des Raums, der richtigen Positionierung der Lautsprecher im Raum und der Position des Hörers ab. Sie können diese Faktoren beeinflussen, um den angestrebten Klangeffekt zu korrigieren bzw. zu verbessern.

Die stereophone Wahrnehmung ist unpräzise und ungenügend zentriert: Versuchen Sie, die Lautsprecher näher zusammenzurücken und/oder sie auf den Hörpunkt auszurichten (**Abb. 13**).

**Der Klang ist „hart“, aggressiv:** Die Akustik in Ihrem Raum ist wahrscheinlich zu hallend. Sie sollten Schallabsorber (Teppich, Sofa, Wandbespannungen, Vorhänge usw.) oder reflektierende Materialien (Möbel) verwenden, um die Resonanzen zu absorbieren bzw. zu verteilen.

**Der Klang ist „flach“, dumpf:** Es gibt zu viele Schallabsorber im Raum, der Klang wird unterdrückt, kann sich nicht ausbreiten. Versuchen Sie, ein ausgewogenes Verhältnis von schalldämpfenden und reflektierenden Materialien in Ihrem Raum herzustellen. In der Regel sollte die Wand hinter den Lautsprechern reflektierend sein, damit sich der Klang richtig ausbreiten kann. Umgekehrt sollte die Wand hinter dem Bereich, in dem sich der Hörer befindet, schalldämpfend sein, um zu vermeiden, dass Reflexionen im Hintergrund die Stereo-Abbildung beeinträchtigen. Zum Ausbreiten der Schallwellen sollten Möbel daher möglichst an den Seitenwänden aufgestellt werden, um zu vermeiden, dass bestimmte Frequenzbereiche, insbesondere im Mitteltonbereich, zu stark betont werden (Unterdrückung von „Flatterechos“).

### Standortwahl

Die Lautsprecher wurden für höchstmögliche Klangtreue bei der Wiedergabe aller Arten von Musik und Heimkinoton entwickelt. Wir empfehlen allerdings die Beachtung folgender einfacher Regeln, um optimale Leistung, tonale Balance und ein realistisches Klangbild zu gewährleisten.

Die Lautsprecher müssen dem Hörbereich symmetrisch zugewandt sein und idealerweise ein gleichschenkliges Dreieck mit dem Hörbereich bilden. Diese Abstände sind jedoch variabel, um den idealen Kompromiss entsprechend der jeweiligen Einrichtung zu finden (**Abb. 13**).

Die Lautsprecher sollten vertikal und horizontal gleich platziert sein. Im Idealfall wird der Hochtöner auf Ohrhöhe des Hörers am üblichen Hörpunkt platziert (**Abb. 14**).

Stellen Sie die Lautsprecher nicht zu nahe in die Ecke des Raumes oder zu einer Wand auf. Infolgedessen werden bestimmte Resonanzen im Raum angeregt und der Basspegel künstlich erhöht. Falls der Basspegel als unzureichend erachtet wird, kann versucht werden, die Lautsprecher näher an der Wand zu platzieren, um den Basspegel wieder auszugleichen (**Abb. 15**).

Unsere Produkte werden sorgfältig entworfen und in unseren Fabriken mit viel Liebe zum Detail hergestellt. Jedes Produkt ist mit einer Stereovoreinstellung ausgestattet, bei der der Primary-Lautsprecher links und der Secondary-Lautsprecher rechts steht. Mit der Focal & Naim App kann die Stereovoreinstellung je nach Position der Lautsprecher geändert werden, um das Stereo anzupassen.

# DIVA UTOPIA

## Gebrauchsanweisung

46

### ADAPT RAUMKALIBRIERUNG

Darüber hinaus steht Ihnen im Einstellungsmenü der Focal & Naim-Anwendung eine Funktion zur akustischen Raumkorrektur zur Verfügung.

### Stoffhalter

Die DIVA UTOPIA-Lautsprecher werden mit einem Stoffhalter geliefert, der den Mitteltöner schützt. Wir empfehlen Ihnen, diesen beim Musikhören zu entfernen, um ein bestmögliches Klangerlebnis zu erzielen. Die Stoffhalter für die Tieftöner an den Seiten der Lautsprecher sind nicht abnehmbar.

### Stand-by-Modus

Die DIVA UTOPIA-Lautsprecher können in den Standby-Modus wechseln, wenn sie 20 Minuten lang nicht verwendet werden. In den Einstellungen der Focal & Naim App können Sie jedoch festlegen, dass die Lautsprecher nach einer bestimmten Zeit automatisch in den Standby-Modus wechseln. Eine geringe Helligkeit des Focal-Logos (dimmbare LEDs) auf der Vorderseite zeigt an, dass sich die Lautsprecher im Standby-Modus befinden.

### Einspielzeit

Die in den DIVA UTOPIA-Lautsprechern verwendeten Lautsprecher-Chassis sind komplexe mechanische Bauteile, die eine gewisse Zeit benötigen, um sich an die Temperatur- und Feuchtigkeitsbedingungen Ihres Hörraums anzupassen und eine optimale Performance zu bieten. Die Einspielzeit hängt von verschiedenen Faktoren ab und kann mehrere Wochen betragen. Um den Vorgang zu beschleunigen, empfehlen wir, etwa zwanzig Stunden am Stück Musik über die Lautsprecher abzuspielen. Nachdem sich die mechanischen Eigenschaften der Lautsprecher vollständig stabilisiert haben, können Sie das gesamte klangliche Potenzial Ihrer Diva Utopia-Lautsprecher genießen.

### Erdungsschalter

Standardmäßig ist die Masse des internen Signals des Primary-Lautsprechers mit der Netzerde verbunden. Wenn eine geerdete Quelle an den Analogeneingang angeschlossen ist oder ein Brummen in den Lautsprechern zu hören ist, stellen Sie den Schalter „Ground“ auf die Position „Float“.

### Reinigung und Wartung

Die DIVA UTOPIA-Lautsprecher sind empfindlich und erfordern Vorsichtsmaßnahmen bei der Verwendung. Für bestmögliche Erfahrungen mit dem Produkt sollten Sie die folgenden Anweisungen beachten.



#### Es besteht die Gefahr eines Stromschlags!

- Eine unsachgemäße Reinigung der Lautsprecher kann zu Verletzungen führen.
- Ziehen Sie immer die Netzkabel aus den Steckdosen, bevor Sie die Lautsprecher reinigen.



#### Es besteht die Gefahr eines Kurzschlusses!

- Wenn die Lautsprecher mit Wasser oder anderen Flüssigkeiten in Kontakt kommen, kann dies zu einem Kurzschluss führen.
- Wasser oder andere Flüssigkeiten dürfen nicht in die DIVA UTOPIA eindringen.
- Tauchen Sie die Lautsprecher niemals in Wasser oder andere Flüssigkeiten.



#### Es besteht die Gefahr von Beschädigungen!

Verwenden Sie keine aggressiven Reinigungsmittel, keine Bürsten mit Metall- oder Nylonborsten und keine metallischen oder scharfen Utensilien wie Messer, harte Schaber usw. Diese können die Lautsprecheroberfläche beschädigen.

1. Ziehen Sie die Netzkabel der Lautsprecher aus den Steckdosen, bevor Sie die Lautsprecher reinigen.
2. Reinigen Sie die Oberflächen der Lautsprecher mit einem sauberen, fusselfreien Tuch. Verwenden Sie bei Bedarf einen alkoholfreien Reiniger (z. B. Bildschirmreiniger, Brillenreiniger), um hartnäckige Flecken zu entfernen.
3. Zur Reinigung der Lautsprecher wird die Verwendung eines antistatischen Reinigers und eines weichen Schwamms empfohlen.

# DIVA UTOPIA

## Gebrauchsanweisung

47

### HANDHABUNG DES PRODUKTS

Benutzen Sie zum Bedienen der Lautsprecher die Anschlüsse (**Abb. 6**) :

- Auf der Rückseite des Lautsprechers auf Höhe des Kühlkörpers
- an der Oberseite des Lautsprechers
- an der Unterseite des Lautsprechers
- Vermeiden Sie es, die Seitenwangen zu berühren.

Zur richtigen Handhabung des Produkts sollten Sie beide Hände benutzen, eine am Anschluss und die andere an der Oberseite des Lautsprechers.

Verwenden Sie die Entkopplungsspitzen der DIVA UTOPIA-Lautsprecher, um die richtige Stabilität des Produkts zu gewährleisten.

### Entsorgung

Verpackung: Sortieren Sie die Verpackung vor der Entsorgung. Entsorgen Sie Karton und Verpackungsmaterial gemäß den örtlichen Richtlinien.





Lautsprecher: Altgeräte dürfen nicht im Hausmüll entsorgt werden!

Die DIVA UTOPIA-Lautsprecher sind elektronische Produkte und dürfen nicht mit dem Hausmüll entsorgt werden. Die Entsorgung der Lautsprecher gemäß den geltenden Vorschriften der jeweiligen Stadt ist Pflicht. Auf diese Weise können Altgeräte fachgerecht recycelt werden.

### Garantiebedingungen

Alle Focal-Produkte werden von einer Garantie abgedeckt, die von der offiziellen Focal-Vertriebsgesellschaft Ihres Landes ausgearbeitet wurde. Diese kann Ihnen weiterführende Informationen zu den Garantiebedingungen zur Verfügung stellen. Die Garantie umfasst mindestens die Bedingungen, die vom Gesetzgeber des Landes, in dem der Original-Kaufbeleg ausgestellt wurde, eingeräumt werden.

DE

	<div style="text-align: center; border: 1px solid black; padding: 5px; background-color: #f0f0f0;"> <b>CAUTION</b>        RISK OF ELECTRIC SHOCK        DO NOT OPEN     </div>	
<p>Simbolo di pericolo elettrico. Questo simbolo ha la funzione di avvertire l'utente della presenza di alta tensione all'interno del dispositivo in grado di causare scosse elettriche.</p>	<p><b>ATTENZIONE:</b> per evitare il rischio di scosse elettriche, non rimuovere la copertura (o la parte posteriore) del dispositivo. Nel dispositivo non sono presenti parti aggiustabili dall'utente. Per la manutenzione o eventuali riparazioni, rivolgersi a un professionista qualificato.</p>	<p>Simbolo di avvertenza. Questo simbolo avverte l'utente della presenza di importanti istruzioni contenute nel manuale d'uso e relative al maneggio, al funzionamento e alla manutenzione del dispositivo.</p>
<ol style="list-style-type: none"> <li>1. Leggere queste istruzioni.</li> <li>2. Conservare queste istruzioni.</li> <li>3. Tenere presenti tutte le avvertenze.</li> <li>4. Attenersi a tutte le istruzioni.</li> <li>5. Non utilizzare questo impianto in prossimità dell'acqua.</li> <li>6. Pulire esclusivamente con un panno asciutto.</li> <li>7. Non bloccare le aperture per la ventilazione. Eseguire l'installazione attenendosi alle istruzioni del produttore.</li> <li>8. Non installare in prossimità di fonti di calore quali radiatori, diffusori di aria calda, stufe o altri dispositivi, ivi inclusi gli amplificatori, che emanano calore.</li> <li>9. Non danneggiare la funzione di sicurezza della spina polarizzata (comune). Una spina polarizzata è dotata di due lamelle, una più larga dell'altra. La più larga serve a garantire la sicurezza dell'utente. Nel caso in cui la spina in dotazione non sia compatibile con la presa, rivolgersi a un elettricista per la sostituzione della presa obsoleta.</li> <li>10. Proteggere il cavo di alimentazione, affinché non venga calpestato o schiacciato, in particolare in prossimità di spine, prese e nel punto in cui fuoriesce dal dispositivo.</li> <li>11. Utilizzare solo gli accessori/strumenti di corredo indicati dal produttore.</li> <li>12. Utilizzare esclusivamente con il carrello, il supporto, il cavalletto, il sostegno o il piano di appoggio indicati dal produttore o in vendita con l'impianto. Nel caso in cui venga utilizzato un carrello, è necessario prestare attenzione durante lo spostamento dell'impianto per evitare lesioni da caduta.</li> </ol>  <ol style="list-style-type: none"> <li>13. In caso di temporali con fulmini o di mancato utilizzo per un periodo di tempo prolungato, scollegare l'impianto dall'alimentazione.</li> <li>14. Per assistenza, contattare personale qualificato. L'assistenza è necessaria nel caso in cui l'impianto abbia subito danni, ad esempio, in caso di danneggiamento del cavo di alimentazione o della spina, contatto con liquidi o urto con altri oggetti, esposizione a pioggia o umidità, funzionamento anomalo o caduta.</li> </ol>	<ol style="list-style-type: none"> <li>15. Collegare questo prodotto soltanto al tipo di alimentazione elettrica indicato sul dispositivo. In caso di incertezza a proposito del tipo di alimentazione elettrica richiesto dal prodotto o dall'impianto elettrico, chiedere all'installatore o al fornitore di energia elettrica. Per i dispositivi che richiedono l'uso di una batteria o un altro tipo di alimentazione, consultare il manuale d'uso.</li> <li>16. Questo è un apparecchio di Classe 1. Collegare il dispositivo utilizzando esclusivamente la spina in dotazione, che include una messa a terra. Il dispositivo deve essere collegato a una presa messa a terra.</li> <li>17. Le eventuali spine o accoppiatori utilizzati come dispositivi di scollegamento devono essere sempre prontamente accessibili. Per scollegare l'apparecchiatura dalla rete elettrica, disinserire la spina dalla presa.</li> <li>18. Non sovraccaricare le prese elettriche a muro, le prolunghe o gli adattatori multipli. Ciò può comportare un rischio d'incendio o di scossa elettrica. Assicurarsi che la potenza massima consentita di ciascun componente dell'impianto non venga superata.</li> <li>19. <b>ATTENZIONE:</b> per ridurre il rischio d'incendio o di scosse elettriche, non esporre il dispositivo ad acqua, pioggia o umidità. Inoltre, il dispositivo non deve essere esposto al contatto con liquidi o spruzzi. Non collocare sul dispositivo contenitori pieni di liquido, come ad esempio vasi.</li> <li>20. Non inserire nessun oggetto attraverso i fori di ventilazione del dispositivo. Potrebbe venire a contatto con componenti ad alta tensione o cortocircuitarli, causando incendi o scosse elettriche.</li> <li>21. Durante l'utilizzo del dispositivo, la temperatura dell'ambiente circostante non deve superare i 35 gradi Celsius.</li> <li>22. Non utilizzare il dispositivo in climi tropicali.</li> <li>23. Non utilizzare il dispositivo ad altitudini superiori ai 2.000 m (6.500 ft).</li> <li>24. Se il dispositivo è stato trasportato da un ambiente freddo a un ambiente caldo, verificare che non si sia accumulata condensa prima di collegare il cavo di alimentazione.</li> <li>25. Lasciare sempre una distanza di almeno 5 cm (2") attorno al prodotto per consentire un'adeguata ventilazione.</li> <li>26. Attenzione: non esporre le batterie a fonti di calore eccessive quali irraggiamento solare, fuoco o simili.</li> </ol>	<ol style="list-style-type: none"> <li>27. Non avvicinare al dispositivo fiamme dirette, come candele accese.</li> <li>28. L'apparecchio può essere montato su una parete o un soffitto soltanto se il produttore lo consente.</li> <li>29. Questo dispositivo è stato progettato per uso interno. Non installare il prodotto all'esterno.</li> <li>30. Questo prodotto presenta spigoli affilati. Maneggiare con cura.</li> <li>31. Non provare mai ad eseguire riparazioni di propria iniziativa. Aprire il dispositivo può essere pericoloso. Contattare un professionista qualificato per eseguire qualsiasi tipo di lavoro sul dispositivo.</li> <li>32. In caso siano necessarie parti di ricambio, utilizzare esclusivamente le parti specificate dal produttore o parti dalle caratteristiche tecniche identiche a quelle del prodotto originale. L'utilizzo di parti non conformi può causare incendi, scosse elettriche o comportare altri rischi.</li> <li>33. In seguito ad operazioni di riparazione o manutenzione del dispositivo, collaudarlo per assicurarne il funzionamento in sicurezza.</li> <li>34. Abbassare il volume della sorgente al minimo prima di collegare i prodotti e aumentare il volume. Una volta preparati i prodotti, aumentare gradualmente il volume fino a raggiungere un livello ragionevole e gradevole.</li> <li>35. Per evitare di danneggiare l'udito, non ascoltare il suono proveniente dai diffusori a un volume elevato per lunghi periodi di tempo. L'ascolto dei diffusori a un volume eccessivo può danneggiare l'orecchio dell'utente e può portare a problemi di udito (sordità temporanea o permanente, ronzii, acufeni o iperacusia). L'esposizione dell'apparato uditivo a un volume superiore a 85 dB SPL-LAeq per svariate ore può danneggiare l'udito in modo irreversibile.</li> </ol> 





**CAUTION**  
RISK OF ELECTRIC SHOCK  
DO NOT OPEN



Simbolo di pericolo elettrico. Questo simbolo ha la funzione di avvertire l'utente della presenza di alta tensione all'interno del dispositivo in grado di causare scosse elettriche.

ATTENZIONE: per evitare il rischio di scosse elettriche, non rimuovere la copertura (o la parte posteriore) del dispositivo. Nel dispositivo non sono presenti parti regolabili dall'utente. Per la manutenzione o eventuali riparazioni, rivolgersi a un professionista qualificato.

Simbolo di avvertenza. Questo simbolo avverte l'utente della presenza di importanti istruzioni contenute nel manuale d'uso e relative al maneggio, al funzionamento e alla manutenzione del dispositivo.

36. Tenere le batterie nuove e usate lontano dalla portata dei bambini. Se il vano batteria non si chiude in modo sicuro, non utilizzare più il prodotto e tenerlo lontano dalla portata dei bambini.

37. In caso di sospetta ingestione delle batterie o di contatto con parti interne del corpo, consultare immediatamente un medico.  
38. Dopo aver rimosso il prodotto dalla confezione, tenerla lontano dalla portata dei bambini. Potrebbe comportare un rischio di soffocamento.

39. Alcuni utenti non sono sufficientemente autonomi da poter utilizzare questo prodotto da soli in sicurezza. In particolare, i bambini dall'età inferiore ai 14 anni o le persone con alcuni tipi di disabilità devono essere supervisionati e/o accompagnati durante l'utilizzo del dispositivo.

# DIVA UTOPIA

Istruzioni per l'uso

50

Per facilitare la garanzia Focal-JMLab,  
è ora possibile registrare il proprio prodotto online su: [www.focal.com/garantie](http://www.focal.com/garantie)



La ringraziamo per avere acquistato un prodotto Focal. Le diamo il benvenuto nel nostro l'universo: quello dell'Alta fedeltà. Innovazione, tradizione, eccellenza e piacere sono i nostri valori. E il nostro obiettivo è uno solo: offrire agli ascoltatori un suono puro, fedele e ricco. Per sfruttare al meglio tutte le prestazioni del suo prodotto le consigliamo di leggere le istruzioni di questo libretto e conservarlo con cura per poterlo consultare anche in un secondo tempo.

## Contenuto della confezione (fig. 7)

### Con DIVA UTOPIA, è possibile:

- Ascoltare migliaia di stazioni web radio.
- Riprodurre contenuti audio con AirPlay e Google cast
- Riprodurre contenuti audio con Spotify® Connect, TIDAL Connect (con abbonamento a TIDAL), Qobuz (con abbonamento a Qobuz).
- Riprodurre musica senza fili tramite Bluetooth® con i codec AAC, aptX® e SBC, da qualsiasi dispositivo di riproduzione compatibile.
- Riprodurre musica dai server musicali UPnP™.
- Riprodurre contenuti audio da o diffondere contenuti audio verso altri prodotti streaming Focal o Naim.
- Riprodurre musica dal televisore in HDMI e ARC CEC.
- Riprodurre musica da una sorgente analogica o digitale con connessione via cavo.

## INSTALLAZIONE

### Disimballaggio e manutenzione

Estrarre i prodotti DIVA UTOPIA dal loro imballaggio con prudenza. Utilizzare la maniglia situata sul retro del prodotto per spostare i diffusori (fig. 5, 6). Tutti gli spostamenti del diffusore devono essere effettuati da due persone. Per disimballare i prodotti, seguire le fasi descritte di seguito.

- Mettere in orizzontale i cartoni dei diffusori (fig. 1, 2).
- Aprire il cartone (fig. 2).
- Estrarre la piastra in legno e i fermi (fig. 3).
- Posizionare la piastra in legno sotto il diffusore, quindi riportare il cartone in verticale (fig. 4, 5).
- Con prudenza, tirare il diffusore dallo zoccolo per farlo fuoriuscire dal cartone (fig. 5).
- Togliere l'ultimo fermo e la custodia protettiva (fig. 6).
- Posizionare i diffusori nello spazio di ascolto scelto; per maggiori informazioni consultare le sezioni: *Consigli per l'uso/Ottimizzazione acustica* (fig. 13, 14, 15).
- Aggiungere le punte di disaccoppiamento sotto la base di ogni diffusore DIVA UTOPIA per garantire una buona stabilità e migliorare l'isolamento acustico con il pavimento (fig. 12).
- Inclinare delicatamente i diffusori DIVA UTOPIA su un lato (fig. 12). L'operazione deve essere effettuata tassativamente da due persone.
- Avvitare le prime due punte di disaccoppiamento sotto la base di ogni diffusore DIVA UTOPIA, sulla parte anteriore e posteriore del prodotto (fig. 12).
- Inclinare delicatamente i diffusori DIVA UTOPIA sull'altro lato (fig. 12). L'operazione deve essere effettuata tassativamente da due persone.
- Avvitare le altre due punte di disaccoppiamento sotto la base dei diffusori DIVA UTOPIA, sulla parte anteriore e posteriore del prodotto.
- Se il pavimento è fragile (parquet, ceramiche, ecc.), assieme al prodotto sono fornite 8 sottopunte. L'impiego di queste ultime è necessario per la perfetta stabilizzazione dei diffusori. Assicurarsi di posizionare le punte di disaccoppiamento sotto i diffusori DIVA UTOPIA.

### Accensione (fig. 16)

I diffusori DIVA UTOPIA sono forniti di cavi di rete indicati per i paesi in cui sono commercializzati. Praticare prudenza quando si accede alle prese di alimentazione di rete poste dietro al prodotto.

1. Individuare il connettore di alimentazione sul pannello posteriore dei DIVA UTOPIA.
2. Inserire il cavo di alimentazione nella presa e collegarlo all'alimentazione elettrica.
3. I diffusori si accendono automaticamente.
4. L'indicatore di stato multicolore "Stato rete" si illumina. Se ciò non avviene, premere sul tasto "speaker pairing" dei due diffusori

# DIVA UTOPIA

## Istruzioni per l'uso

51

### Caratteristiche del pannello posteriore dei DIVA UTOPIA

#### Diffusore DIVA UTOPIA Primary (fig. 17)

- **Connettore di rete** - Per effettuare il collegamento alla corrente di rete.

Nota: I diffusori DIVA UTOPIA sono forniti con un cavo di rete indicato per i paesi in cui sono commercializzati.

- **Una porta USB** - Per il collegamento di periferiche USB.
- **Presi di rete cablate** - Per collegarsi alla rete mediante un cavo RJ45.
- **Presi audio digitale ottica TosLink** - Per collegare sorgenti audio digitali esterne.
- **Ingresso HDMI eARC CEC** - Per connettere un apparecchio audiovisivo esterno mediante cavo HDMI eARC CEC.
- **Ingressi analogici RCA** - Per il collegamento di una fonte analogica.
- **Commutatore di massa** - Selezionare la posizione predefinita a meno che il prodotto non sia collegato a un sistema alta fedeltà (tramite un collegamento audio analogico con collegamento a terra) che comprende un altro componente sorgente collegato a terra.
- **Tasto di accoppiamento senza fili** - Per collegare il diffusore Primary e il Secondary in modalità wireless, attraverso la tecnologia UWB, e per riattivare il diffusore dopo un lungo periodo di standby.
- **Presi di collegamento del diffusore Primary e Secondary** - Per collegare il diffusore Primary e Secondary con il cavo RJ45 fornito.
- **Porta di servizio** - Per effettuare il collegamento di assistenza (solo per uso in fabbrica).
- **Commutatore di tensione** - Per selezionare la tensione di ingresso dell'alimentazione tra 110 o 230 V (solo per uso in fabbrica).
- **Foro per spilla, per la configurazione wi-fi e il ripristino** - Per saperne di più sulla configurazione wi-fi e sul ripristino delle impostazioni di fabbrica dei DIVA UTOPIA consultare la sezione "Indicatore di stato multicolore".

#### Diffusore DIVA UTOPIA Secondary (fig. 18)

- **Connettore di rete** - Per effettuare il collegamento alla corrente di rete.
- **Porta di servizio** - Per il collegamento in caso di assistenza (solo per uso in fabbrica).
- **Tasto di accoppiamento senza fili** - Per collegare i diffusori Primary e Secondary in modalità wireless, e per riattivare il diffusore dopo un lungo periodo di standby.
- **Presi di collegamento del diffusore Primary e Secondary** - Per collegare il diffusore Primary e Secondary con il cavo RJ45 fornito.
- **Commutatore di tensione** - Per selezionare la tensione di ingresso dell'alimentazione tra 110 o 230 V (solo per uso in fabbrica).
- **Foro per spilla per il ripristino** - Per saperne di più sul ripristino delle impostazioni di fabbrica dei DIVA UTOPIA, consultare la sezione "Indicatore di stato multicolore".

#### Indicatore di stato multicolore "Stato rete" sul diffusore Primary (fig. 17, 18)

1. LED spento - L'apparecchio è spento o in modalità standby.
2. LED bianco - Connessione alla rete riuscita.
3. LED arancione - Avvio, avvio della rete o ripristino delle impostazioni di fabbrica.
4. LED arancione lampeggiante - Connessione alla rete.
5. LED viola - Connessione senza fili configurata ma rete non rilevata.
6. LED viola lampeggiante - Modalità di configurazione senza fili.
7. LED blu - Aggiornamento del firmware in corso o DIVA UTOPIA in modalità ripresa.
8. LED rosso - Errore di sistema.

#### Indicatore di stato multicolore "Speaker Pairing" (fig. 17, 18)

1. LED spento - Nessun dispositivo accoppiato.
2. LED bianco - Accoppiamento del diffusore riuscito.
3. LED viola lampeggiante - Modalità di accoppiamento.
4. LED verde lampeggiante - Modalità di accoppiamento del telecomando zigBee.
5. LED viola - Accoppiamento riuscito ma prodotto non connesso (diffusore Secondary).
6. LED arancione - Il diffusore Secondary non è accoppiato.
7. LED rosso - Errore di sistema.

#### Accoppiamento tra i diffusori Primary e Secondary (fig. 17, 18)

L'accoppiamento dei diffusori viene effettuato nei nostri laboratori di fabbricazione.

Due diffusori accoppiati sono riconoscibili dal cartone dell'imballo e dai numeri di serie indicati su di esso.

Esempio: L'accoppiamento dei diffusori avviene in maniera automatica nel momento in cui vengono messi sotto tensione. In caso di ripristino delle condizioni di fabbricazione, è possibile che l'accoppiamento dei diffusori non avvenga automaticamente.



# DIVA UTOPIA

## Istruzioni per l'uso

52

La procedura da seguire è la seguente.

- Scollegare tutti gli altri diffusori DIVA UTOPIA nelle vicinanze per evitare eventuali accoppiamenti non corretti.
- Collegare i diffusori DIVA UTOPIA Primary e Secondary all'alimentazione di rete.
- La spia LED sotto al pulsante Speaker Pairing del diffusore Primary deve essere spenta, a indicare che manca il diffusore Secondary.
- Premere una sola volta sul tasto d'accoppiamento del diffusore Primary.
- La spia LED del diffusore lampeggia di colore viola.
- Premere una sola volta sul tasto di accoppiamento del diffusore Secondary.
- La spia LED del diffusore lampeggia di colore viola.
- Dopo alcuni secondi, le spie LED dei due tasti di accoppiamento dei diffusori devono accendersi e restare accesi di bianco.
- I diffusori DIVA UTOPIA sono accoppiati.

Se il problema di accoppiamento persiste:

- Verificare che i due diffusori non distino più di 8 m l'uno dall'altro.
- Verificare che i diffusori siano effettivamente alimentati.
- Verificare che siano accoppiati i dispositivi giusti.
- Verificare che tra i due diffusori non siano presenti ostacoli, come una parete o qualsiasi altro oggetto che possa impedirne il collegamento.

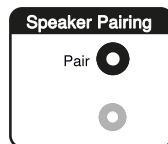

L'accoppiamento senza fili consente una connessione tra i due diffusori fino a 96 kHz 24 bit.

Tuttavia, per sfruttare i diffusori DIVA UTOPIA a una qualità di 192 kHz 24 bit, si consiglia di utilizzare il cavo RJ45 in dotazione tra gli accessori, come segue:

- Estrarre il cavo dal suo imballo.
- Collegare il diffusore Primary attraverso la porta RJ45, indicata sulla parte posteriore come "Speaker Link".
- Collegare il diffusore Secondary alla porta RJ45, indicata sulla parte posteriore come "Speaker Link".

È necessario utilizzare il cavo:

- Per migliorare la risoluzione a 192 kHz / 24 bit (senza filo: 96 kHz/24 bit).
- In caso di perdita di suono dovuta a interferenze.

### Configurazione con l'applicazione Focal & Naim (fig. 22)

Per poter riprodurre file audio in streaming e stazioni web radio, i diffusori DIVA UTOPIA devono essere connessi a Internet attraverso un router di rete locale. La connessione al router può avvenire con o senza filo.

Nota: Il diffusore DIVA UTOPIA, per preimpostazione, è configurato per procurarsi l'indirizzo IP attraverso il protocollo DHCP. I DIVA UTOPIA possono essere configurati per utilizzare un indirizzo IP fisso dalle loro pagine di impostazione web interne.

Nota: Se il diffusore DIVA UTOPIA è già stato utilizzato, si consiglia di ripristinarne le impostazioni prima di tentare di connettersi alla rete. La procedura di ripristino delle impostazioni predefinite cancellerà le impostazioni utente e di rete esistenti, ripristinando le preselezioni radio impostate di default. Per farlo, utilizzare la spilla in dotazione inserendola nell'apposito foro situato nella sezione "status", sul retro dei diffusori.

Affinché i diffusori DIVA UTOPIA si colleghino a Internet attraverso una rete senza fili locale, devono essere configurati con il nome della rete senza fili (SSID) e la relativa password (chiave di sicurezza).

Nota: Il diffusore DIVA UTOPIA è compatibile con wi-fi 802.11ax, (wi-fi 6).

Nota: DIVA UTOPIA non è in grado di connettersi a reti wi-fi nascoste.

### Configurazione senza fili con l'applicazione Focal & Naim (fig. 22)

L'applicazione Focal & Naim prevede una procedura di configurazione senza fili che guida nel processo di collegamento dei diffusori DIVA UTOPIA alla rete locale. Per scaricare e installare l'applicazione, scansionare il codice QR (fig. 22).

### Utilizzo del codice QR dalla scatola degli accessori

Seguire i passaggi indicati di seguito per avanzare nella procedura di configurazione senza fili dell'app Focal & Naim.

- Assicurarsi che il dispositivo iOS o Android su cui è installata l'applicazione Focal & Naim sia connesso alla stessa rete senza fili impiegata per i diffusori DIVA UTOPIA.
- Avviare l'applicazione Focal & Naim e selezionare "Configurazione di un nuovo dispositivo".
- Seguire le istruzioni che compaiono sullo schermo per connettere e diffusori DIVA UTOPIA alla rete senza fili.

### Ripristino del wi-fi e ritorno alle impostazioni di fabbrica

**Ripristino della rete:** Premere brevemente sul tasto di ripristino (foro) posto sul retro del diffusore principale, servendosi della spilla fornita.

Ritorno alle impostazioni di fabbrica: Premere per 3 secondi sul tasto di ripristino (foro) posto sul retro del diffusore principale, servendosi della spilla fornita.

# DIVA UTOPIA

## Istruzioni per l'uso

53

### Il telecomando DIVA UTOPIA

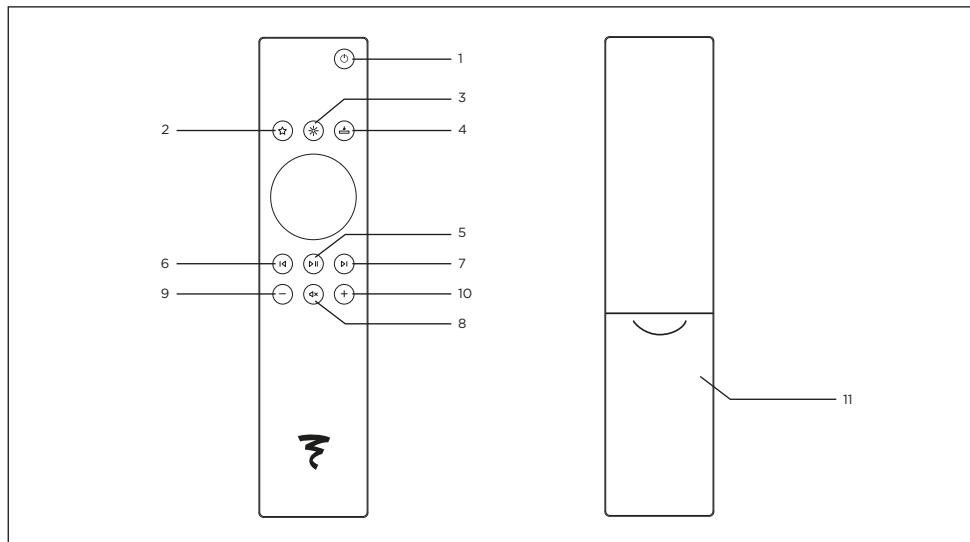

1. Tasto Avvio/Standby - Per mettere in standby la rete.
2. Tasto Preferiti - Per scorrere le stazioni web radio preferite configurabili attraverso l'applicazione Focal & Naim.
3. Tasto Luminosità - Per scorrere tra le tre configurazioni della luminosità del logo Focal
4. Selezione Ingresso - Per tornare al carosello d'ingresso sul lato anteriore e selezionare l'ingresso richiesto.
5. Tasto Riproduzione - Per riprodurre/mettere in pausa e accoppiare i diffusori Diva UTOPIA.
6. Tasto Ritorno al brano precedente.
7. Tasto Avanzamento al brano successivo.
8. Tasto Mute - Per azzerare il volume della riproduzione.
- 9/10. Tasti volume - Per abbassare o alzare il volume.
11. Vano pile.

### Accoppiamento del telecomando (fig. 19, 20, 21)

Quando i diffusori DIVA UTOPIA sono accesi, è possibile procedere con l'accoppiamento del telecomando.

- Premere sul tasto di accoppiamento del diffusore Primary per 5 secondi (fig. 19).
- La spia di accoppiamento, sotto all'omonimo tasto, lampeggia di colore verde. Indica che l'accoppiamento del telecomando è attivo.
- Premere a lungo sul tasto riproduzione del telecomando per farlo entrare in modalità accoppiamento (fig. 20)
- La spia di accoppiamento smette di lampeggiare di verde e ritorna sullo stato di connessione standard. Interrompere la pressione sul tasto luminosità del telecomando quando le luci nel mezzo del telecomando iniziano a girare (fig. 21).
- Se l'accoppiamento non avviene entro 30 secondi, compare nuovamente lo stato attuale dell'accoppiamento.

# DIVA UTOPIA

## Istruzioni per l'uso

54

### ASCOLTARE MUSICA, RADIO, PODCAST E TANTO ALTRO ANCORA

#### Connessione wi-fi senza fili streaming e Bluetooth\*

##### Riproduzione di web radio

Effettuata la connessione all'app Focal & Naim:

- Premere su Radio.
- Selezionare la stazione radio desiderata.
- Configurare la stazione radio come preferita e impostarla come preselezionata o selezionabile dall'interfaccia utente in alto.

##### AirPlay



AirPlay consente di condividere l'uscita audio degli apparecchi Apple con i diffusori DIVA UTOPIA.

- Avviare la riproduzione di musica o video sui dispositivi iOS.
- Per la diffusione di musica, premere sull'icona (📶) situata sullo schermo di lettura.
- Per la diffusione dell'audio da YouTube, premere sull'icona di connessione (📶) sullo schermo di lettura e quindi sull'icona (📶).
- Selezionare "DIVA UTOPIA" (o il nome assegnato ai diffusori) dal menù di selezione per avviare la diffusione.

##### Google Cast

- Per attivare il Chromecast integrato, installare l'applicazione Google Home.
- Selezionare l'applicazione che verrà utilizzata sui diffusori DIVA UTOPIA.
- Selezionare l'audio da riprodurre e premere sull'icona di Chromecast.
- Premere su DIVA UTOPIA (o sul nome assegnato ai diffusori).
- L'audio selezionato verrà diffuso sui diffusori DIVA UTOPIA.

##### TIDAL E TIDAL CONNECT

##### Dall'applicazione TIDAL

- È possibile ascoltare musica in streaming attraverso TIDAL Connect.
- Per farlo, attivare lo schermo "Now playing" durante la riproduzione di un brano.
- Individuare l'icona dell'altoparlante e selezionare i DIVA UTOPIA dall'elenco che viene visualizzato.

##### Dall'applicazione Focal & Naim

- Selezionare l'ingresso TIDAL.
- Inserire le credenziali di connessione TIDAL.
- Scorrere TIDAL e ascoltare la musica dall'applicazione Focal & Naim.

##### Riproduzione audio in corso tramite UPnP™ (Universal Plug and Play)

UPnP™ consente ai DIVA UTOPIA di riprodurre file audio archiviati su server UPnP™, come quelli dello Uniti Core di Naim, server di rete con software UPnP™ integrato, o sistemi Windows e OS X, attraverso un software server UPnP™ esterno. La navigazione dei file UPnP™ può avvenire solo dall'applicazione Focal & Naim.

Nota: La versione 11 di Windows Media Player, o superiore, presenta un supporto integrato del protocollo UPnP™. Sono inoltre disponibili e compatibili con i sistemi operativi Windows e OS X diverse applicazioni UPnP™ esterne.

È possibile riprodurre file musicali compatibili memorizzati nella libreria musicale di un server multimediale connesso (ad esempio un disco NAS tramite UPnP™). Il server multimediale deve trovarsi sulla stessa rete dei diffusori.

1. Premere su *server*.
2. Premere sul server UPnP™ scelto.
3. Premere sulla cartella desiderata (ad es. Album).
4. Selezionare un album.
5. Premere sul nome di un brano per avviarne la riproduzione in streaming sui DIVA UTOPIA.

##### Qobuz

Con Qobuz avete a disposizione un intero universo di musica, con un'ampia scelta di album ad alta risoluzione proposti in streaming. Gli abbonati possono utilizzare i servizi della piattaforma attraverso l'applicazione Focal & Naim.

- Selezionare l'ingresso Qobuz.
- Inserire le credenziali di connessione di Qobuz.
- Scorrere Qobuz e ascoltare la musica dall'applicazione Focal & Naim.

##### Connessione Bluetooth\*

Oltre a riprodurre musica in streaming tramite una rete locale, i diffusori DIVA UTOPIA possono riprodurla attraverso una connessione senza filo Bluetooth® da dispositivi di riproduzione dotati delle corrette funzionalità.

I DIVA UTOPIA sono impostati per predefinito con connessione Bluetooth\* "chiusa". Non è quindi necessario accoppiarli a nessun dispositivo di riproduzione specifico. Per collegare i diffusori DIVA UTOPIA a un dispositivo di lettura Bluetooth\*,

# DIVA UTOPIA

## Istruzioni per l'uso

55

selezionare la pagina di configurazione Bluetooth® del dispositivo di riproduzione e selezionare DIVA UTOPIA dall'elenco degli apparecchi disponibili. Dopo qualche istante, i diffusori DIVA UTOPIA saranno disponibili tra le applicazioni audio del dispositivo, per la lettura di brani musicali.

**Nota:** Le connessioni Bluetooth® senza filo hanno una portata relativamente limitata. Generalmente, negli ambienti domestici, corrisponde circa a un massimo di 10 metri. Tuttavia, eventuali ostacoli fisici sul percorso di trasmissione potrebbero ridurne la portata.

**Nota:** Per preimpostazione, il nome del Bluetooth® e della rete DIVA UTOPIA contiene gli ultimi quattro caratteri dell'indirizzo MAC univoco stampato sull'etichetta presente dietro ogni dispositivo, a sinistra della presa di rete.

**Nota:** Dalle configurazioni dell'applicazione, è possibile passare automaticamente da una connessione Bluetooth® aperta a una chiusa.

• Aprire il menù delle *impostazioni* dell'applicazione Focal & Naim e selezionare *Impostazioni di ingresso > Sicurezza Bluetooth®*. Impostare Sicurezza Bluetooth® su "Attivata".

• Aprire la pagina delle *impostazioni Bluetooth®* dei dispositivi di riproduzione utilizzati e selezionare "DIVA UTOPIA".

• I diffusori DIVA UTOPIA e il dispositivo di riproduzione saranno quindi connessi, in modo protetto. Non è possibile collegare nessun altro dispositivo Bluetooth® ai diffusori DIVA UTOPIA se non seguendo la stessa procedura di accoppiamento.

**Nota:** Se vengono accoppiati più dispositivi, i diffusori DIVA UTOPIA riprodurranno i brani musicali trasmessi dal primo dispositivo da cui ricevono un flusso di streaming. Per leggere lo streaming inviato da un altro dispositivo collegato, si dovrà scollegare il primo dispositivo.

**Nota:** È possibile collegare ai diffusori DIVA UTOPIA in Bluetooth® fino a otto dispositivi simultaneamente. Se viene connesso un nono apparecchio, il dispositivo collegato per primo viene eliminato.

**Nota:** È possibile forzare i diffusori DIVA UTOPIA a connettersi o a eliminare un dispositivo Bluetooth® collegato dai menù di impostazione dell'applicazione Focal & Naim.

### Utilizzo multiroom

I DIVA UTOPIA possono essere collegati ad altri lettori di musica, diffusori e sistemi per produrre un suono perfettamente sincronizzato in tutta l'abitazione. La funzione multiroom può essere sfruttata in tre modi diversi.

• Tramite l'applicazione Focal & Naim

È possibile accoppiare i dispositivi DIVA UTOPIA a altri prodotti Focal e Naim connessi, inclusi i diffusori senza fili, i dispositivi di riproduzione di musica o altri dispositivi, attraverso l'applicazione Focal & Naim, per ottenere la migliore qualità sonora. Selezionando il simbolo Multiroom, la musica selezionata verrà diffusa a tutti i prodotti collegati.

• Tramite AirPlay

• Tramite Google Home

### CONNESSIONE VIA CAVO CON INGRESSO DIGITALE E ANALOGICO

#### Allacciamento HDMI eARC

I DIVA UTOPIA sono compatibili con l'uscita HDMI eARC (enhanced Audio Return Channel) dei televisori, per ottenere un controllo integrato attraverso un unico cavo HDMI.

I DIVA UTOPIA sono inoltre retro-compatibili con ARC e HDMI CEC. HDMI CEC consente di utilizzare il telecomando del televisore per regolare il volume dei diffusori.

• Individuare la porta HDMI sul pannello posteriore del diffusore Primary.

• Inserire il cavo HDMI nella porta HDMI eARC.

• Collegare l'altra estremità del cavo HDMI alla porta HDMI eARC del televisore.

• Selezionare l'ingresso HDMI sui DIVA UTOPIA dall'applicazione Focal & Naim, oppure servendosi del tasto di selezione dell'ingresso presente sul telecomando.

#### Riproduzione tramite connessione ottica

• Verificare che i DIVA UTOPIA siano accesi o in modalità standby.

• Collegare il cavo ottico alla presa ottica situata sul retro del DIVA UTOPIA Primary.

• Selezionare l'ingresso digitale sui DIVA UTOPIA dall'applicazione Focal & Naim, oppure servendosi del tasto di selezione dell'ingresso presente sul telecomando.

#### Riproduzione audio tramite connessione USB

I DIVA UTOPIA sono in grado di leggere file audio contenuti in periferiche di archiviazione USB (chiavi, flash drive o dischi USB). È possibile navigare tra i file salvati sulle periferiche USB soltanto mediante l'applicazione Focal & Naim.

#### Riproduzione audio tramite connessione RCA

• Verificare che i diffusori siano accesi o in modalità standby.

• Collegare il dispositivo di ingresso alla porta di ingresso situata sul retro del DIVA UTOPIA Primary con un cavo audio RCA (non incluso).

• Il DIVA UTOPIA seleziona automaticamente la porta di ingresso come sorgente audio.

• Premere sul tasto di Riproduzione del dispositivo audio.

• È possibile controllare il volume dal telecomando, dall'applicazione Focal & Naim o dal dispositivo di ingresso, a seconda dei casi.

# DIVA UTOPIA

## Istruzioni per l'uso

56

### COMANDI VOCALI DA DISPOSITIVO MOBILE

**Siri**  
Quando la musica viene trasmessa agli altoparlanti da un dispositivo mobile iOS, è possibile utilizzare Siri per esprimere comandi vocali, come avviare la riproduzione audio, saltare brani, controllare il livello del volume, ecc.  
Esempio: "Ehi Siri, riproduci musica sui DIVA UTOPIA."

### Google Assistant

Quando la musica viene trasmessa agli altoparlanti da un dispositivo mobile Android, è possibile utilizzare Google Assistant per esprimere comandi vocali, come avviare la riproduzione audio, saltare brani, controllare il livello del volume, ecc.  
Esempio: "Ehi Google, riproduci musica sui DIVA UTOPIA."

### CONSIGLI PER L'USO

Il comportamento dei diffusori dipende dall'acustica della stanza, dal loro corretto posizionamento al suo interno e dal punto in cui si trova l'ascoltatore. Per correggere o migliorare l'effetto ricercato è possibile agire su questi diversi fattori. La percezione stereofonica risulta imprecisa e poco centrata: provare ad avvicinare i diffusori fra loro e/o orientarli verso il punto di ascolto (fig. 13).

**Il suono è duro, aggressivo:** probabilmente l'acustica della stanza ha troppo riverbero. Valutare l'uso di materiali assorbenti (tappeti, divani, tappezzerie murali, tende, ecc.) e riflettenti (mobili) per assorbire o diffondere le risonanze.

**Il suono è "piatto", smorzato:** nell'ambiente vi sono troppi materiali assorbenti e il suono ha un effetto in sordina, privo di spessore. In questo caso, cercare un migliore compromesso fra i materiali assorbenti e i materiali riflettenti presenti nell'ambiente. In linea generale, per consentire uno sviluppo corretto del suono, si dovrebbe far sì che il muro posizionato dietro i diffusori sia riflettente. Al contrario, quello posizionato alle spalle della zona di ascolto dovrebbe essere assorbente, per evitare che i riflessi retrostanti "alterino" la percezione dell'immagine stereofonica. Si possono posizionare i mobili in maniera intelligente lungo le pareti laterali per diffondere le onde sonore ed evitare di stimolare determinate frequenze, soprattutto quelle intermedie (eliminazione dell'"eco flutter").

### Scelta della posizione

I diffusori sono stati progettati per restituire più fedelmente possibile qualsiasi tipo di musica o programma di home cinema. Tuttavia, per ottimizzarne le prestazioni, garantire un buon equilibrio tonale e un'immagine sonora realista è opportuno rispettare alcune semplici regole.

I diffusori dovrebbero essere posizionati simmetricamente, di fronte alla zona di ascolto, in modo da formare idealmente un triangolo equilatero con quest'ultima. È comunque possibile variare le distanze per trovare il compromesso migliore, a seconda delle condizioni particolari della disposizione (fig. 13).

I diffusori vanno posizionati alla stessa altezza e sullo stesso piano orizzontale. Idealmente, il tweeter dovrebbe trovarsi all'altezza delle orecchie dell'ascoltatore rispetto al punto di ascolto abituale (fig. 14).

Non posizionare i diffusori troppo vicini agli angoli della stanza ed evitare di avvicinarli troppo alle pareti. Se così fosse, si produrrebbero risonanze nei locali e si aumenterebbe artificialmente il livello dei bassi. Al contrario, se si percepisce un livello dei bassi insufficiente, si potrà tentare di riequilibrare il suono avvicinando i diffusori alle pareti (fig. 15).

I nostri prodotti sono progettati e fabbricati con la massima cura presso i nostri impianti, con una grande attenzione al dettaglio. Ogni prodotto è dotato di configurazioni stereo iniziali, con il diffusore Primary a sinistra e il diffusore Secondary a destra.

È possibile modificare questa configurazione attraverso l'applicazione Focal & Naim, a seconda dell'ubicazione dei diffusori, per regolare l'effetto stereo.

### CALIBRAZIONE STANZA ADAPT

Per arrivare ancora oltre, è disponibile una funzione di correzione acustica per la stanza nel menu Impostazioni dell'applicazione Focal & Naim.

### Griglie

I diffusori DIVA UTOPIA sono consegnati con una griglia, che consente di proteggere l'altoparlante dei medi. Consigliamo di rimuoverla durante l'ascolto della musica, per godere al meglio delle prestazioni dei diffusori. Sui diffusori, le griglie dei woofer laterali non sono removibili.

### Modalità standby

Il diffusore DIVA UTOPIA può entrare in standby se non viene utilizzato per 20 minuti. Tuttavia, per configurare il passaggio in standby automatico dei diffusori dopo un determinato lasso di tempo, si può entrare nelle impostazioni dell'applicazione Focal & Naim. La modalità standby viene segnalata dalla ridotta luminosità del logo Focal (dei LED dimmerabili) situato sul lato anteriore.

### Periodo di rodaggio

Gli altoparlanti utilizzati nei diffusori DIVA UTOPIA sono elementi meccanici complessi che richiedono un periodo di adattamento per poter funzionare al meglio delle loro possibilità e adattarsi alle condizioni di temperatura e igrometria



# DIVA UTOPIA

## Istruzioni per l'uso

57

dell'ambiente. Questo periodo di rodaggio varia a seconda delle condizioni riscontrate e può protrarsi per qualche settimana. Per velocizzare questa operazione, si consiglia di tenere in funzione i diffusori per una ventina di ore consecutive. Una volta che le caratteristiche dei diffusori DIVA UTOPIA si sono completamente stabilizzate, si potrà godere a pieno delle loro prestazioni.

### Interruttore di messa a terra

Per preimpostazione, la massa del segnale interno dell'altoparlante primario è collegata alla messa a terra di rete. Se una sorgente con messa a terra viene collegata all'ingresso analogico, o se si percepisce un ronzio attraverso gli altoparlanti, posizionare il commutatore "Ground" su "Float".

### Pulizia e manutenzione

I diffusori DIVA UTOPIA sono fragili e devono essere utilizzati prendendo alcune precauzioni. Per una buona esperienza con il prodotto, rispettare quindi le istruzioni illustrate di seguito.



#### Rischio di scossa elettrica!

- Una pulizia non corretta dei diffusori può causare infortuni.
- Prima di effettuare le operazioni di pulizia, scollegare i cavi di alimentazione dei diffusori dalle prese di corrente.



#### Rischio di corto circuito!

- Qualora i diffusori entrassero in contatto con acqua o altri liquidi, potrebbero prodursi corto circuiti.
- Nei DIVA UTOPIA non deve penetrare acqua o altri liquidi.
- Non immergere mai i diffusori in acqua o in altri liquidi.



#### Rischio di danni!

Non utilizzare detergenti aggressivi, spazzole con setole di metallo o nylon, né utensili metallici o taglienti come coltelli, raschietti duri e simili, poiché rischiano di danneggiare la superficie dei diffusori.

1. Prima di effettuare le operazioni di pulizia, scollegare i cavi di alimentazione dei diffusori dalle prese di corrente.
2. Pulire le superfici con un panno pulito e senza pelucchi. Se necessario, per rimuovere le macchie più ostinate, servirsi di un detergente senza alcool (ad esempio un detergente per schermi o lenti di occhiali).
3. Per pulire gli altoparlanti, si consiglia di utilizzare un detergente antistatico e una spugna morbida.

# DIVA UTOPIA

## Istruzioni per l'uso

58

### MANEGGIAMENTO DEL PRODOTTO!

Per maneggiare i diffusori, servirsi dei punti di presa situati nelle posizioni seguenti (fig. 6):

- DIETRO il diffusore, all'altezza del dissipatore di calore
- Sulla parte superiore del diffusore
- Sulla base del diffusore

- Non toccare i pannelli laterali

Per maneggiare il prodotto in modo corretto, si consiglia di utilizzare entrambe le mani, una all'altezza della presa e l'altra sulla base superiore del diffusore.

Per garantire una buona stabilità del prodotto, tenere i diffusori DIVA UTOPIA sulle loro punte di disaccoppiamento.

### Smaltimento





Imballaggio: separare gli imballaggi prima di smaltirli. Smaltire il cartone e gli imballaggi in conformità alle normative locali.

Altoparlanti: è vietato smaltire i vecchi dispositivi tra i rifiuti domestici!

I diffusori DIVA UTOPIA sono prodotti elettronici e non possono essere smaltiti assieme ai normali rifiuti domestici. È obbligatorio smaltirli nel rispetto delle normative in vigore presso il proprio comune. Ciò consentirà il riciclo professionale dei vecchi apparecchi.

### Condizioni di garanzia

Tutti gli altoparlanti Focal sono coperti da garanzia emessa dal distributore ufficiale Focal del tuo paese. Il tuo distributore potrà fornirti tutti i dettagli relativi alle condizioni di garanzia. La copertura della garanzia comprende quanto concesso dalla garanzia legale in forza nel paese in cui è stata emessa la fattura d'acquisto originale.

	<div style="border: 1px solid black; padding: 5px; text-align: center;"> <b>CAUTION</b>        RISK OF ELECTRIC SHOCK        DO NOT OPEN     </div>	
<p>Símbolo de peligro eléctrico. Este símbolo tiene por objeto prevenir al usuario de la existencia de tensiones elevadas en el interior del aparato con riesgo de electrocución.</p>	<p>ADVERTENCIA: Para prevenir el riesgo de choque eléctrico, no retire la tapa (ni la parte trasera) de este aparato. Ningún componente de este aparato es reemplazable por el usuario. Para operaciones de mantenimiento o de reparación, póngase en contacto con un profesional cualificado.</p>	<p>Símbolo de advertencia. Este símbolo se ha diseñado para advertir al usuario de la presencia de instrucciones importantes mencionadas en el manual de usuario y relacionadas con el manejo, funcionamiento y mantenimiento del dispositivo.</p>
<ol style="list-style-type: none"> <li>1. Lea estas instrucciones.</li> <li>2. Conserve estas instrucciones.</li> <li>3. Tenga en consideración las advertencias.</li> <li>4. Respete todas las instrucciones.</li> <li>5. No utilice este aparato cerca del agua.</li> <li>6. Límpielo únicamente con un paño seco.</li> <li>7. No obstruya ningún orificio de ventilación. Instale el aparato según las instrucciones del fabricante.</li> <li>8. No instale el aparato cerca de fuentes de calor, como radiadores, calefactores, estufas u otros aparatos (incluidos los amplificadores) que produzcan calor.</li> <li>9. No invalide el objetivo de seguridad de la toma polarizada (común). Las tomas polarizadas presentan dos clavijas, una más ancha que la otra. La clavija ancha es un dispositivo de seguridad. Si el enchufe suministrado no se adapta a su toma de corriente, consulte con un electricista para reemplazar la toma.</li> <li>10. Proteja el cable para que no se pueda pisar, aplastar ni quedar aprisionado, especialmente en el enchufe, las tomas de corriente y la salida del cable desde el equipo.</li> <li>11. Utilice solo accesorios/complementos especificados por el fabricante.</li> <li>12. Utilice únicamente el carro, soporte, trípode, bastidor o mesa especificado por el fabricante o que se venda con el aparato. Cuando utilice un carro, extreme la prudencia al desplazarlo con el aparato para evitar posibles lesiones debidas a su vuelco.</li> </ol>  <ol style="list-style-type: none"> <li>13. Desenchufe el aparato en caso de tormenta o si no lo utiliza durante un periodo de tiempo prolongado.</li> <li>14. Encargue todo el mantenimiento a personal cualificado para ello. El mantenimiento será necesario siempre que se produzcan incidentes como el deterioro del cable o el enchufe, el derrame de líquidos o la introducción de objetos en el interior del aparato, la exposición a la lluvia o a la humedad, el mal funcionamiento o la caída del equipo.</li> </ol>	<ol style="list-style-type: none"> <li>15. Conecte solo este producto con el tipo de alimentación eléctrica indicado en el dispositivo. Si no sabe qué tipo de alimentación eléctrica se necesita para el producto o su instalación eléctrica, pregunte a su instalador o a su proveedor de electricidad. Si el aparato está previsto para un uso con batería u otra fuente de alimentación, consulte el manual de usuario.</li> <li>16. Este producto es un aparato de clase 1. Para conectar este aparato utilice únicamente el enchufe con toma de tierra suministrado. Este aparato debe estar conectado a una toma de corriente protegida con una conexión a tierra.</li> <li>17. Donde se utilice el enchufe de red o un acoplador de aparato como un dispositivo de desconexión, este deberá ser fácilmente accionable. Para desconectar el equipo de la red, saque el enchufe de red de la toma.</li> <li>18. No sobrecargue las tomas de corriente, los alargadores ni las tomas múltiples, ya que podría provocar un incendio o un choque eléctrico. Asegúrese de que no se supera la potencia máxima admisible de cada componente de la instalación.</li> <li>19. ADVERTENCIA: Para reducir el riesgo de incendio o de choque eléctrico, no exponga este aparato al agua, la lluvia o la humedad. Asimismo, no debe exponerse a goteo o salpicaduras de líquidos ni debe colocarse sobre el aparato ningún objeto lleno de líquido, como floreros.</li> <li>20. No introduzca ningún objeto en los orificios de ventilación del aparato. Dicho objeto podría entrar en contacto con componentes sometidos a altas tensiones y producir un cortocircuito, provocando un incendio o un choque eléctrico.</li> <li>21. Cuando utilice el aparato, la temperatura ambiente no debería superar los 35 grados Celsius.</li> <li>22. No utilice este aparato en climas tropicales.</li> <li>23. No utilice este aparato en altitudes superiores a 2000 m (6500 pies).</li> <li>24. Si traslada el aparato desde un entorno frío a otro caliente, asegúrese de que no se haya producido condensación antes de conectar el cable de alimentación.</li> <li>25. Deje siempre una distancia mínima de 5 cm (2 pulgadas) en torno al equipo para garantizar una ventilación adecuada.</li> <li>26. Advertencia: Las pilas instaladas no deben exponerse a un calor excesivo, como la luz solar, el fuego o similares.</li> </ol>	<ol style="list-style-type: none"> <li>27. No coloque ninguna fuente de llamas desnudas, como velas encendidas, cerca del aparato.</li> <li>28. El aparato solo debería instalarse en una pared o techo si el fabricante lo permite.</li> <li>29. Este aparato está diseñado para usarlo en espacios interiores. No instale este equipo en el exterior.</li> <li>30. Este producto tiene esquinas afiladas. Manéjelo con cuidado.</li> <li>31. No intente reparar este aparato por sus propios medios. Abrir el dispositivo puede ser peligroso. Para cualquier intervención en el dispositivo, póngase en contacto con un profesional cualificado.</li> <li>32. Cuando se necesiten componentes de repuesto, use solo los componentes especificados por el fabricante o componentes que cuenten con funcionalidades técnicas idénticas que las del producto original. El uso de componentes inadecuados puede provocar incendios, choques eléctricos u otros riesgos.</li> <li>33. Después de cualquier operación de mantenimiento o reparación, realice una prueba para garantizar que el aparato funciona en condiciones de seguridad.</li> <li>34. Ponga la fuente al mínimo antes de conectar los productos y subir el volumen. Una vez que los productos estén en su sitio, suba el volumen gradualmente hasta alcanzar un nivel sonoro razonable y cómodo.</li> <li>35. Para evitar posibles daños auditivos, no escuche los altavoces a un volumen alto durante largos periodos de tiempo. Escuchar altavoces a un volumen excesivo puede causar daños en el oído y provocar trastornos auditivos (sordera temporal o permanente, zumbidos en los oídos, acúfenos, hiperacusia). Si expone sus oídos a un volumen superior a 85 dB de SPL-LAeq durante varias horas puede dañar de forma irreversible su audición.</li> </ol> 



**CAUTION**  
RISK OF ELECTRIC SHOCK  
DO NOT OPEN



Símbolo de peligro eléctrico. Este símbolo tiene por objeto prevenir al usuario de la existencia de tensiones elevadas en el interior del aparato con riesgo de electrocución.

ADVERTENCIA: Para prevenir el riesgo de choque eléctrico, no retire la tapa (ni la parte trasera) de este aparato. Ningún componente de este aparato es reemplazable por el usuario. Para operaciones de mantenimiento o de reparación, póngase en contacto con un profesional cualificado.

Símbolo de advertencia. Este símbolo se ha diseñado para advertir al usuario de la presencia de instrucciones importantes mencionadas en el manual de usuario y relacionadas con el manejo, funcionamiento y mantenimiento del dispositivo.

36. Mantenga las pilas usadas fuera del alcance de los niños. Si el compartimiento de la pila no cierra bien, deje de utilizar el producto y manténgalo fuera del alcance de los niños.

37. Si cree que alguien ha podido tragar pilas o estas han podido introducirse en alguna parte del cuerpo, busque atención médica de inmediato.  
38. Tras sacar el producto de su embalaje, guarde el embalaje fuera del alcance de los niños, ya que, de lo contrario, podría haber peligro de asfixia.

39. Algunos usuarios no tienen suficiente autonomía para usar el producto por su cuenta sin peligro. En especial, los menores de 14 años o las personas con algún tipo de discapacidad deben contar con supervisión o estar acompañados cuando utilicen el aparato.

# DIVA UTOPIA

## Manual de utilización

61

Para simplificar la garantía Focal-JMLab, ahora también puede registrar su producto en línea: [www.focal.com/garantie](http://www.focal.com/garantie)



Acaba de adquirir un producto Focal y se lo agradecemos. Le damos la bienvenida a nuestro universo, el de la alta fidelidad. La innovación, la tradición, la excelencia y el placer son nuestros valores; nuestro único objetivo es ofrecerle un sonido puro, fiel y lleno de matices. Para aprovechar al máximo las características de este equipo, le aconsejamos que lea estas instrucciones y que las conserve después en un lugar seguro para consultarlas posteriormente.

### Contenido del embalaje (fig. 7)

#### Con DIVA UTOPIA podrá:

- Escuchar miles de emisoras de radio en internet.
- Reproducir contenidos de audio con AirPlay y Google cast
- Reproducir contenidos de audio con Spotify® Connect, TIDAL Connect (se requiere suscripción a TIDAL), Qobuz (se requiere suscripción a Qobuz).
- Reproducir música sin cables por Bluetooth® con los codecs AAC, aptX® y SBC desde cualquier dispositivo reproductor compatible.
- Reproducir música desde servidores musicales UPnP™.
- Reproducir o difundir contenidos de audio desde o hacia otros equipos de streaming Focal o Naim.
- Reproducir música desde un televisor por HDMI eARC CEC.
- Reproducir música desde una fuente analógica o digital mediante una conexión por cable.

### INSTALACIÓN

#### Desembalaje y manipulación

Desplace los equipos DIVA UTOPIA con precaución. Para desplazar los altavoces, utilice el asa que hay en la parte trasera (fig. 5, 6). El desplazamiento de los altavoces requiere la intervención de dos personas.

Siga estas etapas para desembalar los equipos:

- Ponga las cajas de los altavoces en posición horizontal (fig. 1, 2).
- Abra la caja (fig. 2).
- Saque la plancha de madera y los calces (fig. 3).
- Coloque la plancha de madera bajo el altavoz y vuelva a poner la caja en posición vertical (fig. 4, 5).
- Tire del altavoz por la base con precaución para sacarlo de la caja (fig. 5).
- Retire el último calce y la funda de protección (fig. 6).
- Sitúe los altavoces en el espacio de escucha elegido, para más información consulte: *Consejos de utilización/Optimización acústica* (fig. 13, 14, 15).
- Ponga las puntas de desacoplamiento bajo la base de los altavoces DIVA UTOPIA para garantizar una buena estabilidad y mejorar el desacoplamiento acústico del suelo (fig. 12).
- Bascule delicadamente los altavoces DIVA UTOPIA sobre un lado (fig. 12). Esta operación requiere obligatoriamente dos personas.
- Enrosque las dos primeras puntas de desacoplamiento en la base de los altavoces DIVA UTOPIA, en la parte delantera y trasera del equipo (fig. 12).
- Bascule delicadamente los altavoces DIVA UTOPIA sobre el otro lado (fig. 12). Esta operación requiere obligatoriamente dos personas.
- Enrosque las dos últimas puntas de desacoplamiento en la base de los altavoces DIVA UTOPIA, en la parte delantera y trasera del equipo.
- Con los equipos se suministran 8 contrapuntas para suelos delicados (parqué, baldosas, etc.). El uso de estas contrapuntas es necesario para estabilizar los altavoces a la perfección. Preste atención a la correcta colocación de las puntas de desacoplamiento bajo los altavoces DIVA UTOPIA.

#### Conexión eléctrica (fig. 16)

Los altavoces DIVA UTOPIA se suministran con cables de alimentación adecuados para los países en los que se comercializan.

Tenga precaución con las tomas de alimentación de la parte trasera del equipo.

1. Localice el conector de alimentación en el panel trasero de los altavoces DIVA UTOPIA.
2. Introduzca el cable de alimentación en la toma y conéctelo a la alimentación eléctrica.
3. Los altavoces se encenderán automáticamente.
4. El indicador de estado multicolor «Reseau status» se enciende. Si no es así, pulse el botón «Speaker pairing» en ambos altavoces

# DIVA UTOPIA

## Manual de utilización

62

### Características del panel trasero de los DIVA UTOPIA

#### Altavoz DIVA UTOPIA Primary (fig. 17)

- **Toma de corriente** — para la conexión eléctrica.

Nota: los altavoces DIVA UTOPIA se suministran con cables de alimentación adecuados para los países en los que se comercializan.

- **Un puerto USB** — para la conexión de periféricos USB.
- **Una toma para cables de red** — para la conexión a la red con un cable RJ45.
- **Una toma óptica de audio digital TosLink** — para la conexión de fuentes digitales de audio externas.
- **Entrada HDMI eARC CEC** — para conectar un dispositivo audiovisual externo mediante un cable HDMI eARC CEC.
- **Entradas analógicas RCA** — para conectar fuentes analógicas.
- **Conmutador de masa** — seleccione la posición por defecto, a menos que el equipo esté conectado a un sistema de alta fidelidad (mediante una conexión de audio analógica con puesta a tierra) que tenga otro dispositivo fuente conectado a tierra.
- **Un botón de emparejamiento inalámbrico** — para la conexión inalámbrica de los altavoces Primary y Secondary con la tecnología UWB y para reactivar el altavoz tras un estado de espera prolongado.
- **Una toma de conexión de altavoces Primary / Secondary** — para conectar los altavoces Primary y Secondary con el cable RJ45 incluido.
- **Un puerto de servicio** — conexión para tareas de servicio (solamente en fábrica).
- **Un conmutador de tensión** — para seleccionar la tensión de entrada de la alimentación a 110 V o 230 V (solamente en fábrica).
- **Un pequeño orificio de configuración Wi-Fi y de reinicio** — para más información sobre la configuración Wi-Fi y el restablecimiento de los parámetros por defecto de los DIVA UTOPIA, consulte el apartado «Indicador de estado multicolor».

#### Altavoz DIVA UTOPIA Secondary (fig. 18)

- **Toma de corriente** — para la conexión eléctrica.
- **Un puerto de servicio** — conexión para tareas de servicio (solamente en fábrica).
- **Un botón de emparejamiento inalámbrico** — para conectar los altavoces Primary y Secondary sin cables, y para reactivar el altavoz tras un estado de espera prolongado.
- **Una toma de conexión de altavoces Secondary / Primary** — para conectar los altavoces Primary y Secondary con el cable RJ45 incluido.
- **Un conmutador de tensión** — para seleccionar la tensión de entrada de la alimentación a 110 V o 230 V (solamente en fábrica).
- **Un pequeño orificio de reinicio** — para más información sobre el restablecimiento de los parámetros por defecto de los DIVA UTOPIA, consulte el apartado «Indicador de estado multicolor».

#### Indicador «Reseau Status» del altavoz Primary (fig. 17, 18)

1. LED apagado — El dispositivo está apagado o en modo de espera.
2. LED blanco — Conexión de red activa.
3. LED naranja — Inicio, inicio de red o reinicio de fábrica.
4. LED naranja intermitente — Conexión a la red.
5. LED morado — Conexión inalámbrica configurada pero sin red detectada.
6. LED morado intermitente — Modo de configuración inalámbrica.
7. LED azul — Actualización de firmware en curso o DIVA UTOPIA en modo de reactivación.
8. LED rojo — Error del sistema.

#### Indicador de estado multicolor « Speaker Pairing » (fig. 17, 18)

1. LED apagado — Ningún dispositivo emparejado.
2. LED blanco — Altavoz emparejado.
3. LED naranja intermitente — Modo de emparejamiento.
4. LED verde intermitente — Modo de emparejamiento de control remoto zigBee.
5. LED morado — Emparejamiento realizado pero equipo desconectado (Secondary apagado).
6. LED naranja — El altavoz Secondary no está emparejado.
7. LED rojo — Error del sistema.

#### Emparejamiento de los altavoces Primary y Secondary (fig. 17, 18)

Los altavoces DIVA UTOPIA se emparejan en nuestros talleres de fabricación.

Dos altavoces emparejados se pueden identificar mediante el embalaje y los números de serie que figuran en el mismo.

Ejemplo: Los altavoces de emparejan automáticamente cuando se encienden. Si se reinician los parámetros de fábrica, es posible que el emparejamiento de los altavoces no sea automático.



# DIVA UTOPIA

## Manual de utilización

63

Este sería el procedimiento a seguir:

- Desconecte los demás altavoces DIVA UTOPIA cercanos para evitar errores de emparejamiento.
- Conecte los altavoces DIVA UTOPIA Primary y Secondary a la alimentación.
- El indicador LED del botón Speaker Pairing del altavoz Primary debe estar apagado, lo que indica la ausencia del altavoz Secondary.
- Pulse una vez el botón de emparejamiento del altavoz Primary.
- El indicador LED del altavoz parpadeará en morado.
- Pulse una vez el botón de emparejamiento del altavoz Secondary.
- El indicador LED del altavoz parpadeará en morado.
- Al cabo de unos segundos, los LED de los botones de emparejamiento de ambos altavoces deben permanecer encendidos en blanco.
- Los altavoces DIVA UTOPIA estarán emparejados.

En caso de que el problema de emparejamiento no se haya resuelto:

- Verifique que los altavoces no estén separados más de 8 m entre sí.
- Verifique que los altavoces estén encendidos.
- Verifique que esté emparejando los equipos adecuados.
- Verifique que no haya obstáculos entre los dos altavoces, como tabiques u objetos que puedan impedir una buena conexión.

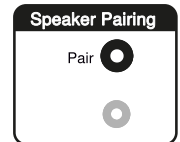

ES

El emparejamiento inalámbrico permite una conexión entre altavoces de hasta 96 kHz 24 bits.

No obstante, para disfrutar de los altavoces DIVA UTOPIA con una calidad de 192 kHz 24 bits, se recomienda utilizar el cable RJ45 suministrado en la caja de accesorios:

- Desembale el cable.
- Conecte el altavoz Primary en el puerto RJ45, identificado en la parte trasera del DIVA UTOPIA PRIMARY como «Speaker Link».
- Conecte el altavoz Secondary en el puerto RJ45, identificado en la parte trasera del DIVA UTOPIA SECONDARY como «Speaker Link».

La utilización del cable es necesaria:

- para mejorar la resolución a 192 kHz/24 bits (sin cable: 96 kHz/24 bits);
- para evitar pérdidas por interferencias.

### Configuración con la aplicación Focal & Naim (fig. 22)

Para reproducir archivos de audio en streaming y emisoras de radio en internet, los altavoces DIVA UTOPIA deben conectarse a internet a través de una red de área local. La conexión a la red puede ser por cable o inalámbrica.

Nota: El altavoz DIVA UTOPIA está configurado por defecto para obtener una dirección IP con el protocolo DHCP. Los DIVA UTOPIA se pueden configurar para utilizar una dirección IP fija desde sus páginas internas de configuración web.

Nota: Si el altavoz DIVA UTOPIA ya se ha usado anteriormente, es recomendable reiniciar sus parámetros antes de conectarlo a la red. Cuando se reinicien los ajustes por defecto, se borrarán los ajustes de usuario y de red existentes y se restablecerá la preselección de radios por defecto. Para ello, introduzca el clip suministrado en el pequeño orificio de la zona «Status» en la parte trasera del altavoz.

Para que los altavoces DIVA UTOPIA se conecten a internet mediante una red local inalámbrica, es necesario configurarlos con el nombre de la red inalámbrica (SSID) y su contraseña (clave de seguridad).

Nota: Los altavoces DIVA UTOPIA son compatibles con WiFi 802.11ax (WiFi 6).

Nota: Los altavoces DIVA UTOPIA no se pueden conectar a redes wifi «ocultas».

### Configuración inalámbrica con la aplicación Focal & Naim (fig. 22)

La aplicación Focal & Naim dispone de un procedimiento de configuración inalámbrica que le guiará durante la conexión de los altavoces DIVA UTOPIA a la red local. Escanee el código QR para descargar e instalar la aplicación (fig. 22).

### Utilice el código QR de la caja de accesorios

Siga los pasos que se indican a continuación para llevar a cabo el procedimiento de configuración inalámbrica de la aplicación Focal & Naim.

- Asegúrese de que el dispositivo iOS o Android en el que está instalada la aplicación Focal & Naim esté conectado a la misma red inalámbrica que los altavoces DIVA UTOPIA.
- Abra la aplicación Focal & Naim y seleccione «Configurar un dispositivo».
- Siga las instrucciones que se muestran en la pantalla para conectar los altavoces DIVA UTOPIA a la red inalámbrica.

### Reinicio wifi y reinicio de fábrica

**Reinicio de red:** Pulse brevemente el botón de reinicio (orificio) de la parte trasera del altavoz principal con el clip suministrado.

**Reinicio de fábrica:** Pulse el botón de reinicio (orificio) de la parte trasera del altavoz principal durante 3 segundos con el clip suministrado.

# DIVA UTOPIA

## Manual de utilización

64

### Control remoto DIVA UTOPIA

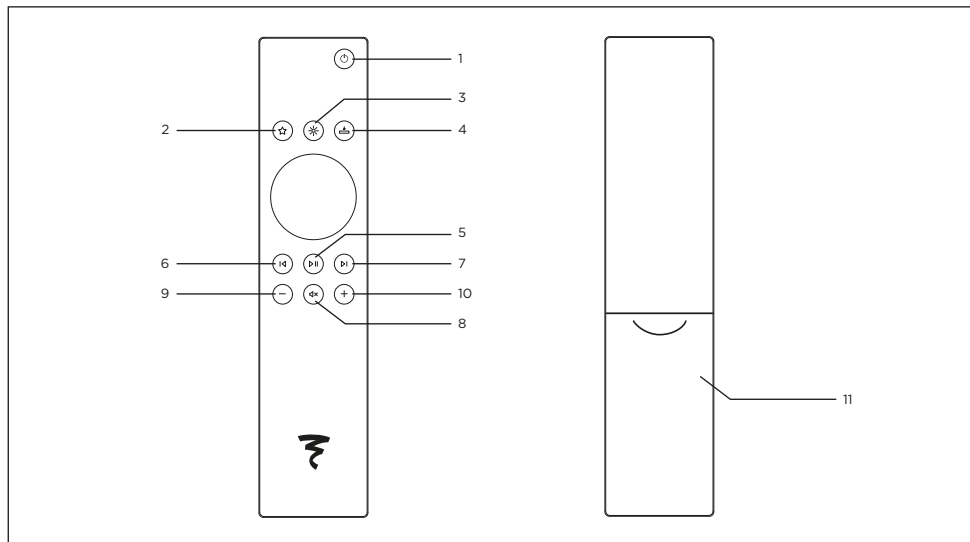

1. Botón de encendido/espera — Puesta en espera de red.
2. Botón de favoritos — Sintoniza las emisoras de radio favoritas, que se pueden definir desde la aplicación Focal & Naim.
3. Botón de luminosidad — Cambia entre los tres ajustes de luminosidad del logotipo Focal.
4. Selección de entradas — Permite acceder al carrusel de entradas desde el panel frontal para seleccionar la entrada deseada.
5. Botón de reproducción — Reproducción/pausa y emparejamiento con los altavoces Diva UTOPIA.
6. Botón para volver al corte anterior.
7. Botón para pasar al siguiente corte.
8. Botón de silencio — Apaga el volumen de reproducción.
- 9/10. Botones de volumen — .Para reducir o aumentar el volumen
11. Compartimento de pilas.

#### Emparejamiento del mando a distancia (fig. 19, 20, 21)

Empareje el mando a distancia cuando los altavoces DIVA UTOPIA estén encendidos.

- Pulse el botón de emparejamiento del altavoz Primary durante 5 segundos (fig. 19).
- El testigo luminoso de emparejamiento, bajo el botón de emparejamiento, parpadeará en verde. Esto indica que el emparejamiento del mando a distancia está activo.
- Mantenga pulsado el botón de reproducción del mando a distancia para ponerlo en modo de emparejamiento. (fig. 20)
- El testigo luminoso de emparejamiento dejará de parpadear en verde para volver al estado de conexión normal. Deje de pulsar el botón de luminosidad del mando a distancia cuando las luces centrales del mando a distancia se muevan en círculo (fig. 21).
- Si el emparejamiento no se completa al cabo de 30 segundos, el estado actual de emparejamiento de los altavoces se mostrará de nuevo.



# DIVA UTOPIA

## Manual de utilización

65

### ESCUCHAR MÚSICA, RADIO, PODCAST Y OTROS CONTENIDOS

#### Conexión inalámbrica wifi streaming y Bluetooth\*

##### Reproducción de radios en internet

Cuando se haya conectado a la aplicación Focal & Naim:

- Pulse Radio.
- Seleccione la emisora de radio deseada.
- Configure la estación de radio seleccionada como favorita y defínala como preselección o seleccionable desde la interfaz de usuario superior.

##### AirPlay



AirPlay permite enviar la salida de audio de los dispositivos Apple a los altavoces DIVA UTOPIA.

• Inicie la reproducción de contenidos musicales o vídeos en los dispositivos iOS.

• Para la difusión de música, pulse el icono (🎧) en la pantalla de reproducción.

Para la difusión de audio desde la aplicación YouTube, pulse el icono de conexión (📶) en la pantalla de reproducción, y luego el icono (📶).

• Para iniciar la difusión, seleccione «DIVA UTOPIA» (o el nombre asignado a los altavoces) en el menú de selección.

##### Google Cast

- Para activar el Chromecast integrado, instale la aplicación Google Home.
- Seleccione la aplicación que desee utilizar con los altavoces DIVA UTOPIA.
- Seleccione el audio que desee reproducir y pulse el icono Chromecast.
- Pulse DIVA UTOPIA (o el nombre creado para los altavoces).
- El audio seleccionado se reproducirá en los altavoces DIVA UTOPIA.

### TIDAL Y TIDAL CONNECT

#### Desde la aplicación TIDAL

- Es posible escuchar música en streaming utilizando TIDAL Connect.
- Para ello, abra la pantalla «Reproduciendo ahora» durante la reproducción.
- Busque el icono del altavoz y seleccione los DIVA UTOPIA en la lista que se muestra.

#### Desde la aplicación Focal & Naim

- Seleccione la entrada TIDAL.
- Introduzca los datos de conexión a TIDAL.
- Navegue en TIDAL y escuche su música con la aplicación Focal & Naim.

#### Reproducción de audio en UPnP™ (Universal Plug and Play)

UPnP™ permite a los DIVA UTOPIA reproducir archivos de audio guardados en servidores UPnP™, como el Uniti Core de Naim, en servidores en red con el software UPnP™ integrado, o en sistemas Windows y OS X con un programa UPnP™ de otro proveedor. La navegación con archivos UPnP™ solo es posible en la aplicación Focal & Naim.

Nota: La versión 11 de Windows Media Player (o superior) es compatible con el protocolo UPnP™. Existen varias aplicaciones UPnP™ de otros proveedores compatibles con los sistemas operativos Windows y OS X.

Es posible reproducir archivos musicales compatibles guardados en la biblioteca musical de un servidor multimedia conectado (por ejemplo, un disco NAS con UPnP™). El servidor multimedia debe estar en la misma red que los altavoces.

1. Pulse en *Servidores*.
2. Pulse en el servidor UPnP™ elegido.
3. Pulse en la carpeta deseada (p. ej., Álbum)
4. Seleccione un álbum.
5. Pulse sobre el nombre de un tema para iniciar la reproducción en streaming con los DIVA UTOPIA.

#### Qobuz

Qobuz pone todo un universo musical a su disposición, con una vasta selección de álbumes en streaming de alta resolución.

La suscripción permite utilizar los servicios de esta plataforma a través de la aplicación Focal & Naim.

- Seleccione la entrada Qobuz.
- Introduzca sus datos de conexión a Qobuz.
- Navegue en Qobuz y escuche su música con la aplicación Focal & Naim.

# DIVA UTOPIA

## Manual de utilización

66

### Conexión Bluetooth\*

Además de reproducir música en streaming a partir de una red local, los altavoces DIVA UTOPIA pueden reproducir música a través de una conexión inalámbrica Bluetooth\* desde dispositivos equipados para ello.

Los DIVA UTOPIA están configurados por defecto con una conexión Bluetooth\* «cerrada». En consecuencia, no es necesario emparejarlos con un dispositivo de lectura específico. Para conectar los altavoces DIVA UTOPIA a un reproductor Bluetooth\*, seleccione la página de configuración Bluetooth\* del reproductor y seleccione DIVA UTOPIA en la lista de dispositivos disponibles. Tras un breve tiempo de espera, los altavoces DIVA UTOPIA se mostrarán en las aplicaciones de audio del dispositivo para reproducir música.

**Nota:** Las conexiones inalámbricas Bluetooth\* tienen un alcance relativamente limitado. Dicho alcance se acerca por lo general a los 10 metros como máximo en entornos domésticos. No obstante, los obstáculos físicos que haya en el camino de transmisión pueden reducir el alcance.

**Nota:** El nombre Bluetooth\* y de red de los DIVA UTOPIA por defecto comprende los cuatro últimos caracteres de la dirección MAC única impresa en la etiqueta que hay en la parte trasera del equipo, junto a la toma de alimentación.

**Nota:** Para pasar automáticamente de una conexión Bluetooth\* abierta a una conexión Bluetooth\* cerrada usando los parámetros de la aplicación:

- Abra el menú *Ajustes* de la aplicación Focal & Naim y seleccione *Parámetros de entrada > Seguridad Bluetooth\**. Seleccione seguridad Bluetooth\* «Activada».

- Abra la página de *ajustes Bluetooth\** de los reproductores utilizados y seleccione «DIVA UTOPIA».

- Los altavoces DIVA UTOPIA y el reproductor estarán ahora emparejados de forma segura. Ningún otro dispositivo Bluetooth\* podrá conectarse a los altavoces DIVA UTOPIA si no se emparejan con el mismo procedimiento.

**Nota:** Si hay varios dispositivos emparejados, los altavoces DIVA UTOPIA reproducirán la música del primer dispositivo del que reciban datos de streaming. Para leer datos de streaming desde otro dispositivo emparejado, será necesario desconectar el primero.

**Nota:** Con los altavoces DIVA UTOPIA se pueden emparejar simultáneamente hasta ocho dispositivos Bluetooth\*. Si se empareja un noveno dispositivo, el dispositivo emparejado desde hace más tiempo se eliminará.

**Nota:** Es posible forzar los altavoces DIVA UTOPIA a desconectarse y a suprimir un dispositivo Bluetooth\* emparejado utilizando los menús de ajustes de la aplicación Focal & Naim.

### Función multiroom

Los DIVA UTOPIA se pueden emparejar con otros dispositivos de lectura musical, altavoces y sistemas para reproducir un sonido perfectamente sincronizado en toda la vivienda. La función multiroom se puede utilizar de cuatro formas diferentes.

- Con la aplicación Focal & Naim

Empareje los altavoces DIVA UTOPIA con otros equipos Focal y Naim conectados, como altavoces inalámbricos, reproductores u otros equipos, utilizando la aplicación Focal & Naim para disfrutar de la mejor calidad sonora. Seleccionando el símbolo multiroom, la música elegida se reproducirá en los equipos agrupados que desee.

- Con AirPlay

- Con Google Home

### CONEXIÓN POR CABLE DE ENTRADA DIGITAL Y ANALÓGICA

#### Conexión HDMI eARC

Los DIVA UTOPIA son compatibles con la salida HDMI eARC (enhanced Audio Return Channel) del televisor para un control integral con un solo cable HDMI.

Los DIVA UTOPIA también son retrocompatibles con ARC y HDMI CEC. HDMI CEC permite utilizar el mando a distancia del televisor para ajustar el volumen de los altavoces.

- Localice el puerto HDMI en el panel trasero del altavoz Primary.

- Introduzca el cable HDMI en el puerto HDMI eARC.

- Conecte el otro extremo de cable HDMI al puerto HDMI eARC del televisor.

- Seleccione la entrada HDMI en los DIVA UTOPIA desde la aplicación Focal & Naim o utilizando el botón de selección de entrada del mando a distancia.

#### Reproducción con conexión óptica

- Compruebe que los DIVA UTOPIA estén encendidos o en modo de espera.

- Conecte el cable óptico a la toma óptica situada en la parte trasera del DIVA UTOPIA Primary.

- Seleccione la entrada digital en los DIVA UTOPIA desde la aplicación Focal & Naim o utilizando el botón de selección de entrada del mando a distancia.

# DIVA UTOPIA

## Manual de utilización

67

### Reproducción de audio con conexión USB

Los DIVA UTOPIA pueden leer archivos de audio desde dispositivos de almacenamiento USB (memorias USB, memorias flash o discos USB). Solo la aplicación Focal & Naim permite navegar por los archivos guardados en periféricos USB.

### Reproducción de audio con conexión RCA

- Asegúrese que los altavoces estén encendidos o en modo de espera.
- Conecte el dispositivo de entrada al puerto de entrada de la parte trasera del DIVA UTOPIA Primary utilizando un cable de audio RCA (no incluido).
- El DIVA UTOPIA seleccionará automáticamente el puerto de entrada como fuente de audio.
- Pulse el botón de reproducción en el dispositivo de audio.
- El volumen se puede controlar en el mando a distancia, en la aplicación Focal & Naim o en el dispositivo de entrada.

### CONTROL VOCAL CON DISPOSITIVOS MÓVILES

#### Siri

Se puede utilizar el control por voz de Siri para, por ejemplo, reproducir audio, cambiar de pista o controlar el volumen mientras un dispositivo móvil iOS reproduce música en los altavoces.

Ejemplo: «Oye Siri, pon música en los DIVA UTOPIA. .

#### Google Assistant

Se puede utilizar Google Assistant para controlar su reproductor con comandos de voz para, por ejemplo, cambiar de pista o controlar el volumen mientras un dispositivo móvil Android reproduce música en los altavoces.

Ejemplo: «Hey Google, pon música en los DIVA UTOPIA. .

### CONSEJOS DE UTILIZACIÓN

El comportamiento de los altavoces dependerá de la acústica de la habitación, de la posición de los altavoces en la misma y de la posición del oyente. Es posible actuar sobre estos elementos para corregir o mejorar determinados efectos.

Percepción estereofónica imprecisa y descentrada: intente acercar los altavoces entre sí y/o de orientarlos hacia la posición de escucha (fig. 13).

**Sonido estridente, agresivo:** la acústica de la habitación probablemente tiene demasiada reverberación. Utilice materiales absorbentes (alfombra, sofá, tapices murales, cortinas...) y reflectantes (mobiliario) para absorber o dispersar las resonancias.

**Sonido «plano», ahogado:** demasiados materiales absorbentes en la sala, sonido apagado y sin relieve. Busque un equilibrio mejor entre materiales absorbentes y reflectantes en la habitación. En general, buscaremos que la pared situada detrás de los altavoces sea de naturaleza reflectante para que el sonido se desarrolle adecuadamente. Por el contrario, la pared situada detrás de la posición de escucha deberá ser absorbente para que las reflexiones traseras del sonido no interfieran en la percepción de la imagen estereofónica. El mobiliario puede colocarse en las paredes laterales de forma que contribuya a dispersar las ondas sonoras para evitar la excitación de determinadas zonas de frecuencia, sobre todo en los medios (supresión del «eco flotante»).

### Ubicación de los altavoces

Sus altavoces están estudiados para reproducir con la mayor fidelidad posible cualquier tipo de música o película de cine en casa. No obstante, es conveniente seguir algunas reglas sencillas para optimizar su rendimiento y garantizar un buen equilibrio tonal y una imagen sonora realista.

Los altavoces deberán estar colocados de forma simétrica frente a la posición de escucha, idealmente formando un triángulo equilátero con ella. No obstante, es posible modificar las distancias para encontrar el compromiso ideal en función de las características particulares de la habitación (fig. 13).

Los altavoces deberán estar colocados a la misma altura y sobre un mismo plano horizontal. Idealmente, el tweeter se colocará a la altura de los oídos del oyente situado en el punto de escucha habitual (fig. 14).

No ponga los altavoces demasiado cerca de una esquina de la habitación, y evite acercarlos demasiado a la pared. Esto tendría por efecto la excitación de ciertas resonancias del local y un aumento artificial del nivel de graves. Si por el contrario considera que el nivel de graves es insuficiente, puede intentar acercar los altavoces a la pared para equilibrarlo (fig. 15).

Nuestros equipos están cuidadosamente diseñados y se fabrican en nuestros talleres con una gran atención a los detalles. Los equipos tienen una configuración estéreo inicial con el altavoz Primary a la izquierda y el altavoz Secondary a la derecha.

La aplicación Focal & Naim permite modificar la configuración estéreo inicial para adaptarla a la ubicación de los altavoces.

# DIVA UTOPIA

## Manual de utilización

68

### ADAPT CALIBRACIÓN DE SALA

Para ir todavía más allá, el menú de ajustes de la aplicación Focal & Naim cuenta con una función de corrección acústica de sala.

### Portatelas

Los altavoces DIVA UTOPIA se suministran con un portatelas para proteger el altavoz de medios. Para disfrutar de las mejores prestaciones de sus altavoces, le recomendamos retirarlo cuando esté escuchando música. Los portatelas de los altavoces laterales de medios no se pueden retirar.

### Modo de espera:

Los altavoces DIVA UTOPIA se pueden poner en espera si no se utilizan durante 20 minutos. No obstante, es posible configurar los altavoces para que se pongan en espera después de un tiempo definido, utilizando para ello los ajustes de la aplicación Focal & Naim. Una luminosidad baja del logotipo de Focal (con ledes atenuables) situado en la parte frontal indica que el altavoz está en modo de espera.

### Período de rodaje

Los altavoces DIVA UTOPIA emplean elementos mecánicos complejos que requieren un período de adaptación para funcionar al máximo de sus posibilidades y adecuarse a las condiciones ambientales de temperatura y humedad. Este período de rodaje varía en función de las condiciones particulares de uso y puede durar varias semanas. Para acelerar este proceso, le recomendamos que haga funcionar los altavoces durante aproximadamente veinte horas consecutivas. Una vez que las características de los altavoces se hayan estabilizado, podrá disfrutar plenamente de las prestaciones de sus altavoces Diva Utopia.

### Interruptor de puesta a tierra

La masa de la señal interna del altavoz primario está conectada por defecto a la tierra de la toma de corriente. Si una fuente conectada a tierra se conecta a la entrada analógica o si se escucha un zumbido en los altavoces, ponga el conmutador «Ground» en la posición «Float».

### Limpieza y mantenimiento

Los altavoces DIVA UTOPIA son frágiles y deben usarse con precaución. Para tener una buena experiencia con el producto, respete las siguientes indicaciones:



#### ¡Riesgo de electrocución!

- Una limpieza incorrecta de los altavoces puede provocar lesiones.
- Desenchufe siempre los cables de alimentación de las tomas de corriente antes de limpiar los altavoces.



#### ¡Riesgo de cortocircuito!

- Si los altavoces entraran en contacto con agua u otros líquidos, podría producirse un cortocircuito.
- En los DIVA UTOPIA no debe entrar agua ni otros líquidos.
- No sumerja nunca los altavoces en agua ni en otros líquidos.



#### ¡Riesgo de daños!

No utilice productos de limpieza agresivos, cepillos metálicos o de nailon, ni utensilios metálicos o cortantes como cuchillos, espátulas duras, etc. Si lo hace, es posible que se dañe la superficie de los altavoces.

1. Desenchufe los cables de alimentación de las tomas de corriente antes de la limpieza.
2. Limpie la superficie de los altavoces con un paño limpio y sin pelusas. Si fuera necesario para manchas persistentes, utilice un producto de limpieza sin alcohol (por ejemplo, un limpiador de pantallas o un producto para gafas).
3. Para limpiar los conos de los altavoces, se recomienda utilizar un producto antiestático y una esponja suave.

# DIVA UTOPIA

## Manual de utilización

### MANIPULACIÓN DEL EQUIPO

Para manipular los altavoces, utilice las asas que se encuentran (**fig. 6**):

- Detrás del altavoz, junto al disipador térmico
- Sobre el altavoz
- En la base del altavoz
- Evite tocar los laterales

Para manipular correctamente el equipo, se recomienda utilizar las dos manos, una en el asa y la otra en la parte superior del altavoz.

Mantenga los altavoces DIVA UTOPIA sobre sus puntas de acoplamiento para proporcionar una buena estabilidad al equipo.

### Eliminación





Embalaje: clasifique el material de embalaje antes de desecharlo. Elimine el cartón y el material de embalaje de acuerdo con la reglamentación local.

Altavoces: los equipos que ya no se utilicen no se deben desechar con la basura doméstica.

Los altavoces DIVA UTOPIA son dispositivos electrónicos y no se pueden eliminar como residuos urbanos. Los altavoces deben eliminarse obligatoriamente de acuerdo con la reglamentación vigente en su comunidad. De este modo, los equipos usados pueden reciclarse profesionalmente.

### Condiciones de garantía

Todos los altavoces Focal están cubiertos por una garantía preparada por el distribuidor oficial de Focal en su país. Su distribuidor le proporcionará todos los detalles acerca de las condiciones de la garantía. La extensión de la garantía cubre al menos todo lo contemplado por una garantía legal en vigor en el país en el cual se expidió la factura oficial de compra.

 <p>Símbolo de perigo elétrico. Este símbolo destina-se a informar o utilizador da presença de tensão elevada no dispositivo que pode provocar um choque elétrico.</p>	<div style="border: 1px solid black; padding: 5px; text-align: center;"> <b>CAUTION</b>        RISK OF ELECTRIC SHOCK        DO NOT OPEN     </div> <p>AVISO : Para evitar qualquer risco de choque elétrico, não retire a cobertura (ou a parte traseira) do dispositivo. Este dispositivo não possui peças que possam receber assistência por parte do utilizador. Para efeitos de manutenção ou reparação, contacte um profissional qualificado.</p>	 <p>O ponto de exclamação dentro de um triângulo equilátero, tem por objetivo alertar o usuário para a presença de instruções importantes mencionadas no manual de uso e relativas a implementação e manutenção do aparelho.</p>
<ol style="list-style-type: none"> <li>1. Leia estas instruções.</li> <li>2. Conserve estas instruções.</li> <li>3. Respeite todos os avisos.</li> <li>4. Siga todas as instruções.</li> <li>5. Não utilize este dispositivo perto de água.</li> <li>6. Limpe apenas com um pano seco.</li> <li>7. Não obstrua nenhum orifício de ventilação. Instale o dispositivo de acordo com as instruções do fabricante.</li> <li>8. Não instale o dispositivo perto de uma fonte de calor, tal como um radiador, um fogão, uma boca de aquecimento, ou de qualquer outro dispositivo (incluindo amplificadores) que emita calor.</li> <li>9. Não abdique do dispositivo de segurança da ficha polarizada. Uma ficha polarizada dispõe de dois pinos, sendo um maior do que o outro. O pino maior existe para sua segurança. Se a ficha fornecida não entrar na tomada que tem disponível, consulte um electricista para efeitos de substituição da tomada obsoleta.</li> <li>10. Certifique-se de que o cabo de alimentação não pode ser pisado, esmagado nem dobrado. Deve ser dada especial atenção à ficha de alimentação e à ligação do cabo com o dispositivo.</li> <li>11. Utilize apenas os acessórios recomendados pelo fabricante.</li> <li>12. Utilize apenas os carros de deslocamento, pés, tripés, suportes ou mesas recomendados pelo fabricante ou vendidos com o dispositivo. Quando for utilizado um carro de deslocamento, redobre a atenção durante a deslocação do conjunto carro/dispositivo de forma a evitar qualquer lesão devida a quedas.</li> </ol>  <ol style="list-style-type: none"> <li>13. Desligue o dispositivo em caso de trovoadas ou durante períodos prolongados durante os quais o dispositivo não seja utilizado.</li> <li>14. Todos os serviços de manutenção devem ser realizados por técnicos qualificados. É necessário efetuar um serviço de manutenção no seguimento de qualquer dano causado no dispositivo, como deterioração do cabo ou da ficha de alimentação, derramamento de líquidos ou inserção de objetos no interior do dispositivo, exposição à chuva ou humidade, avaria ou queda do dispositivo.</li> </ol>	<ol style="list-style-type: none"> <li>15. Este produto apenas deve ser ligado ao tipo de tomada de alimentação indicado no dispositivo. Em caso de dúvida sobre o tipo de alimentação da instalação elétrica necessária para o produto, consulte o vendedor do produto ou o fornecedor de eletricidade. Relativamente aos dispositivos destinados a utilização através de bateria ou de outra fonte de alimentação, consulte o manual de utilização.</li> <li>16. Este produto pertence aos dispositivos de classe 1. Ligue o dispositivo apenas através da ficha elétrica fornecida que tem ligação à terra. O dispositivo deve ser ligado a uma tomada elétrica com ligação à terra.</li> <li>17. Nos casos em que a tomada da rede de alimentação ou uma tomada no dispositivo ou o computador On/Off seja utilizado como meio de desativação, este meio deve permanecer sempre acessível.</li> <li>18. Não sobrecarregue as tomadas de parede, as extensões elétricas nem as tomadas múltiplas. Tal poderá levar a incêndios ou choques elétricos. Não exceda a potência máxima permitida para cada elemento da instalação.</li> <li>19. CUIDADO: Para reduzir o risco de incêndio ou choque elétrico, não exponha este dispositivo à chuva nem à humidade. Além disso, o dispositivo não deve ser exposto a gotejamentos de água ou salpicos e não deve ser colocado sobre o dispositivo qualquer objeto cheio de líquido, como um copo.</li> <li>20. Nunca insira objetos nos buracos de ventilação do dispositivo. Se o fizer, estes poderão entrar em contacto com os componentes sujeitos a alta tensão ou provocar um curto-circuito, o que por sua vez poderá provocar um incêndio ou choque elétrico. Nunca derrame líquidos no dispositivo.</li> <li>21. A temperatura ambiente aquando da utilização do dispositivo não deve ser superior a 35 graus Celsius (95 °F).</li> <li>22. Não utilize este dispositivo em climas tropicais.</li> <li>23. Não utilize este dispositivo em zonas situadas acima de 2000 m de altitude.</li> <li>24. Se o dispositivo tiver sido transportado de um ambiente frio para um ambiente quente, certifique-se de que não ocorre qualquer fenómeno de condensação antes de ligar o cabo de alimentação.</li> <li>25. Deixe sempre uma distância de, pelo menos, 5 cm (2") em redor do produto, para que haja uma ventilação adequada.</li> </ol>	<ol style="list-style-type: none"> <li>26. ATENÇÃO: as baterias e pilhas instaladas não devem ser expostas a calor excessivo, como luz do sol, chamas ou outra fonte de calor semelhante.</li> <li>27. Não coloque fontes de chamas desprotegidas, como velas acesas, sobre o dispositivo.</li> <li>28. O dispositivo não deve ser montado numa parede ou num teto, exceto se assim previsto pelo fabricante.</li> <li>29. Este dispositivo foi concebido para utilização em interiores. Não instalar o produto em exteriores.</li> <li>30. Este produto tem cantos afiados. Manuseie-o com cuidado.</li> <li>31. Não tente reparar este dispositivo. Abri-lo pode resultar em exposição a tensões perigosas ou outros riscos. Contacte um profissional qualificado para a realização de qualquer trabalho de manutenção.</li> <li>32. Quando for necessária a substituição de componentes, utilize somente componentes especificados pelo fabricante ou com características idênticas ao original. Componentes não conformes podem causar incêndios, choques elétricos ou outros riscos.</li> <li>33. Após uma intervenção ou reparação no dispositivo, efetue testes para verificar se o produto funciona em segurança.</li> <li>34. Coloque o volume no mínimo antes de conectar os produtos a de aumentar o volume. Uma vez colocados os produtos, aumente gradualmente o volume até um nível razoável e agradável.</li> <li>35. Para evitar prejudicar a sua audição, não ouça colunas em volumes elevados durante períodos prolongados. Ouvir colunas em volumes elevados pode prejudicar a audição do utilizador e resultar em problemas de audição (surdez temporária ou permanente, zumbido nos ouvidos, zumbido, hiperacusia). A exposição a volumes excessivos (acima dos 85 dB) durante mais de uma hora pode provocar danos irreparáveis à audição.</li> </ol> 



**CAUTION**  
RISK OF ELECTRIC SHOCK  
DO NOT OPEN



Símbolo de perigo elétrico. Este símbolo destina-se a informar o utilizador da presença de tensão elevada no dispositivo que pode provocar um choque elétrico.

AVISO : Para evitar qualquer risco de choque elétrico, não retire a cobertura (ou a parte traseira) do dispositivo. Este dispositivo não possui peças que possam receber assistência por parte do utilizador. Para efeitos de manutenção ou reparação, contacte um profissional qualificado.

O ponto de exclamação dentro de um triângulo equilátero, tem por objetivo alertar o usuário para a presença de instruções importantes mencionadas no manual de uso e relativas a implementação e manutenção do aparelho.

36. Conserve as pilhas novas e usadas fora do alcance das crianças. Se o compartimento das pilhas não fechar corretamente, deixe de utilizar o produto e mantenha-o fora do alcance das crianças.

37. Se achar que foram engolidas pilhas ou colocadas numa parte do corpo, consulte imediatamente um médico.  
38. Antes de desembalar o produto, certifique-se de que coloca a embalagem fora do alcance de crianças. Esta apresenta um risco de asfixia.

39. Alguns utilizadores não têm autonomia suficiente para utilizarem o produto sozinhos sem riscos. Em particular, as crianças com menos de 14 anos e as pessoas portadoras de determinadas deficiências têm obrigatoriamente de ser vigiadas e/ou acompanhadas durante a utilização do dispositivo.

# DIVA UTOPIA

## Manual de utilização

72

Para validar a garantia Focal-JMlab, agora é possível registar o seu produto online: [www.focal.com/garantie](http://www.focal.com/garantie)



Acabou de adquirir um produto Focal e agradecemos a sua preferência. Seja bem-vindo ao nosso universo, o da alta-fidelidade. Inovação, tradição, excelência e prazer são os nossos valores; o nosso único objetivo é proporcionar-lhe um som puro, fiel e rico. Para aproveitar todo o desempenho deste produto, recomendamos que leia as instruções neste manual e, em seguida, o conserve cuidadosamente para futura referência.

### Conteúdo da embalagem (fig. 7)

#### Com a DIVA UTOPIA, é possível:

- Ouvir milhares de estações de rádio online.
- Reproduzir conteúdo de áudio com o AirPlay e o Google Cast
- Reproduzir conteúdo de áudio com o Spotify® Connect, TIDAL Connect (é necessária uma subscrição TIDAL), Qobuz (é necessária uma subscrição Qobuz).
- Reproduzir música sem fios através de Bluetooth® com codecs AAC, aptX® e SBC, a partir de qualquer dispositivo de reprodução compatível.
- Reproduzir música a partir de servidores de música UPnP™.
- Reproduzir/transmitir conteúdo de áudio a partir de ou para outros produtos de streaming da Focal ou Naim.
- Reproduzir música a partir de um televisor com HDMI eARC CEC.
- Reproduzir música a partir de uma fonte analógica ou digital utilizando uma ligação com fios.

### INSTALAÇÃO

#### Desembalagem e manutenção

Tenha cuidado durante a deslocação dos produtos DIVA UTOPIA. Utilize a pega acessível localizada na parte de trás do produto para deslocar as colunas (fig. 5, 6). Qualquer deslocação da coluna deve ser realizada por duas pessoas. Siga os passos seguintes para a desembalagem dos produtos.

- Coloque as caixas das colunas na horizontal (fig. 1, 2).
- Abra a caixa (fig. 2).
- Retire a placa de madeira e os calços (fig. 3).
- Coloque a placa de madeira sob a coluna e, em seguida, coloque a caixa na vertical (fig. 4, 5).
- Puxe a coluna cuidadosamente pela base para a retirar da caixa (fig. 5).
- Retire o último calço e a capa de proteção (fig. 6).
- Posicione as colunas na área de audição pretendida; para obter mais informações, consulte: *Conselhos de utilização/Otimização acústica* (fig. 13, 14, 15).
- Adicione spikes à base de cada coluna DIVA UTOPIA para assegurar uma melhor estabilidade e melhorar o desacoplamento acústico do chão (fig. 12).
- Incline delicadamente as colunas DIVA UTOPIA para um lado (fig. 12). Esta operação deve ser realizada obrigatoriamente por duas pessoas.
- Aparafuse os dois primeiros spikes na base das colunas DIVA UTOPIA na parte dianteira e traseira do produto (fig. 12).
- Incline delicadamente as colunas DIVA UTOPIA para o lado contrário (fig. 12). Esta operação deve ser realizada obrigatoriamente por duas pessoas.
- Aparafuse os dois últimos spikes na base das colunas DIVA UTOPIA na parte dianteira e traseira do produto.
- Caso o chão seja frágil (soalho, tijoleira, etc.), podem ser utilizadas as 8 contrapontas que são fornecidas com os produtos. A utilização destas contrapontas é necessária para a estabilização total das colunas. Certifique-se de que posiciona corretamente os spikes debaixo das colunas DIVA UTOPIA.

#### Ligação (fig. 16)

As colunas DIVA UTOPIA são fornecidas com cabos de alimentação adequados aos países em que são comercializadas.

É necessário ter cuidado ao aceder às tomadas de alimentação na parte de trás do produto.

1. Localize o conector de alimentação no painel traseiro das DIVA UTOPIA.
2. Insira o cabo de alimentação na tomada e ligue-o à alimentação elétrica.
3. As colunas acendem-se automaticamente.
4. O indicador de estado multicolor "Reseau status" acende-se. Se não for o caso, premir o botão "speaker pairing" das duas colunas.



# DIVA UTOPIA

## Manual de utilização

73

### Características do painel traseiro da DIVA UTOPIA

#### Coluna DIVA UTOPIA Primary (fig. 17)

- **Conector de alimentação** — para a ligação à tomada.

Nota: As colunas DIVA UTOPIA são fornecidas com um cabo de alimentação adequado aos países em que são comercializadas.

- **Uma porta USB** — para a ligação de periféricos USB.
- **Uma tomada de rede com fios** — para a ligação à sua rede através de um cabo RJ45.
- **Uma tomada ótica de áudio digital TosLink** — para a ligação a fontes de áudio digital externas.
- **Entrada HDMI eARC CEC** — para ligar um dispositivo audiovisual externo através de um cabo HDMI eARC CEC.
- **Entradas analógicas RCA** — para a ligação de uma fonte analógica.
- **Comutador de terra** — seleccionar a posição predefinida, a não ser que o produto esteja ligado a um sistema de alta-fidelidade (através de uma ligação de áudio analógica que inclua uma ligação à terra) que contenha outro componente de origem ligado à terra.
- **Um botão de emparelhamento sem fios** — para ligar a coluna Primary e a coluna Secondary sem fios através da tecnologia UWB, e para reativar a coluna após um longo período de inatividade.
- **Uma tomada de ligação das colunas Primary e Secondary** — para ligar as colunas Primary e Secondary com o cabo RJ45 fornecido.
- **Uma porta de serviço** — para ligação de serviço (utilização exclusiva de fábrica).
- **Um comutador de tensão** — para seleccionar a tensão de entrada da fonte de alimentação de 110 V ou 230 V (utilização exclusiva de fábrica).
- **Um orifício de alfinete para configuração de Wi-Fi e reinicialização** — para saber mais sobre como configurar o Wi-Fi e restaurar as predefinições das DIVA UTOPIA, consulte a secção "Indicador de estado multicolor".

#### Coluna DIVA UTOPIA Secondary (fig. 18)

- **Conector de alimentação** — para a ligação à tomada.
- **Uma porta de serviço** — para ligação de serviço (utilização exclusiva de fábrica).
- **Um botão de emparelhamento sem fios** — para ligar a coluna Primary e a coluna Secondary sem fios, e para reativar a coluna após um longo período de inatividade.
- **Uma tomada de ligação das colunas Secondary e Primary** — para ligar as colunas Primary e Secondary com o cabo RJ45 fornecido.
- **Um comutador de tensão** — para seleccionar a tensão de entrada da fonte de alimentação de 110 V ou 230 V (utilização exclusiva de fábrica).
- **Um orifício de alfinete para reinicialização** — para saber mais e restaurar as predefinições das DIVA UTOPIA, consulte a secção "Indicador de estado multicolor".

#### Indicador de estado multicolor "Reseau Status" na coluna Primary (fig. 17, 18)

1. LED desligado — O dispositivo está desligado ou em modo de suspensão.
2. LED branco — Ligação à rede bem-sucedida.
3. LED laranja — Arranque, arranque da rede ou reposição de fábrica.
4. LED intermitente laranja — Ligação à rede.
5. LED roxo — Ligação sem fios configurada, mas rede não detetada.
6. LED intermitente roxo — Modo de configuração sem fios.
7. LED azul — Atualização do firmware em curso ou DIVA UTOPIA em modo de reposição.
8. LED vermelho — Erro do sistema.

#### Indicador de estado multicolor "Speaker Pairing" (fig. 17, 18)

1. LED desligado — Nenhum dispositivo emparelhado.
2. LED branco — Emparelhamento à coluna bem-sucedido.
3. LED intermitente roxo — Modo de emparelhamento.
4. LED intermitente verde — Modo de emparelhamento do comando zigBee.
5. LED roxo — Emparelhamento bem-sucedido, mas produto desligado (Secondary desligada).
6. LED laranja — A coluna Secondary não está emparelhada.
7. LED vermelho — Erro do sistema.

#### Emparelhamento entre as colunas Primary e Secondary (fig. 17, 18)

O emparelhamento das colunas DIVA UTOPIA é feito nas nossas fábricas.

As duas colunas emparelhadas identificam-se através da caixa de embalagem e dos números de série indicados por cima. Exemplo: O emparelhamento das colunas é feito automaticamente a partir do momento em que são ligadas. Durante uma reposição de fábrica, as colunas podem não ser emparelhadas automaticamente.



# DIVA UTOPIA

## Manual de utilização

74

Deve ser seguido o procedimento seguinte:

- Desligue todas as outras colunas DIVA UTOPIA que se encontrem na proximidade, de modo a evitar um emparelhamento incorreto.
- Ligue as colunas DIVA UTOPIA Primary e Secondary à tomada.
- O indicador LED por baixo do botão Speaker Pairing da coluna Primary deve estar desligado, indicando que a coluna Secondary está em falta.
- Prima levemente o botão de emparelhamento da coluna Primary.
- O indicador LED da coluna fica intermitente a roxo.
- Prima levemente o botão de emparelhamento da coluna Secondary.
- O indicador LED da coluna fica intermitente a roxo.
- Ao fim de alguns segundos, os indicadores LED dos dois botões de emparelhamento das duas colunas devem ficar acesos a branco.
- As colunas DIVA UTOPIA estão emparelhadas.

Se o problema de emparelhamento persistir:

- Certifique-se de que as duas colunas não estão a uma distância superior a 8 m.
- Certifique-se de que as colunas estão ligadas corretamente.
- Certifique-se de que estão emparelhados os dispositivos corretos.
- Certifique-se de que não se encontra nenhum obstáculo entre as duas colunas, como uma parede ou qualquer outro objeto que possa interferir na ligação.

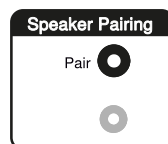

O emparelhamento sem fios fornece uma ligação entre as colunas de até 96 kHz/24 bits.

No entanto, para desfrutar das colunas DIVA UTOPIA com uma qualidade de 192 kHz/24 bits, recomendamos a utilização do cabo RJ45 fornecido na caixa de acessórios:

- Desembale o cabo.
- Ligue a coluna Primary através da porta RJ45 identificada na parte de trás da DIVA UTOPIA PRIMARY "Speaker Link".
- Ligue a coluna Secondary através da porta RJ45 identificada na parte de trás da DIVA UTOPIA SECONDARY "Speaker Link".

A utilização do cabo é necessária:

- Para melhorar a resolução para 192 kHz/24 bits (sem fios: 96 kHz/24 bits).
- Caso haja perdas de som devido a interferências.

### Configuração com a aplicação Focal & Naim (fig. 22)

Para poder reproduzir ficheiros de áudio em streaming e estações de rádio online, as colunas DIVA UTOPIA devem estar ligadas à Internet através de um router de rede local. A ligação ao router pode ser com fios ou sem fios.

Nota: A coluna DIVA UTOPIA está configurada por predefinição para obter o endereço IP utilizando o protocolo DHCP. A DIVA UTOPIA pode ser configurada para utilizar um endereço IP fixo, através das páginas de configuração Web internas. Nota: Se a coluna DIVA UTOPIA já tiver sido utilizada, recomendamos que reponha as definições antes de a tentar ligar à rede. O procedimento de restauro das predefinições apaga as definições de utilizador e de rede existentes e repõe as pré-seleções de rádio predefinidas. Para isso, utilize o alfinete fornecido e insira-o no orifício na secção "status" na parte de trás da DIVA UTOPIA.

Para que as colunas DIVA UTOPIA se liguem à Internet através de uma rede sem fios local, deve configurá-las com o nome da rede sem fios (SSID) e a palavra-passe (chave de segurança).

Nota: A coluna DIVA UTOPIA é compatível com Wi-Fi 802.11ax, (Wi-Fi 6).

Nota: A DIVA UTOPIA não se pode ligar a uma rede Wi-Fi "oculta".

### Configuração sem fios com a aplicação Focal & Naim (fig. 22)

A aplicação Focal & Naim inclui um procedimento de configuração sem fios que orienta o processo de ligação das colunas DIVA UTOPIA à rede local. Leia o código QR para descarregar e instalar a aplicação (fig. 22).

### Utilização do código QR da caixa de acessórios

Siga os passos indicados abaixo para avançar no procedimento de configuração sem fios da aplicação Focal & Naim.

- Certifique-se de que o dispositivo iOS ou Android em que está instalada a aplicação Focal & Naim está ligado à mesma rede sem fios que as colunas DIVA UTOPIA.
- Inicie a aplicação Focal & Naim e selecione "Configurar um novo dispositivo".
- Siga as instruções apresentadas no ecrã para ligar as colunas DIVA UTOPIA à rede sem fios.

### Reinicialização Wi-Fi e reposição de fábrica

**Reinicialização da rede:** Premir por breves instantes o botão de reinicialização (orifício) na parte de trás da coluna principal com a ajuda do alfinete fornecido.

**Reposição de fábrica:** Premir durante 3 segundos o botão de reinicialização (orifício) na parte de trás da coluna principal com a ajuda do alfinete fornecido.

# DIVA UTOPIA

## Manual de utilização

75

### Comando DIVA UTOPIA

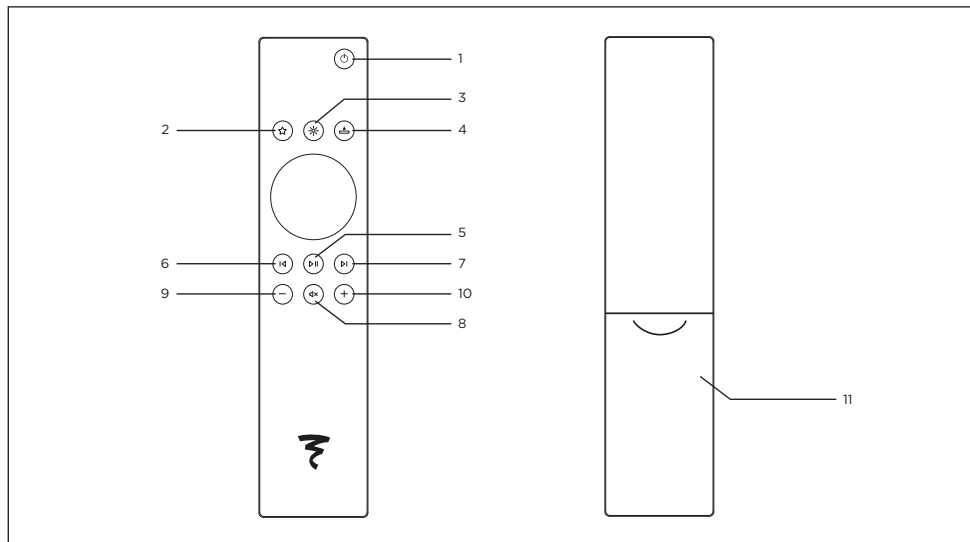

1. Botão de ligação/suspensão — Modo de suspensão da rede.
2. Botão de favoritos — Percorrer as estações de rádio online favoritas que podem ser definidas utilizando a aplicação Focal & Naim.
3. Botão de luminosidade — Alternar entre as três definições de luminosidade do logótipo Focal
4. Seleção de entrada — Deslocar o carrossel de entrada na parte da frente para selecionar a entrada pretendida.
5. Botão de reprodução — Reproduzir/colocar em pausa e emparelhar com colunas Diva UTOPIA.
6. Botão para recuar para a faixa anterior.
7. Botão para avançar para a faixa seguinte.
8. Botão de silêncio — Silenciar o volume de reprodução.
- 9/10. Botões de volume — Baixar ou aumentar o volume.
11. Compartimento das pilhas.

#### Emparelhamento do comando (fig. 19, 20, 21)

O comando deve ser emparelhado logo que as colunas DIVA UTOPIA estejam ligadas.

- Prima o botão de emparelhamento da coluna Primary durante 5 segundos (fig. 19).
- O indicador de emparelhamento, debaixo do botão de emparelhamento, fica intermitente a verde. Isto indica que o emparelhamento do comando foi ativado.
- Mantenha o botão de leitura do comando premido para o colocar em modo de emparelhamento. (fig. 20)
- O indicador de emparelhamento deixa de estar intermitente a verde e passa ao estado normal de ligação. Solte o botão de luminosidade do comando quando as luzes no meio do comando andarem em círculo (fig. 21).
- Se o emparelhamento não for efetuado ao fim de 30 segundos, o estado atual entre as duas colunas é apresentado novamente.

# DIVA UTOPIA

## Manual de utilização

76

### AUDIÇÃO DE MÚSICA, RÁDIO, PODCASTS E MUITO MAIS

#### Ligação sem fios Wi-Fi streaming e Bluetooth\*

##### Reprodução de rádio online



Uma vez ligado à aplicação Focal & Naim:

- Clique na opção de rádio.
- Selecione a estação de rádio pretendida.
- Defina a estação de rádio escolhida como favorita e defina-a como predefinida ou selecionável a partir da interface de utilizador superior.

##### AirPlay

O AirPlay permite partilhar a saída de áudio dos dispositivos Apple com as colunas DIVA UTOPIA.



- Inicie a reprodução de música ou vídeo nos dispositivos iOS.
- Para a transmissão de música, prima o ícone (  ) no ecrã de reprodução.
- Para a transmissão de áudio a partir da aplicação YouTube, prima o ícone de ligação (  ) no ecrã de reprodução e, em seguida, prima o ícone (  ).
- Selecione "DIVA UTOPIA" (ou o nome criado para as colunas) no menu de seleção para começar a transmissão.

##### Google Cast

- Para ativar o Chromecast integrado, instale a aplicação Google Home.
- Selecione uma aplicação que será utilizada nas colunas DIVA UTOPIA.
- Seleção o áudio a reproduzir e prima o ícone do Chromecast.
- Clique em DIVA UTOPIA (ou no nome criado para as colunas).
- O áudio selecionado será transmitido pelas colunas DIVA UTOPIA.

### TIDAL E TIDAL CONNECT

#### A partir da aplicação TIDAL

- É possível ouvir música em streaming através do TIDAL Connect.
- Para isso, ligue o ecrã "Now Playing" durante a reprodução de um item.
- Procure o ícone do altifalante e selecione as DIVA UTOPIA na lista que é apresentada.

#### A partir da aplicação Focal & Naim

- Selecione a entrada TIDAL.
- Introduza os dados de acesso ao TIDAL.
- Percorra o TIDAL e ouça música através da aplicação Focal & Naim.

#### Reprodução de áudio através de UPnP™ (Universal Plug and Play)

A UPnP™ permite que as DIVA UTOPIA reproduzam ficheiros de áudio armazenados em servidores UPnP™, tais como o Uniti Core da Naim, servidores de rede com software UPnP™ integrado, ou sistemas Windows e OS X com um software de servidor UPnP™ de terceiros. A navegação pelos ficheiros UPnP™ só pode ser efetuada na aplicação Focal & Naim.

Nota: A versão 11 ou superior do Windows Media Player inclui compatibilidade com o protocolo UPnP™. Estão disponíveis várias aplicações UPnP™ de terceiros compatíveis com os sistemas operativos Windows e OS X.

É possível reproduzir ficheiros de música compatíveis armazenados na biblioteca de música de um servidor multimédia ligado (por exemplo, uma unidade NAS através de UPnP™). O servidor multimédia tem de estar na mesma rede que as colunas.

1. Clique na opção de *servidores*.
2. Clique no servidor UPnP™ pretendido.
3. Clique na pasta pretendida (ex.: Álbum).
4. Selecione um álbum.
5. Clique no nome de uma música para iniciar a reprodução em streaming nas DIVA UTOPIA.

#### Qobuz

Um mundo inteiro de música espera por si, com uma vasta escolha de álbuns de alta resolução disponíveis para reprodução em streaming através do Qobuz. Quem tiver subscrição pode utilizar os serviços desta plataforma através da aplicação Focal & Naim.

- Selecione a entrada Qobuz.
- Introduza os dados de acesso ao Qobuz.
- Percorra o Qobuz e ouça música através da aplicação Focal & Naim.

# DIVA UTOPIA

## Manual de utilização

77

### Ligação Bluetooth\*

Para além de reproduzirem música em streaming através de uma rede local, as colunas DIVA UTOPIA podem reproduzir música através de uma ligação sem fios Bluetooth\* a partir de dispositivos de reprodução devidamente equipados.

As DIVA UTOPIA estão configuradas por predefinição com uma ligação Bluetooth\* "fechada". Por isso, não é necessário emparelhá-las com um dispositivo de reprodução específico. Para ligar as colunas DIVA UTOPIA a um dispositivo de reprodução Bluetooth\*, selecione a página de configuração Bluetooth\* do dispositivo de reprodução e selecione DIVA UTOPIA na lista de dispositivos disponíveis. Em pouco tempo, as colunas DIVA UTOPIA ficam disponíveis para reprodução de música nas aplicações de áudio do dispositivo.

**Nota:** As ligações sem fios Bluetooth\* têm um alcance relativamente limitado. Geralmente, este alcance é de cerca de 10 metros, no máximo, num ambiente doméstico. No entanto, eventuais obstáculos físicos no trajeto da transmissão podem reduzir este alcance.

**Nota:** O nome predefinido da rede Bluetooth\* e das DIVA UTOPIA consiste nos últimos quatro caracteres do endereço MAC único impresso numa etiqueta na parte de trás de cada dispositivo, junto à tomada de entrada de alimentação.

**Nota:** Utilize as definições da aplicação para mudar automaticamente de uma ligação Bluetooth\* aberta para uma ligação Bluetooth\* fechada.

- Abra o menu de *definições* da aplicação Focal & Naim e selecione a opção de *Definições de entrada > Segurança Bluetooth\**. Selecione a opção de segurança Bluetooth\* "Ativada".

- Abra a página de *definições Bluetooth\** dos dispositivos de reprodução e selecione "DIVA UTOPIA".

- As colunas DIVA UTOPIA e o dispositivo de reprodução estão agora emparelhados de forma segura. Nenhum outro dispositivo Bluetooth\* poderá ligar-se às colunas DIVA UTOPIA se não for emparelhado utilizando o mesmo método.

**Nota:** Se vários dispositivos estiverem emparelhados, as colunas DIVA UTOPIA reproduzem a música do primeiro dispositivo a partir do qual recebam um fluxo de streaming. Para reproduzir um fluxo de streaming enviado por outro dispositivo emparelhado, é necessário desligar o primeiro dispositivo.

**Nota:** Podem ser emparelhados até oito dispositivos Bluetooth\* em simultâneo com as colunas DIVA UTOPIA. Se for emparelhado um nono dispositivo, o dispositivo que tiver sido emparelhado há mais tempo será eliminado.

**Nota:** É possível forçar as colunas DIVA UTOPIA a desligar e a eliminar um dispositivo Bluetooth\* emparelhado através dos menus de definições da aplicação Focal & Naim.

### Utilização multiroom

As DIVA UTOPIA podem ser emparelhadas com outros leitores de música, colunas e sistemas para produzir um som perfeitamente sincronizado em toda a casa. Existem três formas diferentes de desfrutar da função multiroom.

- Através da aplicação Focal & Naim

Emparelhe as colunas DIVA UTOPIA com outros produtos Focal e Naim ligados, incluindo colunas sem fios, leitores ou outros, através da aplicação Focal & Naim, para desfrutar da melhor qualidade de áudio. Ao selecionar o símbolo de multiroom, a música escolhida é transmitida no conjunto de produtos pretendidos.

- Através do AirPlay

- Através da Google Home

### LIGAÇÃO COM FIOS DE ENTRADA DIGITAL E ANALÓGICA

#### Ligação HDMI eARC

As DIVA UTOPIA são compatíveis com a saída HDMI eARC (enhanced Audio Return Channel) dos televisores para um controlo integrado através de um único cabo HDMI.

As DIVA UTOPIA também são compatíveis com ARC e HDMI CEC. O HDMI CEC permite utilizar o comando do televisor para ajustar o volume das colunas.

- Localize a porta HDMI no painel traseiro da coluna Primary.

- Insira o cabo HDMI na porta HDMI eARC.

- Ligue a outra extremidade do cabo HDMI à porta HDMI eARC do televisor.

- Selecione a entrada HDMI nas DIVA UTOPIA a partir da aplicação Focal & Naim ou utilize o botão de seleção de entrada no comando.

#### Reprodução através de ligação ótica

- Certifique-se de que as DIVA UTOPIA estão ligadas ou em modo de suspensão.

- Ligue o cabo ótico à tomada ótica situada na parte de trás da DIVA UTOPIA Primary.

- Selecione a entrada digital nas DIVA UTOPIA a partir da aplicação Focal & Naim ou utilize o botão de seleção de entrada no comando.

# DIVA UTOPIA

## Manual de utilização

78

### Reprodução de áudio através de ligação USB

As DIVA UTOPIA podem reproduzir ficheiros de áudio contidos em periféricos de armazenamento USB (pens USB/unidades flash ou discos USB). Apenas a aplicação Focal & Naim pode ser utilizada para navegar pelos ficheiros armazenados em periféricos USB.

### Reprodução de áudio através de ligação RCA

- Certifique-se de que as colunas estão ligadas ou em modo de suspensão.
- Ligue o dispositivo de entrada à porta de entrada na parte de trás da DIVA UTOPIA Primary utilizando um cabo de áudio RCA (não incluído).
- A DIVA UTOPIA seleciona automaticamente a porta de entrada como fonte de áudio.
- Clique na opção de reprodução no dispositivo de áudio.
- O volume pode ser controlado através do comando, da aplicação Focal & Naim ou do dispositivo de entrada, consoante o caso.

### CONTROLO POR VOZ ATRAVÉS DE UM DISPOSITIVO MÓVEL

#### Siri

Utilize a Siri para executar comandos de voz, por exemplo, para reproduzir áudio, saltar faixas ou controlar o nível de volume enquanto um dispositivo móvel iOS transmite música pelas colunas.

Exemplo: "Hey Siri, toca música nas DIVA UTOPIA."

#### Assistente Google

Utilize o Assistente Google para executar comandos de voz para a sua reprodução de áudio, por exemplo, para saltar faixas ou controlar o nível de volume enquanto o seu dispositivo móvel Android transmite música pelas colunas.

Exemplo: "OK Google, toca música nas DIVA UTOPIA."

### CONSELHOS DE UTILIZAÇÃO

O comportamento das colunas depende da acústica da divisão, do devido posicionamento das colunas dentro da divisão e da localização do ouvinte. É possível utilizar estes elementos para corrigir ou melhorar um efeito pretendido.

A percepção estereofónica não é precisa e não está devidamente centrada: tente aproximar as colunas uma da outra e/ou orientá-las na direção do ponto de audição (fig. 13).

**O som é duro, agressivo:** é provável que a acústica da divisão seja demasiado reverberante. Pondere utilizar materiais absorventes (tapetes, sofás, tapeçarias, cortinas, etc.) e refletores (mobiliário) para absorver ou difundir as ressonâncias.

**O som é "plano", abafado:** com demasiados materiais absorventes na divisão, o som fica bloqueado e sem relevo. Procure melhorar o equilíbrio entre os materiais absorventes e refletores do espaço interior. De um modo geral, tente fazer com que a parede atrás das colunas seja de natureza refletora para que o som se desenvolva corretamente. Pelo contrário, a parede atrás da zona de audição deve ser de preferência absorvente para evitar a alteração da percepção da imagem estereofónica por reflexos posteriores. O mobiliário poderá ser colocado convenientemente nas paredes laterais para difundir as ondas sonoras e evitar estimular determinadas zonas de frequências, nomeadamente nos médios (eliminação do "eco de flutter").

#### Escolha da localização

As colunas foram desenvolvidas para transmitir o mais fielmente possível todas as formas de música ou programas Home Cinema. No entanto, convém respeitar algumas regras simples para otimizar o respetivo desempenho, garantir um bom equilíbrio tonal e uma imagem sonora realista.

As colunas deverão ser colocadas de modo simétrico em relação à zona de audição, para formarem um triângulo equilátero em relação a ela. Todavia, as distâncias podem variar de modo a encontrar o equilíbrio ideal em função das condições específicas de organização (fig. 13).

As colunas devem ser colocadas à mesma altura e no mesmo plano horizontal. Idealmente, o tweeter deve ser colocado ao nível dos ouvidos do ouvinte, no ponto de audição habitual (fig. 14).

Não coloque as colunas muito perto de um canto da divisão e evite aproximá-las de uma parede. Isto terá o efeito de excitar algumas ressonâncias da área e aumentar artificialmente o nível de graves. Por seu lado, se o nível de graves for considerado insuficiente, é possível aproximar as colunas das paredes para o reequilibrar (fig. 15).

Os nossos produtos são cuidadosamente concebidos e fabricados nas nossas fábricas com grande atenção aos pormenores. Cada produto tem uma definição inicial de estéreo com a coluna Primary à esquerda e a coluna Secondary à direita.

Com a aplicação Focal & Naim, a definição inicial de estéreo pode ser modificada de acordo com a localização das colunas para ajustar o estéreo.

# DIVA UTOPIA

## Manual de utilização

79

### ADAPT CALIBRATION DE DIVISÃO

Para ir mais além, está disponível uma função de correção acústica de divisão no menu de definições da aplicação Focal & Naim.

### Resguardos

As colunas DIVA UTOPIA são fornecidas com resguardos que permitem proteger os altifalantes de médios. Recomendamos que os retire quando estiver a ouvir música, de modo a usufruir do melhor desempenho das colunas. Os resguardos dos woofers nos lados das colunas não são amovíveis.

### Modo de suspensão

A coluna DIVA UTOPIA pode ficar em modo de suspensão se o produto não for utilizado durante 20 minutos. No entanto, para configurar as colunas para entrarem automaticamente em modo de suspensão após um determinado período de tempo, aceda às definições na aplicação Focal & Naim. Se o logótipo Focal (LEDs reguláveis) no painel frontal tiver pouca luminosidade, a coluna está em modo de suspensão.

### Período de rodagem

Os altifalantes utilizados nas colunas DIVA UTOPIA são elementos mecânicos complexos, que requerem um período de adaptação para funcionarem da melhor forma possível e se adaptarem às condições de temperatura e de humidade do ambiente. Este período de rodagem varia conforme as condições observadas e pode prolongar-se durante algumas semanas. Para acelerar esta operação, recomendamos que coloque as colunas em funcionamento durante cerca de vinte horas consecutivas. Logo que as características das colunas estejam totalmente estabilizadas, poderá desfrutar integralmente do desempenho das suas colunas Diva Utopia.

### Interruptor de ligação à terra

Por predefinição, a massa do sinal interno do altifalante principal está ligada à terra da tomada. Se uma fonte com ligação à terra estiver ligada à entrada analógica ou se ouvir um zumbido nos altifalantes, coloque o comutador "Ground" na posição "Float".

### Limpeza e manutenção

As colunas DIVA UTOPIA são frágeis e é necessário ter precauções de utilização. Para garantir uma boa experiência com o produto, siga as seguintes instruções.



#### Risco de choque elétrico!

- A limpeza incorreta das colunas pode provocar lesões.
- Desligue sempre os cabos de alimentação das tomadas de corrente antes de limpar as colunas.



#### Risco de curto-circuito!

- Se as colunas entrarem em contacto com água ou outros líquidos, tal pode provocar um curto-circuito.
- Não deve haver entrada de água ou outros líquidos nas DIVA UTOPIA.
- Nunca submerja as colunas em água ou noutros líquidos.



#### Risco de danos!

Não utilize produtos de limpeza agressivos, escovas com cerdas de metal ou nylon, nem utensílios metálicos ou afiados, como facas, raspadores duros, etc. Se o fizer, pode danificar a superfície das colunas.

1. Desligue sempre os cabos de alimentação das tomadas de corrente antes de limpar as colunas.
2. Limpe as superfícies das colunas com um pano limpo e sem pelos. Se necessário, utilize um produto de limpeza sem álcool (por exemplo, um produto para limpar ecrãs ou lentes de óculos) para remover as manchas mais difíceis.
3. Para limpar os altifalantes, recomendamos que utilize um produto de limpeza antiestático e uma esponja macia.

# DIVA UTOPIA

## Manual de utilização

80

### MANUSEAMENTO DO PRODUTO!

Para manusear as colunas, utilize as pegas que se encontram (fig. 6):

- NA parte de trás da coluna ao nível do dissipador de calor
- Na parte superior da coluna
- Na base da coluna

- Evite tocar nas superfícies laterais

Para manusear corretamente o produto, recomendamos que utilize as duas mãos, uma na pega e a outra na base superior da coluna.

Mantenha as colunas DIVA UTOPIA sobre os spikes para assegurar a estabilidade do produto.

### Eliminação de resíduos

Embalagem: separe as embalagens antes de as deitar fora. Deite fora a caixa e as embalagens de acordo com a legislação local.





Atifalantes: os equipamentos antigos não devem ser descartados juntamente com o lixo doméstico!

As colunas DIVA UTOPIA são produtos eletrónicos e não podem ser eliminadas juntamente com o lixo doméstico. É obrigatório eliminar as colunas de acordo com a legislação local. Isto permite que os dispositivos antigos sejam reciclados de forma profissional.

### Condições de garantia

Todas as colunas Focal estão cobertas pela garantia elaborada pelo distribuidor oficial da Focal no seu país. O seu distribuidor pode fornecer-lhe todas as informações relativas às condições da garantia. A cobertura da garantia abrange pelo menos o concedido pela garantia legal em vigor no país onde a fatura de compra original foi emitida.



 <p>Symbolen voor elektrische gevaren. Dit symbool is bedoeld om de gebruiker te wijzen op de aanwezigheid van gevaar voor elektrische spanning, om een mogelijke elektrische schok te voorkomen.</p>	<div style="border: 1px solid black; padding: 5px; text-align: center;"> <b>CAUTION</b>        RISK OF ELECTRIC SHOCK        DO NOT OPEN     </div> <p>WAARSCHUWING: Verwijder de kap (of achterkant) van het apparaat niet om het risico op elektrische schokken te voorkomen. Geen enkel onderdeel van het apparaat kan door de gebruiker zelf worden vervangen. Laat onderhoud of reparaties uitvoeren door een gekwalificeerde professional.</p>	 <p>Waarschuwingssymbool. Dit symbool waarschuwt gebruikers op belangrijke instructies in de gebruikershandleiding met betrekking tot hantering, bediening en onderhoud van het apparaat.</p>
<ol style="list-style-type: none"> <li>1. Lees deze instructies.</li> <li>2. Bewaar deze instructies.</li> <li>3. Neem de waarschuwingen in acht.</li> <li>4. Volg alle instructies op.</li> <li>5. Gebruik dit apparaat niet in de nabijheid van water.</li> <li>6. Reinig dit apparaat uitsluitend met een droge doek.</li> <li>7. Blokkeer de ventilatieopeningen niet. Installeer het apparaat overeenkomstig de instructies van de fabrikant.</li> <li>8. Installeer het apparaat niet in de buurt van hittebronnen, zoals radiatoren, verwarmingsroosters, fornuizen of andere apparaten (waaronder versterkers) waar warmte vanaf komt.</li> <li>9. Probeer in geen geval de veiligheidsvoorzieningen van de gepolariseerde stekker te omzeilen (algemeen). Een gepolariseerde stekker heeft twee pinnen met verschillende breedten. De bredere pin is voor uw veiligheid. Indien de meegeleverde stekker niet in uw stopcontact past, laat de stekker dan vervangen door een elektricien.</li> <li>10. Voorkom dat er op het netsnoer kan worden gelopen of dat het kan worden afgekeld, vooral bij stekkers, stopcontacten en waar het snoer het apparaat verlaat.</li> <li>11. Gebruik uitsluitend door de fabrikant aanbevolen toebehoren/accessoires.</li> <li>12. Gebruik alleen door de fabrikant aanbevolen of met het apparaat meegeleverde wagens, standaarden, statieven, beugels of tafels. Wanneer u een wagen gebruikt, wees dan voorzichtig bij het verplaatsen van de wagen-apparaatcombinatie, om te voorkomen dat u verwond raakt doordat het geheel omvalt.</li> </ol>  <ol style="list-style-type: none"> <li>13. Haal de stekker van het apparaat uit het stopcontact bij onweer of als u het apparaat gedurende langere tijd niet gebruikt.</li> <li>14. Alle servicebeurten moeten door gediplomeerd onderhoudspersoneel worden uitgevoerd. Onderhoud is noodzakelijk als het apparaat schade heeft opgelopen, in welke vorm dan ook, wanneer de kabel of het netsnoer zijn beschadigd, als het apparaat is blootgesteld aan vloeistoffen, regen of vocht, als het apparaat slecht functioneert of is gevallen.</li> </ol>	<ol style="list-style-type: none"> <li>15. Sluit dit product alleen aan op het voor dit apparaat aanbevolen type netvoeding. Als u niet zeker weet op wat voor netvoeding dit product of elektrische installatie moet worden aangesloten, vraag uw installateur of elektriciteitsbedrijf dan om advies. Raadpleeg de gebruikershandleiding voor meer informatie over producten met een batterij of andere voedingsbron.</li> <li>16. Dit product is een apparaat van klasse 1. Sluit het apparaat alleen aan met de meegeleverde netstekker, die is voorzien van een aarde-aansluiting. Het apparaat moet aangesloten worden op een geaard stopcontact.</li> <li>17. Wanneer de stekker of een koppelkabel wordt gebruikt om de elektrische voeding van het apparaat af te sluiten, dient deze makkelijk bereikbaar te zijn. Haal de stekker uit het stopcontact om het apparaat van de netvoeding af te sluiten.</li> <li>18. Zorg dat stopcontacten, verlengsnoeren en stekkerdozen niet worden overbelast. Dit zou brand of een elektrische schok kunnen veroorzaken. Zorg dat het maximaal toegestane vermogen van elke component van de installatie niet wordt overschreden.</li> <li>19. <b>WAARSCHUWING:</b> Stel dit apparaat niet bloot aan water, regen of vocht; dit om het risico op brand of een elektrische schok te verlagen. Zorg ook dat er geen vloeistoffen op het apparaat kunnen druppelen of tegen het apparaat kunnen spatten en plaats geen voorwerpen met vloeistoffen, zoals vazen, op het apparaat.</li> <li>20. Steek geen objecten in de ventilatieopeningen van het apparaat. Deze kunnen onderdelen die onder hoge spanning staan raken en hierdoor kortsluiting, brand of een elektrische schok veroorzaken.</li> <li>21. Gebruik het apparaat niet in een omgevingstemperatuur van meer dan 35 graden Celsius.</li> <li>22. Gebruik dit apparaat niet in een tropisch klimaat.</li> <li>23. Gebruik dit apparaat niet op een hoogte van meer dan 2000 meter.</li> <li>24. Indien het apparaat van een koude naar een warme ruimte is verplaatst, controleer dan voordat u de voedingskabel aansluit of er sprake is van condensvorming.</li> <li>25. Houd minimaal 5 cm ruimte vrij rondom het apparaat voor een goede ventilatie.</li> <li>26. Waarschuwing: de geïnstalleerde batterijen mogen niet worden blootgesteld aan overmatige hitte, zoals zonneschijn, vuur enzovoort.</li> </ol>	<ol style="list-style-type: none"> <li>27. Plaats nooit een voorwerp met een open vlam, zoals een brandende kaars, in de buurt van het apparaat.</li> <li>28. Het apparaat mag alleen aan een muur of plafond worden bevestigd als de producent dergelijke montage heeft goedgekeurd.</li> <li>29. Dit apparaat is ontworpen voor gebruik binnenshuis. Installeer het product niet buitenshuis.</li> <li>30. Dit product heeft scherpe hoeken. Ga er voorzichtig mee om.</li> <li>31. Probeer dit apparaat niet zelf te repareren. Openen van het apparaat kan gevaarlijk zijn. Neem voor alle soorten onderhoud contact op met een gekwalificeerde professional.</li> <li>32. Wanneer vervangende componenten nodig zijn, gebruik dan alleen de door de fabrikant aanbevolen componenten of componenten met dezelfde technische specificaties als die van het originele product. Het gebruik van onjuiste onderdelen kan brand, elektrische schokken of andere risico's veroorzaken.</li> <li>33. Test het apparaat na onderhoud of reparatie om te controleren of het veilig functioneert.</li> <li>34. Zet het volume van de bron op het laagste niveau alvorens de producten aan te sluiten en stel het volume pas daarna op de gewenste niveau in. Wanneer de producten op hun plaats staan, kunt u het volume geleidelijk aan verhogen tot een redelijk en comfortabel niveau.</li> <li>35. Zet uw speakers niet gedurende langere tijd op een hoog volume om eventuele gehoorschade te voorkomen. Wanneer u gedurende langere tijd naar luidsprekers op te hoog volume luistert, kan dit uw oren beschadigen en gehoorproblemen veroorzaken (tijdelijke of permanente doofheid, oorsuizen, tinnitus, hyperacusis). Als u uw oren enkele uren lang blootstelt aan een volume van meer dan 85 dB SPL-LAeq kan dat uw gehoor permanent beschadigen.</li> </ol> 



**CAUTION**  
RISK OF ELECTRIC SHOCK  
DO NOT OPEN



Symbolen voor elektrische gevaren. Dit symbool is bedoeld om de gebruiker te wijzen op de aanwezigheid van gevaar voor elektrische spanning, om een mogelijke elektrische schok te voorkomen.

**WAARSCHUWING:** Verwijder de kap (of achterkant) van het apparaat niet om het risico op elektrische schokken te voorkomen. Geen enkel onderdeel van het apparaat kan door de gebruiker zelf worden vervangen. Laat onderhoud of reparaties uitvoeren door een gekwalificeerde professional.

Waarschuwingssymbool. Dit symbool waarschuwt gebruikers op belangrijke instructies in de gebruikershandleiding met betrekking tot hantering, bediening en onderhoud van het apparaat.

36. Nieuwe en lege batterijen uit de buurt van kinderen houden. Als de batterijhouder niet goed meer sluit, het gebruik van het apparaat staken en het uit de buurt van kinderen houden.

37. Als u denkt dat knoopcelbatterijen zijn ingeslikt of in het lichaam zijn gestoken, schakel dan onmiddellijk medische hulp in.  
38. Houd de verpakking nadat het apparaat is uitgepakt uit de buurt van kinderen. De verpakking kan een risico op verstikking zijn.

39. Sommige gebruikers zijn niet zelfstandig genoeg om dit product zonder gevaar alleen te gebruiken. Vooral kinderen onder de 14 en mensen met bepaalde gebreken moeten onder toezicht staan en/of begeleid worden wanneer ze het apparaat gebruiken.

# DIVA UTOPIA

## Handleiding

83

Voor een snelle garantie-afhandeling bij Focal-JMlab is het nu mogelijk om het product online te registreren: [www.focal.com/garantie](http://www.focal.com/garantie)



Bedankt dat u hebt gekozen voor een product van Focal. We heten u van harte welkom in ons hifi-universum. Wij staan voor innovatie, traditie, kwaliteit en plezier, en ons enige doel is het creëren van een pure, getrouwe en rijke luisterervaring voor onze klanten. Neem de instructies in deze handleiding grondig door om volop te kunnen genieten van uw product. Bewaar de handleiding vervolgens zorgvuldig voor later gebruik.

### Inhoud van de verpakking (fig. 7)

#### Met de DIVA UTOPIA is het volgende mogelijk:

- Luisteren naar duizenden internetradiostations.
- Audio afspelen via AirPlay en Google cast
- Audio afspelen via Spotify® Connect, TIDAL Connect (hiervoor is een TIDAL-abonnement nodig), Qobuz (hiervoor is een Qobuz-abonnement nodig).
- Draadloos muziek afspelen via Bluetooth® met AAC-, aptX®- en SBC-codecs, vanaf elk compatibel afspelapparaat.
- Muziek afspelen via UPnP™-servers.
- Audio afspelen van of streamen naar andere streamingproducten van Focal of Naim.
- Audio afspelen van een televisie via HDMI eARC/CEC.
- Audio afspelen vanaf een analoge of numerieke bron met een kabel.

### INSTALLATIE

#### Uitpakken en behandeling

Wees voorzichtig bij het verplaatsen van de DIVA UTOPIA-producten. Gebruik het speciale handvat aan de achterkant van het product om de speakers te verplaatsen (fig. 5, 6). Het verplaatsen van de speaker moet altijd door twee personen worden gedaan.

Volg de stappen voor het uitpakken van de producten.

- Plaats de verpakkingen van de speakers horizontaal (fig. 1, 2).
- Open de verpakking (fig. 2).
- Haal de houten plaat en de opvulling uit de verpakking (fig. 3).
- Plaats de houten plaat onder de behuizing en leg het karton in verticale richting (fig. 4, 5).
- Haal de behuizing vervolgens voorzichtig uit de verpakking (fig. 5).
- Haal de rest van de opvulling en de beschermhoes uit de verpakking (fig. 6).
- Plaats de speakers in de gewenste luisterruimte en raadpleeg voor meer informatie hieromtrent: *Gebruiksaanwijzing/akoestische optimalisatie* (fig. 13, 14, 15).
- Plaats de voetjes op de DIVA UTOPIA-speakers voor een goede stabiliteit en akoestiek (fig. 12).
- Kantel de DIVA UTOPIA-speakers voorzichtig naar een kant (fig. 12). Voer deze handeling altijd met twee personen uit.
- Schroef eerst twee pootjes op de onderkant van de DIVA UTOPIA-speakers, één aan de voorzijde en één aan de achterzijde (fig. 12).
- Kantel de DIVA UTOPIA-speakers voorzichtig naar de andere kant (fig. 12). Voer deze handeling altijd met twee personen uit.
- Schroef dan de twee andere pootjes op de onderkant van de DIVA UTOPIA-speakers, een aan de voorkant en een aan de achterkant.
- Voor gebruik op kwetsbare vloeren (parket, tegels etc.) kunnen de 8 meegeleverde voetjes worden gemonteerd. Het monteren van de voetjes is noodzakelijk voor een perfecte stabilisatie van de speakers. Zorg ervoor dat u de voetjes op de juiste manier onder de DIVA UTOPIA-speakers plaatst.

#### Stroomvoorziening (fig. 16)

De DIVA UTOPIA-speakers worden geleverd met de juiste kabels voor de landen waarin ze worden verkocht.

Blijf echter voorzichtig met het aansluiten van dit product op het elektriciteitsnet.

1. Vind de ingang voor de voedingskabel aan de achterzijde van de DIVA UTOPIA.
2. Sluit de voedingskabel aan op de speaker en doe de stekker in het stopcontact.
3. De speakers gaan automatisch aan.
4. Het meerkleurige indicatielampje 'Netwerkstatus' gaat branden. Indien dit niet het geval is, druk dan op de knop 'speaker pairing' van de twee speaker

# DIVA UTOPIA

## Handleiding

84

### Het achterpaneel van de DIVA UTOPIA

#### Speaker DIVA UTOPIA Primary (fig. 17)

- **Netvoedingskabel** — voor aansluiting op het elektriciteitsnet.  
Opmerking: De DIVA UTOPIA-speakers worden geleverd met de juiste kabels voor de landen waarin ze worden verkocht.
- **Een USB-poort** — voor het aansluiten van apparaten via USB.
- **Een netwerkingang** — om een kabel met een RJ45-connector op aan te sluiten.
- **Een ingang voor een optische TosLink-kabel** — voor aansluiting op numerieke audiobronnen.
- **HDMI eARC/CEC-ingang** — voor de aansluiting van een extern audiovisueel apparaat middels een HDMI eARC/CEC-kabel.
- **Analoge RCA-ingang** — voor de aansluiting van een analoge bron.
- **Hoofdschakelaar** — in standaardpositie, tenzij het product is aangesloten op een hifi-systeem (via een gearde analoge audioverbinding) met een andere, gearde bron.
- **Een knop voor draadloze koppeling** — om de luidsprekers Primary en Secondary draadloos te verbinden, en om de speaker uit een lange stand-byperiode te halen.
- **Een RJ45-ingang** — om de speakers Primary en Secondary met elkaar te verbinden middels de meegeleverde RJ45-kabel.
- **Een onderhoudspoort** — voor het uitvoeren van onderhoudswerkzaamheden (alleen voor fabrieksgebruik).
- **Een spanningsschakelaar** — om de ingangsspanning te selecteren (110 V of 230 V) (alleen voor fabrieksgebruik).
- **Een opening voor wifi-configuratie en fabrieksresets** — voor meer informatie over de wifi-configuratie en het resetten van de standaardinstellingen van de DIVA UTOPIA, zie 'Meerkleurig indicatielampje'.

#### Speaker DIVA UTOPIA Secondary (fig. 18)

- **Netvoedingskabel** — voor aansluiting op het elektriciteitsnet.
- **Een onderhoudspoort** — voor het uitvoeren van onderhoudswerkzaamheden (alleen voor fabrieksgebruik).
- **Een knop voor draadloze koppeling** — om de luidsprekers Primary en Secondary draadloos te verbinden, en om de speaker uit een lange stand-byperiode te halen.
- **Een RJ45-ingang** — om de speakers Secondary en Primary met elkaar te verbinden middels de meegeleverde RJ45-kabel.
- **Een spanningsschakelaar** — om de ingangsspanning te selecteren (110 V of 230 V) (alleen voor fabrieksgebruik).
- **Een opening voor fabrieksresets** — voor meer informatie over het resetten van de standaardinstellingen van de DIVA UTOPIA, zie 'Meerkleurig indicatielampje'.

### Meerkleurig indicatielampje 'Netwerkstatus' op de Primary-luidspreker (fig. 17, 18)

1. Ledlampje uit — Het apparaat is uitgeschakeld of staat in standbymodus.
2. Wit ledlampje — Netwerkverbinding geslaagd.
3. Oranje ledlampje — Opstarten, van het netwerk of de reset naar de fabrieksinstellingen.
4. Knipperend oranje ledlampje — Netwerkverbinding.
5. Paars ledlampje — Draadloze verbinding geconfigureerd, maar geen netwerk gedetecteerd.
6. Knipperend paars ledlampje — Draadloze configuratiemodus.
7. Blauw ledlampje — Bijwerken van de firmware bezig of DIVA UTOPIA in resetmodus.
8. Rood ledlampje — Fout in het systeem.

### Meerkleurig indicatielampje 'Speaker Pairing' (fig. 17, 18)

1. Ledlampje uit — Geen apparaten gekoppeld.
2. Wit ledlampje — Verbinding met apparaat geslaagd.
3. Knipperend paars ledlampje — Koppelmodus.
4. Knipperend groen ledlampje — Koppelmodus zigBee-communicatieprotocol.
5. Paars ledlampje — Koppelen gelukt, maar verbinding met het product verloren (Secondary-speaker).
6. Oranje ledlampje — De Secondary-speaker is niet gekoppeld.
7. Rood ledlampje — Fout in het systeem.

### Verbinding tussen de Primary en de Secondary (fig. 17, 18)

De koppeling tussen de DIVA UTOPIA-speakers wordt in de productielocatie gerealiseerd.

Twee gekoppelde luidsprekers kunnen worden geïdentificeerd via de verpakingskaart en de serienummers die erop staan vermeld.

Voorbeeld: De koppels maken automatisch verbinding met elkaar wanneer ze aan worden gezet. Wanneer de fabrieksinstellingen worden teruggezet, kan het echter voorkomen dat ze niet meer automatisch worden gekoppeld.



# DIVA UTOPIA

## Handleiding

85

### Volg dan de volgende stappen:

- Schakel alle andere DIVA UTOPIA-speakers in de omgeving uit, om te voorkomen dat de verkeerde speakers worden gekoppeld.
- Zet de DIVA UTOPIA Primary en Secondary aan.
- Het ledlampje onder 'Speaker Pairing' is nu uit, wat betekent dat de Primary en Secondary niet met elkaar verbonden zijn.
- Druk nu op de knop voor draadloze koppeling op de Primary-speaker.
- Het ledlampje gaat nu paars knipperen.
- Druk nu op de knop voor draadloze koppeling op de Secondary-speaker.
- Het ledlampje gaat nu paars knipperen.
- Na een paar seconden stoppen de ledlampjes op beide speakers met knipperen en blijven ze wit branden.
- De DIVA UTOPIA-speakers zijn nu gekoppeld.

### In het geval de koppelingsproblemen hiermee niet zijn opgelost:

- Zorg ervoor dat de twee speakers niet meer dan 8 meter uit elkaar staan.
- Controleer of beide speakers aan staan.
- Controleer of u de juiste producten probeert te koppelen.
- Zorg ervoor dat er geen obstakels tussen de twee speakers staan, zoals een muur of andere objecten die de verbinding kunnen belemmeren.

De draadloze koppeling realiseert een verbinding tussen de speakers van tot 96 kHz 24 bit. Om echter te profiteren van de DIVA UTOPIA-speakers in een kwaliteit van 192 kHz 24 bit, wordt het gebruik van de meegeleverde RJ45-kabel geadviseerd:

- Haal de kabel uit de verpakking.
- Verbind de Primary-speaker via de RJ45-ingang op de achterzijde van de DIVA UTOPIA PRIMARY genaamd 'Speaker Link'.
- Verbind de Secondary-speaker via de RJ45-ingang op de achterzijde van de DIVA UTOPIA SECONDARY genaamd 'Speaker Link'.

De kabel ondersteunt de volgende doeleinden:

- Een betere resolutie van 192 kHz/24 bits (draadloos: 96 kHz/24 bits).
- Het voorkomen van interferentieverliezen.

### Configuratie met de Focal & Naim-app (fig. 22)

Om audiobestanden en internetradiostations te kunnen streamen, moeten de DIVA UTOPIA-speakers via een lokale netwerkrouter met het internet worden verbonden. De verbinding met de router kan via een kabel of draadloos.

Opmerking: De DIVA UTOPIA-speaker is standaard geconfigureerd om het IP-adres te verkrijgen middels het DHCP-protocol. Via de online instellingen kan de DIVA UTOPIA zo worden geconfigureerd dat een vast IP-adres wordt gebruikt.

Opmerking: Indien de DIVA UTOPIA eerder is gebruikt, kunnen het beste de instellingen worden teruggezet, voordat u de speaker opnieuw met het netwerk verbindt. Wanneer de fabrieksinstellingen worden teruggezet, worden alle gebruikers- en netwerkinstellingen verwijderd en teruggezet naar de oorspronkelijke instellingen. De fabrieksinstellingen kunnen worden teruggezet door met het meegeleverde pinnetje in de opening te doen onder 'status' op de achterzijde van de DIVA UTOPIA.

Om de DIVA UTOPIA-speakers via een lokaal draadloos netwerk te verbinden met het internet, moeten ze worden geconfigureerd met de naam van het draadloze netwerk (SSID) en het wachtwoord.

Opmerking: De DIVA UTOPIA is compatibel met wifi 802.11ax, (wifi 6).

Opmerking: De DIVA UTOPIA kan geen verbinding maken met een 'verborgen' wifi-netwerk.

### Draadloze configuratie met de Focal & Naim-app (fig. 22)

Met behulp van de Focal & Naim-app kunt u de DIVA UTOPIA-speakers draadloos configureren en verbinden met het lokale internetnetwerk. Scan de QR-code om de app te downloaden en installeren (fig. 22).

### Gebruik de QR-code op de verpakking van de accessoires

Volg de stappen hieronder om de draadloze configuratie via de Focal & Naim-app uit te voeren.

- Zorg ervoor dat het Android- of iOS-apparaat waarop de Focal & Naim-app is geïnstalleerd met hetzelfde netwerk is verbonden als de DIVA UTOPIA-speakers.
- Open de Focal & Naim-app en selecteer 'Een nieuw apparaat configureren'.
- Volg de instructies op het scherm om de DIVA UTOPIA-speakers draadloos met het internet te verbinden.

### Wifi- en fabrieksinstellingen resetten

**Netwerk resetten:** Gebruik het meegeleverde pinnetje om de resetknop (opening) aan de achterzijde van de luidspreker kort in te drukken.

**Fabrieksinstellingen resetten:** Gebruik het meegeleverde pinnetje om de resetknop (opening) aan de achterzijde van de luidspreker gedurende 3 seconden ingedrukt te houden.

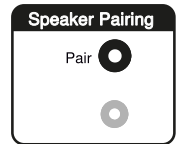

# DIVA UTOPIA

## Handleiding

86

### De DIVA UTOPIA-afstandsbediening

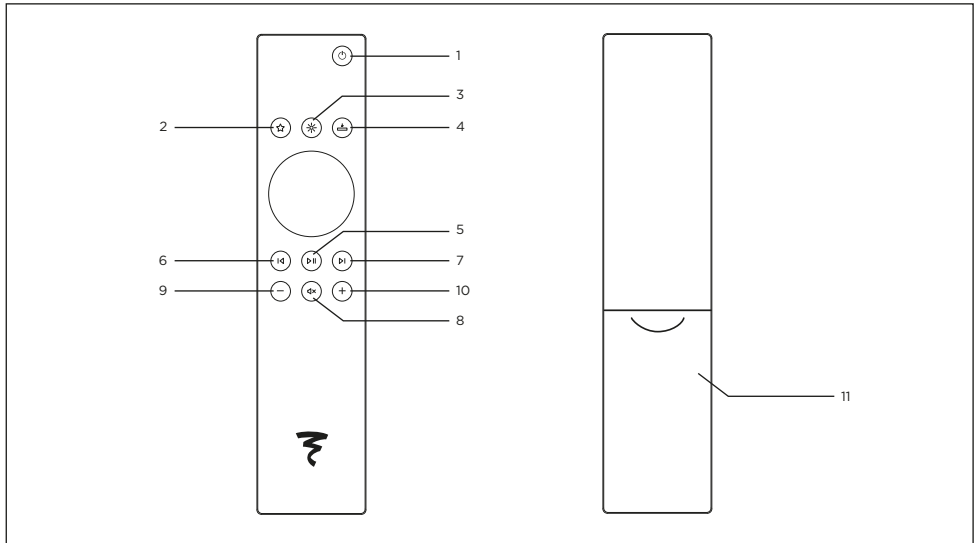

1. Aan-/uitknop — Networkstandby.
2. Favorieten — Blader door favoriete radiostations die kunnen worden ingesteld via de Focal & Naim-app.
3. Helderheid — Schakel tussen drie helderheidsinstellingen van het Focal-logo
4. Ingang — Selecteer welke ingang u wil gebruiken.
5. Afspeken — Speel af/pauzeer en verbind met de Diva UTOPIA-luidsprekers.
6. Terug - Terug naar vorig nummer
7. Vooruit - Vooruit naar volgend nummer.
8. Mute - Zet het volume op mute.
- 9/10 Volume - Volume verlagen of verhogen.
11. Batterijcompartiment.

#### Koppeling van de afstandsbediening (fig 19, 20, 21)

Zodra de DIVA UTOPIA-speakers zijn ingeschakeld, kan de afstandsbediening worden gekoppeld.

- Houd de knop voor draadloze koppeling op de Primary-speaker 5 seconden ingedrukt (fig. 19).
- Het indicatielampje onder de knop voor draadloze koppeling zal groen gaan knipperen. Dit betekent dat de afstandsbediening klaar is om te worden gekoppeld.

• Houd de afspeelknop op de afstandsbediening ingedrukt om de afstandsbediening in de koppelingsmodus te zetten. (fig. 20)

Het indicatielampje op de speaker zal nu stoppen met groen knipperen. Laat de knop op de afstandsbediening los wanneer de lampjes in het midden van de afstandsbediening verspringen (fig. 21).

- Wanneer de afstandsbediening niet binnen 30 seconden verbinding maakt, zal het lampje op de speaker weer gaan knipperen.

# DIVA UTOPIA

## Handleiding

87

### LUISTEREN NAAR MUZIEK, RADIO EN NOG VEEL MEER

#### **Draadloze verbinding via wifi en Bluetooth\***

##### **Internetradio luisteren**

Na verbinding met de Focal & Naim-app:

- Selecteer 'Radio'.
- Selecteer het gewenste radiostation.
- Stel radiostations in als favorieten, zodat u deze later met behulp van de afstandsbediening kunt selecteren.

##### **AirPlay**



Met AirPlay kunt u geluidsbestanden van uw Apple-apparaten delen met de DIVA UTOPIA-speakers.

- Speel de audio- of videobestanden af op uw iOS-apparaat.
- Om audiobestanden te streamen, selecteert u het icoontje ( ) in het afspeelscherm.
- Om audio van YouTube-video's te streamen, tikt u op het icoontje ( ) in de video en vervolgens op ( ).
- Selecteer vervolgens 'DIVA UTOPIA' (of de naam die u de speakers hebt gegeven) in het selectiemenu om het streamen te starten.

##### **Google Cast**

- Om de geïntegreerde Chromecast te activeren, dient u de app Google Home te installeren.
- Open de app om te gebruiken voor de DIVA UTOPIA-speakers.
- Selecteer de audio die u wilt afspelen en tik op het Chromecast-icoontje.
- Selecteer DIVA UTOPIA (of de naam die u de speakers hebt gegeven).
- De geselecteerde audio wordt nu gestreamd naar de DIVA UTOPIA-speakers.

### TIDAL EN TIDAL CONNECT

#### **Via de TIDAL-app**

- Het is mogelijk om audiobestanden via TIDAL Connect af te spelen.
- Hiervoor gaat u tijdens het afspelen van een nummer naar het scherm 'Now Playing'.
- Tik op het speakericoontje en selecteer DIVA UTOPIA in de lijst die verschijnt.

#### **Via de Focal & Naim-app**

- Selecteer als ingang TIDAL.
- Voer de inloggegevens in van uw TIDAL-account.
- TIDAL is nu verbonden en kan worden gebruikt om muziek te luisteren via de Focal & Naim-app.

#### **Audio afspelen via UPnP™ (Universal Plug & Play)**

Met UPnP™ kunnen de DIVA UTOPIA-speakers audiobestanden afspelen die zijn opgeslagen op de UPnP™-servers, zoals Naim Uniti Core, netwerkservers met geïntegreerde UPnP™-software of Windows- en OS X-systemen met externe UPnP™-software. Navigeren door UPnP™-bestanden kan alleen via de Focal & Naim-app.

Opmerking: Voor het UPnP™-protocol is Windows Media Player versie 11 of hoger nodig. Er zijn verschillende UPnP™-apps van derden beschikbaar die compatibel zijn met Windows- en OS X-besturingssystemen.

Het is mogelijk om compatibele muziekbestanden af te spelen die zijn opgeslagen in de muziekbibliotheek van een verbonden

multimediaserver (bijv. een NAS-schijf via UPnP™) is mogelijk. Hiervoor moet de multimediaserver dezelfde bron hebben als de speakers.

1. Selecteer servers.
2. Selecteer de gewenste UPnP™-server.
3. Selecteer de gewenste map (bijv. Album).
4. Selecteer een album.
5. Tik op het nummer om de muziek af te spelen via de DIVA UTOPIA-speakers.

##### **Qobuz**

Met Qobuz wordt een hele wereld aan muziek voor u geopend, met een ruime keuze aan albums in hoge resolutie om te streamen. Abonnees kunnen via de Focal & Naim-app gebruik maken van de diensten van dit platform.

- Selecteer als ingang Qobuz.
- Voer de inloggegevens in van uw Qobuz-account.

Naast het streamen van muziek via lokale netwerken, kunnen de DIVA UTOPIA-speakers via een draadloze Bluetooth\*-verbinding muziek afspelen vanaf externe afspeelapparaten.

Standaard hebben de DIVA UTOPIA-speakers een 'gesloten' Bluetooth\*-verbinding. Dat betekent dat de speakers niet hoeven

worden gekoppeld met het afspeelapparaat. Om de DIVA UTOPIA-speakers via Bluetooth\* te gebruiken, gaat u naar de Bluetooth\*-instelling van het afspeelapparaat en selecteert u DIVA UTOPIA uit de lijst met beschikbare apparaten. Na enkele seconden zijn de DIVA UTOPIA-speakers klaar om de audiobestanden af te spelen.

Opmerking: Draadloze Bluetooth\*-verbindingen hebben een relatief kort bereik. Binnenshuis is dit bereik meestal maximaal 10 meter. Bovendien kunnen fysieke obstakels het signaal verstoren.

Opmerking: De Bluetooth\*-naam en netwerknaam van de DIVA UTOPIA-speakers bevat standaard de laatste vier tekens van het unieke MAC-adres dat te vinden is op het etiket aan de achterzijde, naast de netvoedingsingang.

Opmerking: Via de instellingen kunt u de open Bluetooth\*-verbinding veranderen in een gesloten Bluetooth\*.

# DIVA UTOPIA

## Handleiding



### Bluetooth\*

- Open het menu Instellingen in de Focal & Naim-app en selecteer Ingangsinstellingen > Bluetooth\*-veiligheid. Selecteer Bluetooth\*-veiligheid 'Geactiveerd'.
- Open de Bluetooth\*-instellingen van het afspeelapparaat en selecteer 'DIVA UTOPIA'.
- De DIVA UTOPIA-speakers en het afspeelapparaat zijn nu veilig gekoppeld. Andere apparaten kunnen nu alleen op deze manier via Bluetooth\* met de DIVA UTOPIA-speakers worden gekoppeld.

**Opmerking:** Indien er meerdere apparaten zijn gekoppeld, spelen de DIVA UTOPIA-speakers de audiobestanden af van het eerste apparaat waarvan ze een signaal ontvangen. Om audiobestanden van een ander apparaat af te spelen, moet de verbinding met het eerste apparaat worden verbroken.

**Opmerking:** Er kunnen maximaal acht Bluetooth\*-apparaten tegelijk worden verbonden met de DIVA UTOPIA-speakers. Wanneer een negende apparaat wordt gekoppeld, wordt het apparaat dat het langst geleden is gekoppeld verwijderd.

**Opmerking:** Via de instellingen in de Focal & Naim-app kunt u de Bluetooth\*-verbinding tussen een gekoppeld apparaat en de DIVA UTOPIA-speakers verbreken.

- Open het menu Instellingen in de Focal & Naim-app en selecteer Ingangsinstellingen > Bluetooth\*-veiligheid. Selecteer Bluetooth\*-veiligheid 'Geactiveerd'.
- Open de Bluetooth\*-instellingen van het afspeelapparaat en selecteer 'DIVA UTOPIA'.
- De DIVA UTOPIA-speakers en het afspeelapparaat zijn nu veilig gekoppeld. Andere apparaten kunnen nu alleen op deze manier via Bluetooth\* met de DIVA UTOPIA-speakers worden gekoppeld.

**Opmerking:** Indien er meerdere apparaten zijn gekoppeld, spelen de DIVA UTOPIA-speakers de audiobestanden af van het eerste apparaat waarvan ze een signaal ontvangen. Om audiobestanden van een ander apparaat af te spelen, moet de verbinding met het eerste apparaat worden verbroken.

**Opmerking:** Er kunnen maximaal acht Bluetooth\*-apparaten tegelijk worden verbonden met de DIVA UTOPIA-speakers. Wanneer een negende apparaat wordt gekoppeld, wordt het apparaat dat het langst geleden is gekoppeld verwijderd.

**Opmerking:** Via de instellingen in de Focal & Naim-app kunt u de Bluetooth\*-verbinding tussen een gekoppeld apparaat en de DIVA UTOPIA-speakers verbreken.

### Multiroom

Door de DIVA UTOPIA-luidsprekers te combineren met andere afspeelapparaten en luidsprekersystemen, kunt u tegelijkertijd

in meerdere ruimten van dezelfde muziek genieten. U kunt de functie multiroom op drie verschillende manieren gebruiken.

- Via de Focal & Naim-app

Koppel de DIVA UTOPIA-speakers met de andere producten van Focal en Naim, zoals draadloze luidsprekers en afspeelbronnen,

via de Focal & Naim-app, om te profiteren van de beste audiokwaliteit. Door op het multiroom-symbooltje te tikken, wordt de audio afgespeeld via alle verbonden producten.

- Via AirPlay
- Via Google Home

### BEKABELDE VERBINDING TUSSEN NUMERIEKE EN ANALOGE BRONNEN

#### HDMI eARC-aansluiting

De DIVA UTOPIA-speakers kunnen middels een HDMI-kabel worden aangesloten op de HDMI eARC(enhanced Audio Return Channel)-uitgang van een televisie.

De DIVA UTOPIA-speakers zijn tevens achterwaarts compatibel met ARC en HDMI CEC. Met HDMI CEC kan de afstandsbediening van de televisie worden gebruikt om het volume van de luidsprekers te regelen.

- Lokaliseer de HDMI-ingang op de achterzijde van de Primary-speaker.
- Sluit de HDMI-kabel aan op de HDMI eARC-ingang.
- Sluit de andere kant van de HDMI-kabel aan op de HDMI eARC-ingang van de televisie.
- Selecteer in de Focal & Naim-app als ingang voor de DIVA UTOPIA-speakers HDMI of gebruik hiervoor de afstandsbediening.

#### Afspelen via optische verbinding

- Controleer of de DIVA UTOPIA-speakers aan of in standbymodus staan.
- Sluit de optische kabel aan de achterzijde van de DIVA UTOPIA Primary-speaker aan.
- Selecteer in de Focal & Naim-app als ingang voor de DIVA UTOPIA-speakers Numeriek of gebruik hiervoor de afstandsbediening.

#### Audio afspelen via USB

De DIVA UTOPIA-luidsprekers kunnen audio afspelen vanaf een USB-bron (stick, flash drive, schijf etc.) Alleen met de Focal & Naim-app kunt u de bestanden op de USB-bron uitlezen en afspelen.



# DIVA UTOPIA

## Handleiding

89

### Audio afspelen via RCA

- Controleer of de DIVA UTOPIA-speakers aan of in standbymodus staan.
- Sluit het apparaat middels een RCA-kabel (niet meegeleverd) aan op de ingang aan de achterzijde van de DIVA UTOPIA Primary.
- De DIVA UTOPIA-speakers detecteren automatisch de ingangspoort van de audiobron.
- Speel de bestanden af via het audio-apparaat.
- De volume kan worden ingesteld via de afstandsbediening, de Focal & Naim-app of, indien mogelijk, op het afspeelapparaat.

### SPRAAKOPDRACHTEN VIA MOBIEL APPARAAT

**Siri**  
Indien de speakers worden gebruikt met een iOS-afspeelapparaat, kan Siri worden gebruikt voor spraakopdrachten aan de speakers, bijvoorbeeld om audio af te spelen, naar een ander nummer te gaan en het volume aan te passen.  
Voorbeeld: " Hé Siri, speel muziek af op DIVA UTOPIA."

### Google Assistant

Indien de speakers worden gebruikt met een Android-afspeelapparaat, kan Google Assistant worden gebruikt voor spraakopdrachten aan de speakers, bijvoorbeeld om audio af te spelen, naar een ander nummer te gaan en het volume aan te passen.  
Voorbeeld: " Hé Google, speel muziek af op DIVA UTOPIA."

### GEBRUIKSAANWIJZING

De akoestiek van de ruimte en de plaatsing in de ruimte en ten opzichte van de luisteraar zijn van invloed op de prestaties van de speakers. Door hieromtrent aanpassingen door te voeren kunt u het gewenste resultaat krijgen. De stereoperceptie is onnauwkeurig en slecht gecentreerd: plaats de speakers dicht bij elkaar en/of meer richting het luisterpunt. (fig. 13).

Het geluid is hard, schel: waarschijnlijk is de akoestiek in de kamer niet goed. Zorg voor absorberende materialen (tapijten, sofa's, wandkleden, gordijnen, ...) en weerkaatsende materialen (meubels) om de resonanties te absorberen of te verspreiden.

**Het geluid is vlak, gedempt:** zorg voor minder absorberende materialen in de kamer, het geluid kan zich niet verspreiden. Zoek een goede balans tussen absorberende materialen en weerkaatsende materialen. Zorg er in elk geval voor dat de muur achter de speakers goed is om het geluid te weerkaatsen, zodat het geluid zich op de juiste manier ontwikkelt. Andersom moet de muur achter de luisterpositie in het ideale geval absorberend zijn, omdat weerkaatsing hier een negatieve invloed heeft op het stereogeluid. Het meubilair kan weloverwogen tegen de zijmuren worden geplaatst om de geluidsgolven te verspreiden en om bepaalde frequentiezones, met name in het middenbereik, niet te activeren (onderdrukking van ' flutterecho').

### Plaatsing

De speakers zijn ontwikkeld met het oog op de grootste mogelijke betrouwbaarheid voor alle muziekgenres of thuisbioscooptoepassingen.

Het is echter goed om rekening te houden met enkele eenvoudige voorschriften om het vermogen te optimaliseren, en een goede toonbalans en realistisch klankbeeld te waarborgen.

De speakers moeten symmetrisch naar de luisterzone worden geplaatst. Zorg dat ze een perfecte gelijkbenige driehoek vormen met de luisterzone. U kunt deze afstanden echter afwisselen om het ideale compromis te bepalen in functie van de specifieke ruimtelijke indeling (fig. 13).

De speakers moeten op dezelfde hoogte, in hetzelfde horizontaal vlak worden geplaatst. Idealiter wordt de tweeter bij de oren van de luisteraar op het gebruikelijke luisterpunt geplaatst (fig. 14).

Plaats de speakers niet te dicht bij een hoek van de kamer of een muur. Dit kan plaatselijke resonantie opwekken en het basgeluid kunstmatig verhogen. Indien u het basniveau echter als onvoldoende beschouwt, kunt u proberen de speakers juist dicht bij muren te plaatsen om het geluid in balans te brengen (fig. 15).

Onze producten zijn zorgvuldig ontworpen en worden met de grootste aandacht voor detail in onze fabrieken geproduceerd.

Elk product beschikt over standaard stereo-instellingen, met de primaire luidspreker links en de secundaire luidspreker rechts.

Met de Focal & Naim-app kunt u alle instellingen aanpassen aan uw persoonlijke voorkeuren en de positionering van de speakers in de ruimte.

### RUIMTEKALIBRATIE ADAPT

Om nog een stapje verder te gaan, kan het geluid van de luidsprekers via de instellingen van de Focal & Naim-app worden afgestemd op de akoestiek van de ruimte. Frontpaneel

De DIVA UTOPIA-speakers worden geleverd met frontpanelen met luidsprekerdoek om de speakers te beschermen. Voor

# DIVA UTOPIA

## Handleiding

90

### Frontpaneel

De DIVA UTOPIA-speakers worden geleverd met frontpanelen met luidsprekerdoek om de speakers te beschermen. Voor de beste prestaties van de speakers en om optimaal van het geluid te kunnen genieten, adviseren we u deze te verwijderen tijdens het luisteren naar muziek. De frontpanelen van de woofers aan de zijkanten van de speakers kunnen niet worden verwijderd.

### Standbymodus

Wanneer de DIVA UTOPIA-speakers niet worden gebruikt, wordt na 20 minuten automatisch de standbymodus ingeschakeld. In de instellingen in de Focal & Naim-app kunt u zelf instellen of en wanneer de luidsprekers automatisch in de standbymodus gaan. Als de helderheid van het Focal-logo (ledlampjes) minder wordt, betekent dit dat de standbymodus is ingeschakeld.

### Aanpassingsperiode

De DIVA UTOPIA-speakers bestaan uit complexe mechanische onderdelen die een aanpassingsperiode vereisen om optimaal te werken en zich aan te passen aan de temperatuur en luchtvochtigheid in de omgeving. Deze aanpassingsperiode verschilt naargelang de omstandigheden en kan verschillende weken duren. We raden u aan om uw speakers minstens twintig opeenvolgende uren te laten werken om deze periode te versnellen. Zodra de eigenschappen van uw speakers volledig stabiel zijn, kunt u volledig gebruik maken van het vermogen van uw DIVA UTOPIA-speakers.

### Aardlekschakelaar

Standaard zijn de speakers uitgerust met een aardlekschakelaar. Wanneer een gearde bron is aangesloten op de analoge ingang of als er een zoemend geluid uit de luidsprekers komt, zet dan de 'Ground'-schakelaar in de positie 'Float'.

### Reiniging en onderhoud

De DIVA UTOPIA-speakers zijn kwetsbaar en daarom zijn er voorzorgsmaatregelen van toepassing. Voor een goede ervaring met het product, dienen de volgende instructies in acht te worden genomen.



#### Risico op elektrische schokken!

- Een onjuiste manier van reinigen kan letsel veroorzaken.
- Haal de voedingskabel uit het stopcontact voordat u de speakers reinigt.



#### Risico op kortsluiting!

- Wanneer de speakers in contact komen met water en/of andere vloeistoffen kan dit kortsluiting veroorzaken.
- Zorg ervoor dat er geen water of andere vloeistoffen in de DIVA UTOPIA-speakers komt.
  - Dompel de speakers nooit onder in water of andere vloeistoffen.



#### Risico op schade!

Gebruik geen agressieve reinigingsmiddelen, metalen of nylon haarborstels, noch metalen of scherpe gebruiksvoorwerpen zoals messen, harde schrapers, enz. Schade aan het oppervlak is vanwege deze praktijk mogelijk.

1. Haal de voedingskabel uit het stopcontact voordat u de speakers reinigt.
2. Maak de oppervlakken van de speakers schoon met een schone, niet pluizende doek. Om hardnekkige vlekken te verwijderen kunt u reinigingsmiddelen zonder alcohol gebruiken (bijv. een schoonmaakmiddel voor schermen, brilglazen etc.).
3. Gebruik voor het reinigen van de speakers een antistatisch reinigingsmiddel en een zacht sponsje.

# DIVA UTOPIA

## Handleiding

91

### **PRODUCT HANTEREN!**

Voor het verplaatsen van de speakers dienen de speciale handvatten te worden gebruikt (fig. 6) :

- Aan de achterzijde van de speaker, ter hoogte van de thermische dissipator;
- bovenop de speakers;
- onderop de speakers.
- Pak de speakers niet aan de zijkant op.

Gebruik twee handen bij het optillen: pak met één hand het handvat en met de andere ondersteunt u de speaker aan de andere kant.

Laat de DIVA UTOPIA-speakers op hun voetjes staan, voor een goede stabiliteit van de luidsprekers.

### **Recycling**

Verpakking: sorteer de verpakkingsmaterialen bij het juiste afval. Recycle het karton overeenkomstig de lokaal geldende richtlijnen.



Speakers: aan het einde van hun levensduur mogen de speakers niet bij het huishoudelijke afval worden weggegooid!

De DIVA UTOPIA-speakers zijn elektronische producten en moeten als elektronische afval worden afgevoerd. De speakers moeten overeenkomstig de lokaal geldende richtlijnen worden afgevoerd. Hiermee kan worden gewaarborgd dat oude apparaten op professionele wijze worden gerecycled.

### **Garantievoorwaarden**

Alle Focal-luidsprekers zijn gedekt door een garantie die is bepaald door de officiële Focal-distributeur in uw land. Uw distributeur kan alle details over de garantievoorwaarden verstrekken. De garantie dekt ten minste de juridisch bepaalde garanties die van kracht zijn in het land waar de oorspronkelijke aankoopfactuur is afgegeven.

NL

	<div style="text-align: center; background-color: black; color: white; padding: 5px; border: 1px solid black;"> <b>CAUTION</b>        RISK OF ELECTRIC SHOCK        DO NOT OPEN     </div>	
<p>Symbol zagrożenia stwarzanego przez prąd elektryczny. Ten symbol ma ostrzegać użytkownika o obecności wysokiego napięcia w urządzeniu, które może być wystarczająco wysokie, aby stwarzać ryzyko porażenia prądem.</p>	<p><b>OSTRZEŻENIE:</b> Aby zapobiec ryzyku porażenia prądem, nie należy zdejmować pokrywy (ani tyłu) urządzenia. W tym urządzeniu nie ma części, które mogą być serwisowane przez użytkownika. W celu przeprowadzenia czynności serwisowych lub naprawy należy skontaktować się z wykwalifikowanym specjalistą.</p>	<p>Symbol ostrzegawczy. Niniejszy symbol ma ostrzegać użytkownika o obecności ważnych wskazówek wymienionych w instrukcji obsługi i odnoszących się do obsługi, eksploatacji i konserwacji urządzenia.</p>
<ol style="list-style-type: none"> <li>1. Przeczytaj te instrukcje.</li> <li>2. Zachowaj te instrukcje.</li> <li>3. Zwróć uwagę na wszystkie ostrzeżenia.</li> <li>4. Przestrzegaj wszystkich instrukcji.</li> <li>5. Nie używaj tego urządzenia w pobliżu wody.</li> <li>6. Czyść tylko suchą szmatką.</li> <li>7. Nie należy blokować żadnych otworów wentylacyjnych. Zainstaluj zgodnie z instrukcją producenta.</li> <li>8. Nie instaluj urządzenia w pobliżu jakiegokolwiek źródła ciepła, takich jak grzejniki, kaloryfery, piece lub inne urządzenia (w tym zamiatacze) wytwarzające ciepło.</li> <li>9. Nie pomijaj zabezpieczenia, jakim jest wtyczka polaryzacyjna (wspólna). Wtyczka polaryzacyjna ma dwa bolce, z których jeden jest szerszy od drugiego. Szeroki bolec zaprojektowano dla Twojego bezpieczeństwa. Jeśli dostarczona wtyczka nie pasuje do Twojego gniazdka, skonsultuj się z elektrykiem w celu wymiany niedostosowanego gniazdka.</li> <li>10. Chroń przewód zasilający przed nadeptaniem lub przygnieciem, szczególnie przy wtyczkach, gniazdkach i w miejscu, w którym wychodzi on z urządzenia.</li> <li>11. Używaj tylko osprzętu/akcesoriów przewidzianych przez producenta.</li> <li>12. Używaj wyłącznie z wózkiem, stojakiem, statywem, uchwytem lub stołem określonym przez producenta lub sprzedawanym razem z urządzeniem. W przypadku korzystania z wózka należy zachować ostrożność podczas przemieszczania zestawu wózek/urządzenie, aby uniknąć obrażeń spowodowanych przewróceniem.</li> </ol>	<ol style="list-style-type: none"> <li>14. Zlecaj wszelkie zadania serwisowe wykwalifikowanym specjalistom. Serwisowanie jest wymagane, jeśli urządzenie zostało w jakikolwiek sposób uszkodzone, np. przewód zasilający lub wtyczka są uszkodzone, rozlano płyn lub przedmioty wpały do urządzenia, urządzenie było narażone na działanie deszczu lub wilgoci, nie działa normalnie lub zostało upuszczone.</li> <li>15. Podłączaj ten produkt wyłącznie do takiego rodzaju sieci elektrycznej, jaki jest wskazany na urządzeniu. Jeśli nie masz pewności, jaki rodzaj sieci elektrycznej jest wymagany dla produktu lub Twojej instalacji elektrycznej, zapytaj instalatora lub dostawcę energii elektrycznej. W przypadku urządzeń przeznaczonych do użytku z baterią lub innym źródłem zasilania, patrz instrukcja obsługi.</li> <li>16. Ten produkt jest urządzeniem klasy I. Urządzenie należy podłączać wyłącznie za pomocą dostarczonej wtyczki sieciowej, która jest wyposażona w uziemienie. Urządzenie musi być podłączone do uziemionego gniazdka sieciowego.</li> <li>17. Jeśli do odłączania urządzenia od prądu służy wtyczka elektryczna lub przejściówka, to musi być ona łatwo dostępna. W celu odłączenia urządzenia od prądu, należy wyjąć wtyczkę z gniazdka elektrycznego.</li> <li>18. Nie przeciążaj gniazdek ściennych, przedłużaczy ani wielu gniazdek. Może to spowodować pożar lub porażenie prądem. Upewnij się, że nie została przekroczona maksymalna dopuszczalna moc każdego elementu instalacji.</li> <li>19. <b>OSTRZEŻENIE:</b> Aby zmniejszyć ryzyko pożaru lub porażenia prądem, nie należy wystawiać tego urządzenia na działanie wody, deszczu lub wilgoci. Ponadto nie należy narażać sprzętu na zalanie lub ochłapanie ani stawiać na nim naczyń wypełnionych płynem (np. wazonu).</li> <li>20. Nie wolno wkładać żadnych przedmiotów przez otwory wentylacyjne urządzenia. Mogłyby one zetknąć się z elementami pod wysokim napięciem lub spowodować zwarcie, a w efekcie pożar lub porażenie prądem.</li> <li>21. Podczas korzystania z urządzenia temperatura otoczenia nie powinna przekraczać 35°C.</li> <li>22. Nie używaj tego urządzenia w klimacie tropikalnym.</li> <li>23. Nie używaj urządzenia na terenach powyżej 2000 m n.p.m.</li> </ol>	<ol style="list-style-type: none"> <li>24. Jeśli urządzenie zostało przetransportowane z zimnego otoczenia do ciepłego, przed podłączeniem kabla zasilającego należy upewnić się, że nie nagromadziła się wilgoć.</li> <li>25. Wokół produktu należy zachować minimalną odległość 5 cm, aby zapewnić dobrą wentylację.</li> <li>26. Ostrzeżenie: baterii nie wolno narażać na silne nagrzanie, np. przez źródło, płomień itp.</li> <li>27. Nie umieszczaj źródeł otwartego ognia, takich jak zapalone świece, w pobliżu urządzenia.</li> <li>28. Urządzenie powinno być montowane na ścianie lub suficie tylko wtedy, gdy pozwala na to producent.</li> <li>29. To urządzenie zostało zaprojektowane do użytku w pomieszczeniach. Nie należy instalować produktu na zewnątrz.</li> <li>30. Ten produkt ma ostre narożniki. Należy obchodzić się z nim ostrożnie.</li> <li>31. Nie wolno podejmować prób samodzielnej naprawy tego urządzenia. Otwarcie urządzenia może być niebezpieczne. Skontaktuj się z wykwalifikowanym specjalistą w sprawie wszelkich prac przy urządzeniu.</li> <li>32. Gdy zachodzi potrzeba wymiany komponentów, należy stosować wyłącznie komponenty określone przez producenta lub komponenty o identycznych właściwościach technicznych jak w przypadku produktu oryginalnego. Użycie niezgodnych komponentów może spowodować pożar, porażenie prądem lub inne zagrożenia.</li> <li>33. Po każdej obsłudze technicznej lub naprawie urządzenia trzeba je przetestować, aby sprawdzić, czy działa bezpiecznie.</li> <li>34. Przed podłączeniem produktów i zwiększeniem głośności ustaw źródło na minimum. Gdy produkty są już na miejscu, stopniowo zwiększaj głośność do rozsądnego i komfortowego poziomu.</li> <li>35. Aby uniknąć uszkodzenia słuchu, nie należy słuchać głośników przez dłuższy czas. Odsluch przy dużej głośności może prowadzić do uszkodzenia uszu i problemów ze słuchem (chwilowa lub stała głuchota, brzęczenie w uszach, szumy uszne, nadwrażliwość na dźwięki). Narażenie uszu na głośność powyżej 85dB SPL-LAeq przez kilka godzin może nieodwracalnie uszkodzić słuch.</li> </ol>
 <p>13. Odłączaj to urządzenie od zasilania podczas burz z piorunami lub gdy nie jest używane przez dłuższy czas.</p>		



**CAUTION**  
RISK OF ELECTRIC SHOCK  
DO NOT OPEN



Symbol zagrożenia stwarzanego przez prąd elektryczny. Ten symbol ma ostrzegać użytkownika o obecności wysokiego napięcia w urządzeniu, które może być wystarczająco wysokie, aby stwarzać ryzyko porażenia prądem.

**OSTRZEŻENIE:** Aby zapobiec ryzyku porażenia prądem, nie należy zdejmować pokrywy (ani tyłu) urządzenia. W tym urządzeniu nie ma części, które mogą być serwisowane przez użytkownika. W celu przeprowadzenia czynności serwisowych lub naprawy należy skontaktować się z wykwalifikowanym specjalistą.

Symbol ostrzegawczy. Niniejszy symbol ma ostrzegać użytkownika o obecności ważnych wskazówek wymienionych w instrukcji obsługi i odnoszących się do obsługi, eksploatacji i konserwacji urządzenia.

36. Nowe i zużyte baterie należy przechowywać z dala od dzieci. Jeśli komora baterii nie zamyka się bezpiecznie, należy zaprzestać używania produktu i trzymać go z dala od dzieci.

37. Jeśli podejrzewasz, że ogniwa baterii mogły zostać połknięte lub umieszczone wewnątrz jakiegokolwiek części ciała, natychmiast zasięgnij porady lekarza.  
38. Po wyjęciu produktu z opakowania przechowuj je w miejscu niedostępnym dla dzieci. Może stwarzać ryzyko uduszenia.

39. Niektórzy użytkownicy nie mają wystarczającej autonomii, aby bezpiecznie korzystać z produktu samodzielnie. W szczególności dzieci poniżej 14 roku życia lub osoby z niektórymi rodzajami niepełnosprawności wymagają nadzoru i/lub towarzystwa podczas korzystania z urządzenia.

# DIVA UTOPIA

## Instrukcja obsługi

94

W celu łatwiejszego skorzystania z gwarancji Focal-JMLab można już zarejestrować swój produkt online: [www.focal.com/garantie](http://www.focal.com/garantie)



Dziękujemy za zakup produktu Focal. Witamy w naszym świecie – świecie Hi-Fi. Naszymi wartościami są innowacyjne rozwiązania, tradycja, doskonałość i przyjemność, a jedynym celem – oferowanie naszym klientom czystego, wiernego i bogatego dźwięku. Zalecamy przeczytanie instrukcji zawartych w tej broszurze i zachowanie jej do przyszłego wykorzystania, aby odkryć pełen zakres możliwości tego sprzętu.

### Zawartość opakowania (rys. 7)

#### DIVA UTOPIA umożliwia:

- dostęp do tysięcy internetowych stacji radiowych;
- Odtwarzanie treści audio za pomocą AirPlay i Google Cast
- Odtwarzanie treści audio z usług Spotify\* Connect, TIDAL Connect (wymagany jest abonament TIDAL), Qobuz (wymagany jest abonament Qobuz).
- bezprzewodowe odtwarzanie muzyki przez Bluetooth\* z kodekami AAC, aptX\* i SBC z dowolnego kompatybilnego urządzenia odtwarzającego;
- odtwarzanie muzyki z serwerów muzycznych UPnP™;
- odtwarzanie treści audio z innych produktów streamingowych Focal lub Naim albo przesyłanie treści audio do takich produktów;
- odtwarzanie muzyki z telewizora przez HDMI eARC CEC;
- odtwarzanie muzyki ze źródła analogowego lub cyfrowego przy użyciu połączenia przewodowego.

### INSTALACJA

#### Rozpakowanie i konserwacja

Przy rozpakowywaniu produktów DIVA UTOPIA należy zachować ostrożność. Podczas przenoszenia kolumn należy korzystać z uchwytu dostępnego z tyłu produktu (rys. 5, 6). Kolumnę można przenosić wyłącznie w dwie osoby. Podczas rozpakowywania należy przestrzegać kolejności kroków.

- Położyć kartony zawierające kolumny w pozycji poziomej (rys. 1, 2).
- Otworzyć karton (rys. 2).
- Wyjąć drewnianą płytę i podstawki (rys. 3).
- Umieścić drewnianą płytę pod kolumną, a następnie ustawić karton pionowo (rys. 4, 5).
- Ostrożnie pociągnąć kolumnę za podstawę, aby wyjąć ją z kartonu (rys. 5).
- Wyjąć ostatnią podstawkę oraz futerał ochronny (rys. 6).
- Umieścić kolumny w wybranej przestrzeni odsłuchowej. Więcej informacji: *Zalecenia dotyczące stosowania / Optymalizacja akustyczna* (rys. 13, 14, 15).
- Założyć kolce oddzielające pod podstawą każdej kolumny DIVA UTOPIA, aby zapewnić odpowiednią stabilność i poprawić akustykę dzięki oddzieleniu głośników od podłoża (rys. 12).
- Delikatnie położyć kolumny DIVA UTOPIA na boku (rys. 12). Ten krok należy bezwzględnie wykonać w dwie osoby.
- Przykręcić dwa pierwsze kolce oddzielające do podstawy kolumn DIVA UTOPIA z przodu i z tyłu produktu (rys. 12).
- Delikatnie położyć kolumny DIVA UTOPIA na drugim boku (rys. 12). Ten krok należy bezwzględnie wykonać w dwie osoby.
- Przykręcić dwa pozostałe kolce oddzielające do podstawy kolumn DIVA UTOPIA z przodu i z tyłu produktu.
- Do produktów dołączonych jest 8 końcówek do delikatnych podłóg (parkiet, płytki itp.). Zastosowanie końcówek jest niezbędne w celu perfekcyjnej stabilizacji kolumn. Należy zwrócić uwagę na właściwe umiejscowienie kołców oddzielających pod kolumnami DIVA UTOPIA.

#### Włączanie (rys. 16)

Kolumny DIVA UTOPIA są dostarczane z przewodami zasilającymi odpowiednimi dla krajów, w których są sprzedawane. Przy uzyskiwaniu dostępu do gniazd zasilania sieciowego z tyłu produktu należy zachować ostrożność.

1. Zlokalizować złącze zasilania na tylnym panelu głośnika DIVA UTOPIA.
2. Podłączyć przewód zasilający do gniazda i podłączyć go do zasilania sieciowego.
3. Kolumny włączają się automatycznie.
4. zapala się wielokolorowy wskaźnik statusu „Reseau status”. W przeciwnym przypadku nacisnąć przycisk „speaker pairing” na obu kolumnach głośnikowych

# DIVA UTOPIA

## Instrukcja obsługi

95

### Opis tylnego panelu kolumny DIVA UTOPIA

#### Kolumna głośnikowa DIVA UTOPIA Primary (rys. 17)

• **Złącze sieciowe** – do połączenia z zasilaniem sieciowym.

Uwaga: Głośniki DIVA UTOPIA są dostarczane z przewodem zasilającym odpowiednim dla krajów, w których są sprzedawane.

- **Port USB** – do podłączania urządzeń peryferyjnych na USB.
- **Gniazdo sieciowe** – do podłączenia z siecią lokalną przy użyciu przewodu RJ45.
- **Optyczne gniazdo cyfrowe audio TosLink** – do podłączania zewnętrznych cyfrowych źródeł audio.
- **Wejście HDMI eARC CEC** – do podłączania zewnętrznego sprzętu audiowizualnego przy użyciu przewodu HDMI eARC CEC.
- **Wejścia analogowe RCA** – do podłączania źródeł analogowych.
- **Wyłącznik masy** – wybrać pozycję domyślną, chyba że produkt jest podłączony do systemu hi-fi (przy pomocy analogowego połączenia audio, które obejmuje uziemienie) zawierającego inny komponent źródłowy z uziemieniem.
- **Przycisk parowania bezprzewodowego** – do nawiązywania bezprzewodowego połączenia między kolumnami Primary i Secondary przy pomocy technologii UWB, i do wybudzania kolumny głośnikowej po długim okresie czuwania.
- **Gniazdo do połączenia kolumn Primary i Secondary** – do połączenia kolumn Primary i Secondary przy użyciu dołączonego przewodu RJ45.
- **Gniazdo serwisowe** – do połączenia serwisowego (tylko do użytku fabrycznego).
- **Przełącznik napięcia** – do wyboru napięcia wejściowego zasilania 110 V lub 230 V (tylko do użytku fabrycznego).
- **Otwór na szpilkę do konfiguracji Wi-Fi i resetowania** – więcej informacji o konfiguracji Wi-Fi i przywracaniu ustawień domyślnych kolumn głośnikowych DIVA UTOPIA można znaleźć w sekcji „Wielokolorowy wskaźnik statusu”.

#### Kolumna głośnikowa DIVA UTOPIA Secondary (rys. 18)

- **Złącze sieciowe** – do połączenia z zasilaniem sieciowym.
- **Gniazdo serwisowe** – do połączenia serwisowego (tylko do użytku fabrycznego).
- **Przycisk parowania bezprzewodowego** – do nawiązania połączenia bezprzewodowego między kolumnami Primary i Secondary oraz do wybudzania kolumny głośnikowej po długim okresie czuwania.
- **Gniazdo do połączenia kolumn Primary i Secondary** – do połączenia kolumn Primary i Secondary przy użyciu dołączonego przewodu RJ45.
- **Przełącznik napięcia** – do wyboru napięcia wejściowego zasilania 110 V lub 230 V (tylko do użytku fabrycznego).
- **Otwór na szpilkę do resetowania** – więcej informacji o przywracaniu ustawień domyślnych kolumn głośnikowych DIVA UTOPIA można znaleźć w sekcji „Wielokolorowy wskaźnik statusu”.

#### Wielokolorowy wskaźnik stanu sieci „Reseau Status” na kolumnie Primary (rys. 17, 18)

1. Dioda zgaszona – urządzenie jest wyłączone lub w trybie czuwania.
2. Biała dioda – udało się nawiązać połączenie sieciowe.
3. Pomarańczowa dioda – uruchamianie, włączanie sieci lub reset fabryczny.
4. Migająca pomarańczowa dioda – łączenie z siecią.
5. Fioletowa dioda – skonfigurowano połączenie bezprzewodowe, ale nie wykryto sieci.
6. Migająca fioletowa dioda – tryb konfiguracji połączeń bezprzewodowych.
7. Niebieska dioda – trwa aktualizacja oprogramowania lub głośnik DIVA UTOPIA jest w trybie odzyskiwania danych.
8. Czerwona dioda – błąd systemu.

#### Wielokolorowy wskaźnik statusu „Speaker Pairing” (Parowanie głośników) (rys. 17, 18)

1. Dioda zgaszona – nie sparowano żadnego urządzenia.
2. Biała dioda – udało się sparować kolumnę.
3. Migająca fioletowa dioda – tryb parowania.
4. Migająca zielona dioda – tryb parowania z pilotem zigBee.
5. Fioletowa dioda – parowanie się powiodło, ale produkt jest odłączony (wyłączona kolumna Secondary).
6. Pomarańczowa dioda – kolumna Secondary nie jest sparowana.
7. Czerwona dioda – błąd systemu.

#### Parowanie kolumn Primary i Secondary (rys. 17, 18)

Kolumny DIVA UTOPIA są parowane w naszych zakładach produkcyjnych.

Dwie sparowane kolumny można zidentyfikować przy pomocy opakowania i podanych na nim numerów seryjnych.

Przykład: Parowanie kolumn następuje automatycznie po ich włączeniu. Podczas resetu fabrycznego może się zdarzyć, że kolumny nie zostaną sparowane automatycznie.



# DIVA UTOPIA

## Instrukcja obsługi

96

Należy wówczas postępować zgodnie z poniższą procedurą:

- Odłączyć od zasilania wszystkie inne kolumny DIVA UTOPIA w pobliżu, aby zapobiec nieprawidłowemu połączeniu.
- Podłączyć do zasilania kolumny DIVA UTOPIA Primary i Secondary.
- Dioda kontrolna na przycisku Speaker Pairing kolumny Primary musi być zgaszona, co oznacza, że nie ma połączenia z kolumną Secondary.
- Wcisnąć przycisk parowania na kolumnie Primary.
- Dioda kolumny zacznie migać fioletowym światłem.
- Wcisnąć przycisk parowania na kolumnie Secondary.
- Dioda kolumny zacznie migać fioletowym światłem.
- Po kilku sekundach diody LED na przyciskach parowania obu kolumn powinny zapalić się na biało.
- Kolumny DIVA UTOPIA są sparowane.

Jeśli problem nadal występuje:

- Sprawdzić, czy odległość między kolumnami nie przekracza 8 m.
- Sprawdzić, czy obie kolumny są włączone.
- Sprawdzić, czy parowane są właściwe produkty.
- Sprawdzić, czy między kolumnami nie ma przeszkody, takiej jak ściana lub jakikolwiek inny obiekt, który może uniemożliwić prawidłowe nawiązanie połączenia.

Parowanie bezprzewodowe umożliwia połączenie między kolumnami do 96 kHz / 24 bitów. Do korzystania z kolumn DIVA UTOPIA w jakości 192 kHz / 24 bit zaleca się jednak użycie przewodu RJ45, który znajduje się w pudełku z akcesoriami:

- Rozpakować przewód.
  - Podłączyć kolumnę Primary przez port RJ45 wskazany z tyłu głośnika DIVA UTOPIA PRIMARY jako „Speaker Link”.
  - Podłączyć kolumnę Secondary przez port RJ45 wskazany z tyłu głośnika DIVA UTOPIA SECONDARY jako „Speaker Link”.
- Użycie przewodu jest niezbędne:
- aby poprawić rozdzielczość do 192 kHz / 24 bitów (połączenie bezprzewodowe: 96 kHz / 24 bity);
  - z powodu utraty brzmienia spowodowanej zakłóceniami.

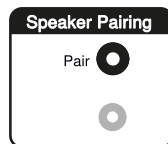

### Konfiguracja przy użyciu aplikacji Focal & Naim (rys. 22)

W celu odtwarzania plików audio w streamingu i z internetowych stacji radiowych należy połączyć kolumny DIVA UTOPIA z internetem przy pomocy routera sieci lokalnej. Połączenie z routerem może być przewodowe lub bezprzewodowe.

Uwaga: Kolumna DIVA UTOPIA jest domyślnie skonfigurowana tak, by uzyskać adres IP przy użyciu protokołu DHCP. Głośnik DIVA UTOPIA można skonfigurować w taki sposób, by uzyskać stały adres IP, przy pomocy wewnętrznych stron konfiguracji w internecie.

Uwaga: Jeśli kolumna DIVA UTOPIA była już używana, zaleca się zresetowanie ustawień przed podjęciem próby połączenia z siecią. Procedura przywrócenia ustawień domyślnych usunie ustawienia użytkownika i dotychczasowe ustawienia oraz przywróci domyślne wstępne ustawienia radia. W tym celu należy użyć załączonej szpilki, wkładając ją w otwór znajdujący się w części „status” z tyłu kolumn DIVA UTOPIA.

Aby kolumny DIVA UTOPIA łączyły się z internetem przy pomocy lokalnej sieci bezprzewodowej, należy je skonfigurować przy użyciu nazwy sieci bezprzewodowej (SSID) oraz hasła (klucza zabezpieczeń).

Uwaga: Kolumna DIVA UTOPIA jest kompatybilna z sieciami Wi-Fi 802.11ax, (Wi-Fi 6).

Uwaga: Niemożliwe jest połączenie głośników DIVA UTOPIA z „ukrytą” siecią Wi-Fi.

### Konfiguracja bezprzewodowa przy użyciu aplikacji Focal & Naim (rys. 22)

Aplikacja Focal & Naim zawiera procedurę konfiguracji bezprzewodowej, która przeprowadzi użytkownika przez kolejne kroki łączenia kolumn DIVA UTOPIA z siecią lokalną. Aby pobrać i zainstalować aplikację, należy zeskanować kod QR (rys. 22).

### Wykorzystanie kodu QR z pudełka z akcesoriami

Aby przejść do kolejnych kroków procedury konfiguracji bezprzewodowej w aplikacji Focal & Naim, należy wykonać kroki wskazane poniżej.

- Upewnić się, że urządzenie iOS lub Android, na którym jest zainstalowana aplikacja Focal & Naim, jest połączone z tą samą siecią bezprzewodową, z której korzystają kolumny DIVA UTOPIA.
- Uruchomić aplikację Focal & Naim i wybrać opcję „Konfiguracja nowego urządzenia”.
- Postępować zgodnie z instrukcjami na ekranie, aby połączyć kolumny DIVA UTOPIA z siecią bezprzewodową.

### Resetowanie Wi-Fi i przywracanie do ustawień fabrycznych

**Resetowanie sieci:** Należy nacisnąć krótko przycisk resetowania (otwór) z tyłu głównej kolumny za pomocą dołączonej szpilki.

Przywracanie ustawień fabrycznych: Należy nacisnąć i przytrzymać przez 3 sekundy przycisk resetowania (otwór) z tyłu głównej kolumny za pomocą dołączonej szpilki.



# DIVA UTOPIA

## Instrukcja obsługi

97

### Pilot DIVA UTOPIA

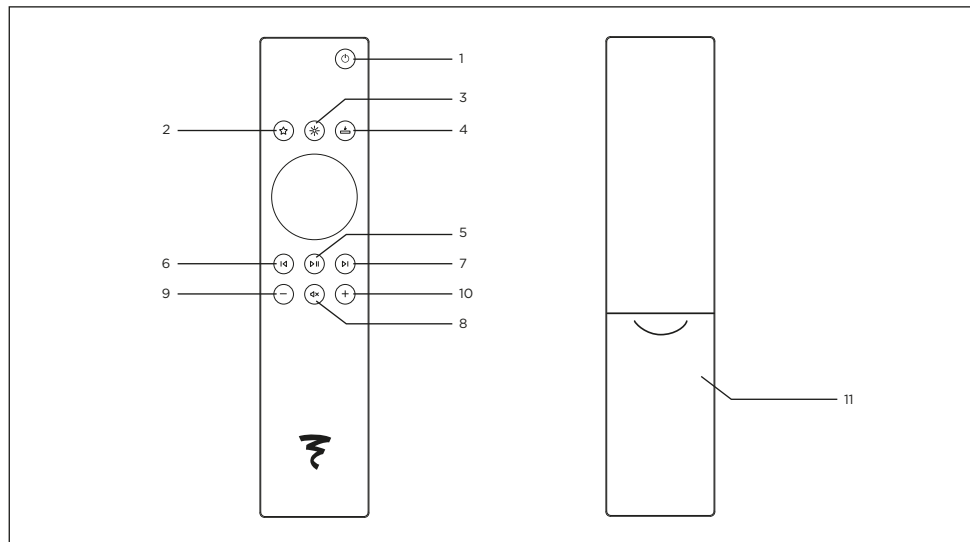

1. Przycisk Wł./Wył. – włączanie trybu czuwania
2. Przycisk Ulubione – przeglądanie ulubionych internetowych stacji radiowych, które można ustawić przy pomocy aplikacji Focal & Naim.
3. Przycisk Jasność – przełączanie między trzema ustawieniami jasności logo Focal
4. Wybór wejścia – wywołanie na przedzie opcji przeglądania wejść z możliwością wyboru.
5. Przycisk Odtwarzanie – odtwarzanie, pauzowanie i parowanie z kolumnami głośnikowymi Diva UTOPIA.
6. Przycisk powrotu do poprzedniego utworu
7. Przycisk przejścia do następnego utworu
8. Przycisk Mute – wyciszenie odtwarzania
- 9/10. Przyciski głośności – zmniejszanie lub zwiększanie głośności
11. Komora baterii.

#### Parowanie pilota zdalnego sterowania (rys. 19, 20, 21)

Po uruchomieniu kolumn DIVA UTOPIA należy sparować pilot.

- Wcisnąć przez 5 sekund przycisk parowania na kolumnie Primary (rys. 19).
- Kontrolka parowania poniżej przycisku parowania zacznie migać na zielono. Oznacza to, że pilot zdalnego sterowania jest aktywny.
- Długo wcisnąć przycisk odtwarzania na pilocie, aby uruchomić tryb parowania (rys. 20)
- Diody parowania przestanie migać na zielono i wróci do klasycznego sposobu wskazywania stanu połączenia. Zwolnić przycisk jasności na pilocie zdalnego sterowania, gdy kontrolki na środku pilota zaczną migać w kółko (rys. 21).
- Jeśli po 30 sekundach urządzenia nie zostaną sparowane, ponownie wyświetli się aktualny stan połączenia obu kolumn.

# DIVA UTOPIA

## Instrukcja obsługi

98

### SŁUCHANIE MUZYKI, RADIA, PODCASTÓW I JESZCZE WIĘCEJ

#### Połączenie bezprzewodowe Wi-Fi streaming i Bluetooth\*

##### Odtwarzanie radia internetowego

Po zalogowaniu w aplikacji Focal & Naim:

- Kliknąć Radio.
- Wybrać stację radiową.
- Skonfigurować stację radiową jako ulubioną i ustawić jako wybór początkowy lub jako opcję do wyboru na wyższym poziomie interfejsu użytkownika.

##### AirPlay



AirPlay pozwala udostępnić wyjście audio z urządzeń Apple kolumnom DIVA UTOPIA.

- Włączyć odtwarzanie muzyki lub wideo na urządzeniach iOS.
- W celu udostępnienia muzyki kliknąć ikonę (🎧) na ekranie odtwarzania.
- W celu udostępnienia dźwięku z aplikacji YouTube kliknąć ikonę połączenia (📶) na ekranie odtwarzania, a następnie ikonę (🔗).
- Aby rozpocząć udostępnianie, wybrać z menu wyboru „DIVA UTOPIA” (lub inną nazwę nadaną kolumnom).

##### Google Cast

- Aby włączyć wbudowany Chromecast, należy zainstalować aplikację Google Home.
- Wybrać aplikację, która będzie wykorzystywana na kolumnach DIVA UTOPIA.
- Wybrać dźwięk do odtworzenia i kliknąć ikonę Chromecast.
- Kliknąć DIVA UTOPIA (lub inną nazwę nadaną kolumnom).
- Wybrany dźwięk zostanie odtworzony przez kolumny DIVA UTOPIA.

##### TIDAL I TIDAL CONNECT

##### Przy użyciu aplikacji TIDAL

- Istnieje możliwość słuchania muzyki w streamingu przy użyciu TIDAL Connect.
- W tym celu podczas odtwarzania utworu należy włączyć ekran „Now Playing”.
- Na wyświetlonej liście znaleźć ikonę głośnika i wybrać DIVA UTOPIA.

##### Przy użyciu aplikacji Focal & Naim:

- Wybrać wejście TIDAL.
- Wprowadzić dane logowania TIDAL.
- Nawigując na platformie TIDAL, słuchać muzyki przez aplikację Focal & Naim.

##### Odtwarzanie audio przez UPnP™ (Universal Plug and Play)

Dziś kolumny DIVA UTOPIA mogą odtwarzać pliki audio przechowywane na serwerach UPnP™, takich jak należący do Naim Uniti Core, serwerach sieciowych z wbudowanym oprogramowaniem UPnP™ albo systemach Windows i OS X korzystających z oprogramowania UPnP™ na serwerach zewnętrznych. Przeglądanie plików UPnP™ jest możliwe tylko w aplikacji Focal & Naim.

Uwaga: Wersja 11 programu Windows Media Player lub wyższa ma wbudowaną obsługę protokołu UPnP™. Dostępne są również różne zewnętrzne aplikacje UPnP™ kompatybilne z systemami operacyjnymi Windows i OS X.

Istnieje możliwość odtwarzania kompatybilnych plików muzycznych przechowywanych w bibliotece muzycznej serwera multimedialnego online (na przykład na dysku NAS przez UPnP™). Serwer multimedialny musi należeć do tej samej sieci co kolumny.

1. Kliknąć *serwery*.
2. Kliknąć wybrany serwer UPnP™.
3. Kliknąć wybrany folder (np. Album).
4. Wybrać album.
5. Kliknąć nazwę piosenki, aby rozpocząć odtwarzanie w streamingu przez kolumny DIVA UTOPIA.

##### Qobuz

Qobuz oferuje w streamingu cały muzyczny świat i szeroki wybór albumów w wysokiej rozdzielczości. Subskrybenci mogą korzystać z usług tej platformy przy użyciu aplikacji Focal & Naim.

- Wybrać wejście Qobuz.
- Wprowadzić dane logowania Qobuz.
- Nawigując na platformie Qobuz, słuchać muzyki przez aplikację Focal & Naim.

# DIVA UTOPIA

## Instrukcja obsługi

99

### Połączenie Bluetooth\*

Oprócz odtwarzania muzyki w streamingu przez sieć lokalną kolumny DIVA UTOPIA dają również możliwość odtwarzania muzyki przez połączenie bezprzewodowe Bluetooth\* nawiązane między urządzeniami odtwarzającymi z odpowiednim wyposażeniem.

W głośnikach DIVA UTOPIA domyślnie ustawione jest „zamknięte” połączenie Bluetooth\*. W związku z tym nie trzeba ich parować z konkretnym urządzeniem odtwarzającym. Aby połączyć kolumny DIVA UTOPIA z urządzeniem odtwarzającym Bluetooth\*, należy wybrać stronę konfiguracji Bluetooth\* w urządzeniu odtwarzającym i wybrać DIVA UTOPIA z listy dostępnych urządzeń. Po chwili kolumny DIVA UTOPIA będą dostępne wśród aplikacji audio na urządzeniu do odtwarzania muzyki.

**Uwaga:** Połączenia bezprzewodowe Bluetooth\* mają stosunkowo ograniczony zasięg. W domu wynosi on zazwyczaj maksymalnie 10 metrów. Eventualne przeszkody fizyczne mogą go jednak zmniejszyć.

**Uwaga:** Nazwy Bluetooth\* oraz sieci DIVA UTOPIA domyślnie zawierają cztery ostatnie znaki niepowtarzalnego adresu MAC wydrukowanego na etykiecie z tyłu każdego urządzenia, obok wejścia sieciowego.

**Uwaga:** Przez ustawienia aplikacji można automatycznie zmienić otwarte połączenie Bluetooth\* na zamknięte połączenie Bluetooth\*.

- Otworzyć menu *ustawień* w aplikacji Focal & Naim i wybrać *Ustawienia wejścia > Zabezpieczenia Bluetooth\**. Wybrać *Zabezpieczenia Bluetooth\** „Włączone”
- Otworzyć stronę *ustawień Bluetooth\** na używanych urządzeniach odtwarzających i wybrać „DIVA UTOPIA”.
- Kolumny DIVA UTOPIA i urządzenie odtwarzające zostaną sparowane w sposób zabezpieczony. Połączenie jakiegokolwiek innego urządzenia Bluetooth\* z kolumnami DIVA UTOPIA będzie możliwe wyłącznie po sparowaniu ich w ten sam sposób.

**Uwaga:** Jeśli sparowanych jest kilka urządzeń, kolumny DIVA UTOPIA odtwarzają muzykę z pierwszego urządzenia, z którego otrzymają dane w streamingu. Aby odtworzyć dane w streamingu przesyłane przez inne sparowane urządzenie, należy odłączyć pierwsze urządzenie.

**Uwaga:** Jednocześnie z kolumnami DIVA UTOPIA może być sparowanych osiem urządzeń Bluetooth\*. Jeśli sparowane zostanie dziewiąte urządzenie, to, które sparowano jako pierwsze, zostanie usunięte.

**Uwaga:** Istnieje możliwość wymuszenia rozłączenia kolumn DIVA UTOPIA i usunięcia sparowanego urządzenia Bluetooth\* przy pomocy menu ustawień w aplikacji Focal & Naim.

### Wykorzystanie multiroom

Kolumny DIVA UTOPIA można sparować z innymi odtwarzaczami, głośnikami i systemami, aby uzyskać perfekcyjną synchronizację dźwięku w całym domu. Istnieją trzy różne sposoby korzystania z funkcji multiroom.

- Przez aplikację Focal & Naim

Sparować kolumny DIVA UTOPIA z innymi produktami Focal i Naim z funkcjami łączności, w tym głośnikami bezprzewodowymi, odtwarzaczami lub innymi urządzeniami przy pomocy aplikacji Focal & Naim, aby móc cieszyć się najwyższą jakością dźwięku. Po wyborze symbolu multiroom wybrany utwór będzie odtwarzany na produktach podzielonych na grupy według ustawień użytkownika.

- Przez AirPlay
- Przez Google Home

### POŁĄCZENIE PRZEWODOWE Z WEJŚCIEM CYFROWYM I ANALOGOWYM

#### Połączenie HDMI eARC

Głośniki DIVA UTOPIA są kompatybilne z wyjściem HDMI eARC (enhanced Audio Return Channel) w telewizorach ze sterowaniem zintegrowanym przez jeden kabel HDMI.

Głośniki DIVA UTOPIA są również wstecznie kompatybilne z ARC i HDMI CEC. HDMI CEC pozwala korzystać z pilota do telewizora do regulowania głośności kolumn.

- Zlokalizować port HDMI na tylnym panelu kolumny Primary.
- Podłączyć kabel HDMI do portu HDMI eARC.
- Podłączyć drugi koniec kabla HDMI do portu HDMI eARC telewizora.
- Wybrać wejście HDMI na głośnikach DIVA UTOPIA przy użyciu aplikacji Focal & Naim albo przycisku wyboru wejścia na pilocie.

#### Odtwarzanie przez złącze optyczne

- Sprawdzić, czy głośniki DIVA UTOPIA są w trybie czuwania.
- Podłączyć przewód optyczny do gniazda optycznego z tyłu głośnika DIVA UTOPIA Primary.
- Wybrać wejście cyfrowe na głośnikach DIVA UTOPIA przy użyciu aplikacji Focal & Naim albo przycisku wyboru wejścia na pilocie.

# DIVA UTOPIA

## Instrukcja obsługi



### Odtwarzanie audio przez połączenie USB

Głośniki DIVA UTOPIA odtwarzają pliki audio zapisane na zewnętrznych urządzeniach USB (kluczach USB / dyskach flash lub dyskach USB). Nawigacja po plikach zapisanych na zewnętrznych urządzeniach USB jest możliwa wyłącznie przez aplikację Focal & Naim.

### Odtwarzanie audio przez połączenie RCA

- Upewnić się, że kolumny są włączone lub w trybie czuwania.
- Podłączyć urządzenie wejściowe przez port z tyłu głośnika DIVA UTOPIA Primary przy pomocy przewodu audio RCA (sprzedawany osobno).
- DIVA UTOPIA automatycznie wybierze port wejścia jako źródło audio.
- Kliknąć przycisk odtwarzania na urządzeniu audio.
- Głośność można w razie potrzeby regulować przy pomocy pilota, aplikacji Focal & Naim lub urządzenia.

### ZDALNE STEROWANIE PRZY POMOCY URZĄDZENIA MOBILNEGO

**Siri**  
Kiedy urządzenie mobilne iOS odtwarza muzykę przez głośniki, istnieje możliwość wykorzystania Siri do wydawania poleceń głosowych, na przykład w celu odtwarzania audio, zmiany utworu lub regulacji głośności.

Przykład: „Hej Siri, odtwarzaj muzykę przez DIVA UTOPIA.”.

### Google Assistant

Kiedy urządzenie mobilne Android odtwarza muzykę przez głośniki, istnieje możliwość wykorzystania Google Assistant do wydawania poleceń głosowych, na przykład w celu odtwarzania audio, zmiany utworu lub regulacji głośności.

Przykład: „Hej Google, odtwarzaj muzykę przez DIVA UTOPIA.”.

### ZALECENIA DOTYCZĄCE STOSOWANIA

Zachowanie kolumn zależy od akustyki pomieszczenia, prawidłowego ustawienia kolumn w pomieszczeniu oraz lokalizacji słuchacza. W celu skorygowania lub poprawy pożądanego efektu można manipulować tymi elementami.

Percepcja stereofoniczna jest nieprecyzyjna i słabo wyśrodkowana: spróbować zbliżyć kolumny do siebie i/lub skierować je w stronę punktu odsłuchowego (rys. 13).

**Dźwięk jest twardy, agresywny:** akustyka pomieszczenia prawdopodobnie jest zbyt pogłosowa. Należy rozważyć zastosowanie materiałów dźwiękochłonnych (dywan, sofa, obicia ścienne, zasłony itp.) i odbijających (meble) w celu pochłaniania lub rozpraszania rezonansu.

**Dźwięk jest „płaski”, stłumiony:** za dużo materiałów dźwiękochłonnych w pomieszczeniu, dźwięk jest zablokowany, bez wypukłości. Należy poszukać lepszego kompromisu pomiędzy materiałami dźwiękochłonnymi i odbijającymi w pomieszczeniu. Ogólnie mówiąc, ściana za kolumnami powinna odbijać dźwięk, aby rozwijać się prawidłowo. Ściana za obszarem odsłuchu powinna natomiast być dźwiękochłonna, aby nie dopuścić do zakłócenia odbioru obrazu stereofonicznego przez odbijanie się dźwięku. Meble należy umieścić na ścianach bocznych, aby rozproszyć fale dźwiękowe w celu uniknięcia wzbudzenia pewnych stref częstotliwości, zwłaszcza tonów średnich (tłumienie tzw. „echa trzepoczącego”).

### Wybór lokalizacji

Kolumny zostały zaprojektowane tak, aby jak najwierniej odtwarzać wszystkie formy muzyki i programy kina domowego. Niemniej jednak należy przestrzegać kilku prostych zasad, aby zoptymalizować działanie sprzętu, zapewnić dobrą równowagę tonów i realistyczny dźwięk.

Kolumny należy ustawić symetrycznie w stosunku do obszaru odsłuchu, najlepiej tak, aby utworzyć z nim trójkąt równoboczny. Odległości te można jednak zmieniać, aby znaleźć idealny kompromis w zależności od konkretnego układu pomieszczenia (rys. 13).

Kolumny należy umieścić na tej samej wysokości i na tej samej płaszczyźnie poziomej. Głośnik wysokotonowy najlepiej umieścić na poziomie ucha słuchacza w miejscu zwykłego odsłuchu (rys. 14).

Nie umieszczać kolumn zbyt blisko rogu pomieszczenia lub ściany. Efektem tego będzie wzbudzenie pewnych rezonansów w pomieszczeniu i sztuczne podniesienie poziomu tonów niskich. Z drugiej strony, jeśli poziom tonów niskich zostanie uznany za niewystarczający, można spróbować zbliżyć kolumny do ścian w celu przywrócenia ich równowagi (rys. 15).

Nasze produkty są starannie projektowane i wytwarzane w naszych fabrykach z wielką dbałością o szczegóły. Każdy produkt jest wyposażony we wstępną konfigurację stereo z kolumną Primary po lewej i kolumną Secondary po prawej.

Przy pomocy aplikacji Focal & Naim wstępną konfigurację stereo można zmienić w zależności od rozmieszczenia kolumn.

# DIVA UTOPIA

## Instrukcja obsługi



### KALIBRACJA POMIESZCZENIA ADAPT

Aby pójść o krok dalej, w menu ustawień aplikacji Focal & Naim, dostępna jest funkcja korekcji akustyki pomieszczenia.

### Oslony głośników

Kolumny DIVA UTOPIA dostarczane z osłoną, która pozwala ochronić głośnik średniotonowy. Aby uzyskać jak najlepszą wydajność kolumn, zalecamy jej usunięcie przed użyciem sprzętu. Oslony wooferów na bokach kolumn nie są zdejmowane.

### Tryb czuwania

Kolumna DIVA UTOPIA może przejść w tryb czuwania, jeśli produkt nie będzie używany przez 20 minut. Aby zmienić ustawienia kolumn, tak by przechodziły w tryb czuwania po upływie konkretnego czasu, należy przejść do ustawień w aplikacji Focal & Naim. Niski poziom jasności loga Focal (przygaszane diody) z przodu kolumny wskazuje, że urządzenie jest w trybie czuwania.

### Okres docierania

Głośniki wykorzystywane w kolumnach DIVA UTOPIA to złożone urządzenia mechaniczne wymagające pewnej ilości czasu, aby uzyskać maksymalną efektywność oraz przystosować się do poziomu temperatury i wilgotności panujących w ich otoczeniu. Długość okresu docierania zmienia się w zależności od warunków i może przeciągnąć się do kilku tygodni. Aby przyspieszyć ten proces, zalecamy włączenie kolumn na dwadzieścia godzin bez przerwy. Po pełnej stabilizacji parametrów działania użytkownik może w pełni cieszyć się jakością dźwięku oferowaną przez kolumny Diva Utopia.

### Wyłącznik uziemienia

Domyślnie masa sygnału wewnętrznej głównej kolumny jest podłączona do uziemienia sieci. Jeśli do wejścia analogowego podłączone jest źródło połączone z uziemieniem albo jeśli w głośnikach słychać buczenie, należy przestawić przetątnik „Ground” w położenie „Float”.

### Czyszczenie i konserwacja

Kolumny DIVA UTOPIA to delikatne urządzenia, przy których użytkowaniu należy zachować ostrożność. Aby w pełni korzystać z możliwości produktu, należy przestrzegać poniższych instrukcji.



#### Ryzyko porażenia prądem!

- Nieprawidłowe czyszczenie kolumn może grozić obrażeniami.
- Przed czyszczeniem kolumn należy zawsze odłączyć przewody zasilające od gniazd elektrycznych.



#### Ryzyko zwarcia!

- W razie kontaktu kolumn z wodą i innymi płynami może nastąpić zwarcie.
- Niedopuszczalne jest dostanie się wody lub innych płynów do wnętrza kolumn DIVA UTOPIA.
- Nigdy nie należy zanurzać kolumn w wodzie lub innych płynach.



#### Ryzyko uszkodzenia!

Nie używać agresywnych środków czyszczących, szczotek z metalowym włosiem lub nylonowych, narzędzi metalowych ani tnących, takich jak noże, twarde tarki itp. Może dojść do uszkodzenia powierzchni kolumn.

1. Przed czyszczeniem kolumn odłączyć przewody zasilające od gniazd sieciowych.
2. Wyczyścić powierzchnię kolumn przy użyciu czystej, niestrzępającej się szmatki. W razie potrzeby użyć środka czyszczącego niezawierającego alkoholu (np. środka do czyszczenia ekranów, środka do czyszczenia szkieł okularów), aby usunąć uporczywe zabrudzenia.
3. Do czyszczenia głośników zaleca się stosowanie antystatycznego środka czyszczącego i miękkiej gąbki.

# DIVA UTOPIA

## Instrukcja obsługi

102

### ZMIANA POŁOŻENIA PRODUKTU!

Przy zmienianiu położenia kolumn korzystać z uchwytów położonych (rys. 6):

- z tyłu kolumny na poziomie radiatora,
- na szczycie kolumny,
- na podstawie kolumny.
- Unikać dotykania paneli bocznych.

Aby prawidłowo przemieścić produkt, zaleca się chwyt obiema rękami, jedną na uchwycie, drugą na górnej podstawie kolumny.

Aby zagwarantować stabilność produktu, kolumny DIVA UTOPIA muszą pozostać na kołkach rozdzielających.

### Utylizacja



Opakowanie: posortować opakowania przed wyrzuceniem. Zutilizować karton i opakowania zgodnie z lokalnymi przepisami.

Głośniki: zużytych urządzeń nie należy wyrzucać do odpadów komunalnych!

Kolumny DIVA UTOPIA to produkty elektroniczne, których nie należy utylizować razem z odpadami komunalnymi. Obowiązkowa jest utylizacja kolumn zgodnie z obowiązującymi przepisami lokalnymi. Dzięki temu zużyte urządzenia mogą zostać poddane recyklingowi w sposób profesjonalny.

### Warunki gwarancji

Poza Francją sprzęt Focal jest objęty gwarancją, której warunki są ustalane lokalnie przez oficjalnego dystrybutora Focal-JMlab w każdym kraju, zgodnie z przepisami obowiązującymi na danym terytorium.

	<div style="text-align: center; background-color: black; color: white; padding: 5px; border: 1px solid black;"> <b>CAUTION</b>        RISK OF ELECTRIC SHOCK        DO NOT OPEN     </div>	
<p>Знак опасности поражения электрическим током. Этот знак указывает на высокое напряжение внутри корпуса устройства, представляющее опасность поражения электрическим током.</p>	<p><b>ПРЕДУПРЕЖДЕНИЕ:</b> Во избежание поражения электрическим током не снимайте крышку (или заднюю панель) устройства. Внутри устройства отсутствуют детали, требующие обслуживания пользователем. Все работы по техническому обслуживанию и ремонт должны выполняться квалифицированным персоналом.</p>	<p>Символ предупреждения. В руководстве по эксплуатации этим символом обозначаются важные инструкции по безопасности, касающиеся погрузки и разгрузки, работы устройства и его технического обслуживания.</p>
<ol style="list-style-type: none"> <li>1. Прочтите эти инструкции.</li> <li>2. Сохраните эти инструкции.</li> <li>3. Обращайте внимание на все предупреждения.</li> <li>4. Выполняйте все инструкции.</li> <li>5. Не используйте устройство вблизи воды.</li> <li>6. Для чистки используйте только сухую ткань.</li> <li>7. Не перекрывайте вентиляционные отверстия. При установке соблюдайте инструкции изготовителя.</li> <li>8. Запрещается устанавливать устройство вблизи источников тепла, таких как батареи отопления, нагревательные приборы, кухонное плиты и другие устройства, выделяющие тепло (включая усилители).</li> <li>9. Помните, что поляризованная вилка обеспечивает вашу безопасность. В поляризованной вилке есть два ножевых контакта, один из которых шире другого. Широкий ножевой контакт предназначен для обеспечения безопасности. Если поставленная в комплект вилка не входит в розетку, обратитесь к электрику для замены устаревшей розетки.</li> <li>10. Берегите сетевой шнур, не наступайте на него и не допускайте его защемления, особенно в местах подключения к устройству или сети питания и на участках, прилегающих к сетевой вилке.</li> <li>11. Используйте только те детали и аксессуары, которые были рекомендованы производителем.</li> <li>12. Используйте только тележки, подставки, треноги, кронштейны и столы, которые были рекомендованы производителем или входили в комплект поставки устройства. Перевозка устройство на тележке, соблюдайте осторожность во избежание травм при опрокидывании.</li> </ol> <div style="text-align: center; margin: 10px 0;">  </div> <ol style="list-style-type: none"> <li>13. Отключайте устройство от сети во время грозы или если оно не используется в течение продолжительного периода времени.</li> </ol>	<ol style="list-style-type: none"> <li>14. Все виды технического обслуживания должны проводить квалифицированные специалисты. Обслуживание требуется в случае любого повреждения устройства, например, если повреждены шнур питания или вилка, в устройство пролилась жидкость или попал посторонний предмет, устройство находилось под дождем или во влажной среде, не работает должным образом или его уронили.</li> <li>15. Подключайте устройство к электросети того типа, который указан на корпусе устройства. Если вы не знаете, с какой электросетью совместимо устройство или электрооборудование, проконсультируйтесь с монтажником или электриком. См. информацию об устройствах, работающих от аккумуляторов и иных источников энергии, в руководстве по эксплуатации.</li> <li>16. Ваше устройство относится к оборудованию класса I. Для подключения устройства к сети используйте только сетевую вилку с заземлением, включенную в комплект поставки. Сетевая розетка, к которой подключается устройство, также должна быть заземлена.</li> <li>17. Если сетевая вилка или приборный соединитель используются в качестве устройства отключения, такое устройство отключения должно быть легкодоступно и в рабочем состоянии. Чтобы отключить оборудование от сети, извлеките вилку из розетки.</li> <li>18. Не перегружайте штепсельные розетки, удлинители и розеточные блоки. Это может привести к возгоранию или поражению электрическим током. Не перегружайте компоненты установки сверх допустимой максимальной мощности.</li> <li>19. <b>ПРЕДУПРЕЖДЕНИЕ:</b> Не подвергайте устройство воздействию воды и влажности и не оставляйте под дождем, чтобы снизить риски возгорания и поражения электрическим током. Защищайте устройство от брызг и капель жидкости и не ставьте на устройство наполненные жидкостью емкости, такие как вазы.</li> </ol>	<ol style="list-style-type: none"> <li>20. Запрещается вставлять посторонние предметы в вентиляционные отверстия устройства. Это может привести к контакту постороннего предмета и деталей под высоким напряжением или вызвать короткое замыкание, став причиной возгорания или поражения электрическим током.</li> <li>21. Температура окружающей среды, в которой находится работающее устройство, не должна превышать 35°C.</li> <li>22. Устройство не предназначено для использования в условиях тропического климата.</li> <li>23. Не используйте устройство на высоте свыше 2000 м над уровнем моря (6500 футов).</li> <li>24. Если при транспортировке устройства происходит перепад температур (от холодной к теплой), до подключения устройства к сети убедитесь в отсутствии конденсата.</li> <li>25. Для обеспечения надежной вентиляции обязательно оставьте зазор не менее 5 см (2") по периметру устройства.</li> <li>26. Предупреждение: установленные элементы питания не должны подвергаться чрезмерному нагреву в результате воздействия солнечного света, огня и т. п.</li> <li>27. Не размещайте рядом с устройством источники открытого огня, такие как горящие свечи.</li> <li>28. Настенный и потолочный монтаж допускается в том случае, если он разрешен производителем.</li> <li>29. Это изделие предназначено для использования в помещении. Не устанавливайте его снаружи.</li> <li>30. Обратите внимание на острые кромки устройства. Переносите устройство с осторожностью.</li> <li>31. Не пытайтесь чинить устройство самостоятельно. Открывать устройство опасно. Все работы с устройством должны выполнять квалифицированные специалисты.</li> <li>32. Для замены деталей устройства используйте только компоненты, рекомендованные производителем, или с идентичными характеристиками. Применение несоответствующих деталей может стать причиной возгорания и поражения электрическим током и связано с другими рисками.</li> <li>33. Каждый раз после обслуживания или ремонта устройства проводите проверку безопасности его эксплуатации.</li> </ol>



**CAUTION**  
RISK OF ELECTRIC SHOCK  
DO NOT OPEN



Знак опасности поражения электрическим током. Этот знак указывает на высокое напряжение внутри корпуса устройства, представляющее опасность поражения электрическим током.

**ПРЕДУПРЕЖДЕНИЕ:** Во избежание поражения электрическим током не снимайте крышку (или заднюю панель) устройства. Внутри устройства отсутствуют детали, требующие обслуживания пользователем. Все работы по техническому обслуживанию и ремонт должны выполняться квалифицированным персоналом.

Символ предупреждения. В руководстве по эксплуатации этим символом обозначаются важные инструкции по безопасности, касающиеся погрузки и разгрузки, работы устройства и его технического обслуживания.

34. Установите уровень громкости источника звука на минимум и только потом подключите устройство и повысьте уровень громкости. После установки системы постепенно повышайте уровень громкости до разумного и приемлемого для вас уровня.

35. Во избежание повреждения органов слуха не используйте акустическую систему с установленным высоким уровнем громкости в течение длительного времени. Слишком высокий уровень громкости акустической системы может привести к повреждению органов слуха и вызвать различные его нарушения (временную или постоянную глухоту, шум в ушах, звон в ушах, гиперacusis). Воздействие на органы слуха звука громкостью более 85 дБ SPL-LAeq в течение нескольких часов может стать причиной необратимого нарушения слуха.



36. Храните новые и использованные аккумуляторы в недоступном для детей месте. Если отделение для аккумуляторов не закрывается плотно, прекратите использование устройства и храните его в недоступном для детей месте.  
37. Незамедлительно обратитесь за медицинской помощью, если подозреваете, что батарейка была проглочена или попала внутрь какой-либо части тела.  
38. После распаковки устройства уберите упаковочный материал в недоступное для детей место. Упаковка представляет риск удушья.  
39. Для некоторых пользователей самостоятельное использование устройства может быть небезопасным. В частности, дети младше 14 лет и люди с определенными типами инвалидности должны пользоваться устройством под присмотром/в присутствии других лиц.



# DIVA UTOPIA

## Руководство по эксплуатации

105

Для упрощения использования гарантии Focal-JMlab  
теперь можно зарегистрировать покупку онлайн: [www.focal.com/garantie](http://www.focal.com/garantie)



Благодарим вас за покупку изделия Focal. Надеемся, что вы по достоинству оцените применимые нами технологии высокой точности. Мы ценим новаторство, традиции и превосходное качество и стремимся к тому, чтобы вы получали удовольствие от прослушивания. Наша единственная цель — добиться чистоты, достоверности и красоты звучания. Для того чтобы в полной мере использовать все характеристики изделия, внимательно ознакомьтесь с настоящими инструкциями и сохраните их для использования в будущем.

### Содержимое упаковки (рис. 7)

#### DIVA UTOPIA позволяет вам:

- слушать тысячи радиостанций в интернете;
- воспроизводить аудиоконтент с помощью AirPlay и Google Cast;
- воспроизводить аудиоконтент с помощью Spotify® Connect, TIDAL Connect (требуется подписка TIDAL), Qobuz (требуется подписка Qobuz);
- воспроизводить музыку по беспроводной связи через Bluetooth® с кодеками AAC, aptX® и SBC с любого совместимого устройства воспроизведения;
- воспроизводить музыку с музыкальных серверов UPnP™;
- воспроизводить аудиоконтент с других устройств Focal или Naim и передавать его в потоковом режиме;
- воспроизводить музыку с телевизора с помощью HDMI eARC CEC;
- воспроизводить музыку с аналогового или цифрового источника при проводном подключении.

### МОНТАЖ

#### Распаковка, погрузка и разгрузка

Соблюдайте осторожность при перемещении изделий DIVA UTOPIA. Для перемещения колонок используйте предназначенную для этого ручку в задней части изделия (рис. 5, 6). Перемещение колонок должно осуществляться двумя людьми.

Следуйте инструкциям по распаковке изделий.

- Расположите коробки с колонками горизонтально (рис. 1, 2).
- Откройте коробку (рис. 2).
- Снимите деревянную пластину и прокладки (рис. 3).
- Подложите деревянную пластину под динамик, а затем установите коробку в вертикальное положение (рис. 4, 5).
- Осторожно потяните динамик за основание, чтобы извлечь его из коробки (рис. 5).
- Снимите последнюю прокладку и защитную крышку (рис. 6).
- Расположите колонки в выбранном пространстве для прослушивания. более подробную информацию см. в разделе: «Руководство по эксплуатации/акустическая оптимизация» (рис. 13, 14, 15).
- Разместите акустические шипы под основанием каждого из громкоговорителей DIVA UTOPIA, чтобы обеспечить хорошую устойчивость и улучшить акустическую развязку с полом (рис. 12).
- Осторожно наклоните колонки DIVA UTOPIA на одну сторону (рис. 12). Это действие должны выполнять два человека.
- Прикрутите первые два акустических шипа к основанию колонок DIVA UTOPIA в передней и задней части изделия (рис. 12).
- Осторожно наклоните колонки DIVA UTOPIA на одну сторону (рис. 12). Это действие должны выполнять два человека.
- Прикрутите оставшиеся два акустических шипа к основанию колонок DIVA UTOPIA в передней и задней части изделия.
- Если поверхность пола может легко повредиться (паркет, плитка и т.д.), к изделиям прилагаются 8 подкладок. Использование этих подкладок необходимо для идеальной стабилизации громкоговорителей. Обязательно установите акустические шипы под колонками DIVA UTOPIA.

#### Подключение к сети питания (рис. 16)

Колонки DIVA UTOPIA поставляются с сетевыми кабелями, соответствующими странам, в которых они продаются. Соблюдайте осторожность при доступе к сетевым разъемам на задней панели устройства.

1. Найдите разъем питания на задней панели DIVA UTOPIA.
2. Вставьте кабель питания в гнездо и подключите его к источнику питания.
3. Динамики включаются автоматически.
4. Загорается многоцветный индикатор Reseau status («Статус сети»). Если этого не происходит, нажмите на кнопку Speaker pairing («Сопряжение колонок») на двух колонках.

# DIVA UTOPIA

## Руководство по эксплуатации



### Характеристики задней панели DIVA UTOPIA

#### Основная колонка DIVA UTOPIA (рис. 17)

- **Сетевой разъем** — для подключения электропитания.

Примечание: колонки DIVA UTOPIA поставляются с сетевыми кабелями, соответствующими странам, в которых они продаются.

- **Порт USB** — для подключения периферийных устройств USB.
- **Гнездо проводной сети** — для подключения к сети с помощью кабеля RJ45.
- **Оптический цифровой аудиоразъем TosLink** — для подключения внешних цифровых источников звука.
- **Вход HDMI eARC CEC** — для подключения внешнего аудиовизуального устройства через кабель HDMI eARC CEC.
- **Аналоговые входы RCA** — для подключения аналогового источника.
- **Переключатель заземления** — выберите положение по умолчанию, если только устройство не подключено к системе Hi-Fi (через аналоговое аудиосоединение, включающее заземление), которая содержит другой заземленный компонент источника.
- **Кнопка беспроводного сопряжения** — для беспроводного соединения основной и вспомогательной колонок с помощью технологии UWB. Кнопка также используется для выведения колонки из длительного режима ожидания.
- **Гнездо для подключения основной и вспомогательной колонок** — для сопряжения основной и вспомогательной колонок с помощью кабеля RJ45 в комплекте.
- **Сервисный порт** — для выполнения технического обслуживания (только для заводского использования).
- **Коммутатор напряжения** — для выбора входного напряжения источника питания 110 В или 230 В (только для заводского использования).
- **Отверстие для настройки Wi-Fi и сброса настроек** — узнайте больше о настройке Wi-Fi и восстановлении стандартных настроек DIVA UTOPIA в разделе «Многоцветный индикатор статуса».

#### Вспомогательная колонка DIVA UTOPIA (рис. 18)

- **Сетевой разъем** — для подключения электропитания.
- **Сервисный порт** — для выполнения технического обслуживания (только для заводского использования).
- **Кнопка беспроводного сопряжения** — для беспроводного соединения основной и вспомогательной колонок и выведения колонки из длительного режима ожидания.
- **Гнездо для подключения основной и вспомогательной колонок** — для сопряжения основной и вспомогательной колонок с помощью кабеля RJ45 в комплекте.
- **Коммутатор напряжения** — для выбора входного напряжения источника питания 110 В или 230 В (только для заводского использования).
- **Отверстие для сброса настроек** — узнайте больше о восстановлении стандартных настроек DIVA UTOPIA в разделе «Многоцветный индикатор статуса».

#### Многоцветный индикатор Reseau Status на основной колонке (рис. 17, 18)

1. Светодиод выключен: устройство выключено или находится в режиме ожидания.
2. Белый светодиод: успешное подключение к сети.
3. Оранжевый светодиод: запуск, запуск сети или сброс к заводским настройкам.
4. Светодиод мигает оранжевым: подключение к сети.
5. Фиолетовый светодиод: беспроводное соединение настроено, но сеть не обнаружена.
6. Светодиод мигает фиолетовым: режим настройки беспроводной сети.
7. Синий светодиод: происходит обновление прошивки или DIVA UTOPIA находится в режиме возобновления работы.
8. Красный светодиод: ошибка системы.

#### Многоцветный индикатор статуса Speaker Pairing («Сопряжение колонок») (рис. 17, 18)

1. Светодиод выключен: устройство не сопряжено.
2. Белый светодиод: успешное сопряжение колонок.
3. Светодиод мигает фиолетовым: режим сопряжения.
4. Светодиод мигает зеленым: режим сопряжения пульта дистанционного управления zigBee.
5. Фиолетовый светодиод: сопряжение выполнено успешно, но устройство отключено (вспомогательная колонка выключена).
6. Оранжевый светодиод: вспомогательная колонка не сопряжена.
7. Красный светодиод: ошибка системы.

#### Сопряжение основной и вспомогательной колонок(рис. 17, 18)

Колонки DIVA UTOPIA сопрягаются в наших собственных мастерских.

Две сопрягаемые колонки можно определить по упаковке и указанным на ней серийным номерам.

Пример: Сопряжение колонок происходит автоматически при их включении. При сбросе к заводским настройкам динамики могут не сопрягаться автоматически.



# DIVA UTOPIA

## Руководство по эксплуатации

107

Сопряжение выполняется следующим образом:

- Во избежание неправильного подключения отключите от сети все другие колонки DIVA UTOPIA, находящиеся поблизости.
- Подключите основную и вспомогательную колонки DIVA UTOPIA к сети.
- Светодиод под кнопкой Speaker Pairing на основной колонке должен быть выключен, что указывает на отсутствие вспомогательной колонки.
- Нажмите кнопку сопряжения на основной колонке.
- Светодиод на динамике начнет мигать фиолетовым.
- Затем нажмите кнопку сопряжения на вспомогательной колонке.
- Светодиод на динамике начнет мигать фиолетовым.
- Через несколько секунд светодиодные индикаторы двух кнопок сопряжения на обеих колонках должны непрерывно загореться белым.
- Это сигнализирует об успешном сопряжении колонок DIVA UTOPIA.

Если выполнить сопряжение по-прежнему не получается, проверьте следующее:

- две колонки находятся на расстоянии не более 8 м друг от друга;
- колонки включены;
- сопряжение выполняется между совместимыми изделиями;
- между двумя колонками нет препятствий, например стены или других объектов, способных помешать хорошему соединению.

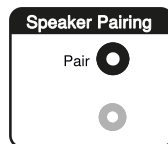

Беспроводное сопряжение обеспечивает связь между колонками на частоте до 96 кГц (24 бит).

Однако для прослушивания колонок DIVA UTOPIA в качестве 192 кГц (24 бит) рекомендуем использовать кабель RJ45 24, поставляемый в коробке с аксессуарами:

- распакуйте кабель;
- подключите основную колонку через порт RJ45, обозначенный на задней панели основной колонки DIVA UTOPIA как Speaker Link;
- подключите вспомогательный динамик через порт RJ45, обозначенный на задней панели вспомогательной колонки DIVA UTOPIA как Speaker Link.

Использование кабеля обязательно в следующих случаях:

- для повышения разрешения до 192 кГц/24 бит (беспроводная связь: 96 кГц/24 бит);
- при потере звука из-за помех.

### Настройка с помощью приложения Focal & Naim (рис. 22)

Для воспроизведения потоковых аудиофайлов и интернет-радиостанций колонки DIVA UTOPIA должны быть подключены к интернету через маршрутизатор локальной сети. Подключение к маршрутизатору может быть проводным или беспроводным.

Примечание: по умолчанию система DIVA UTOPIA настроена на получение IP-адреса по протоколу DHCP. Система DIVA UTOPIA может быть настроена на использование фиксированного IP-адреса через внутренние веб-страницы конфигурации.

Примечание: если устройство DIVA UTOPIA уже использовалось, перед подключением к сети следует сбросить его настройки. Процедура сброса к настройкам по умолчанию сотрет существующие пользовательские и сетевые настройки, а также восстановит предустановки радио по умолчанию. Для этого воспользуйтесь прилагаемой шпилькой и вставьте ее в отверстие для шпильки в области статуса на задней панели DIVA UTOPIA.

Чтобы колонки DIVA UTOPIA могли подключаться к интернету через беспроводную локальную сеть, они должны быть настроены с указанием названия беспроводной сети (SSID) и пароля (ключ безопасности).

Примечание: DIVA UTOPIA совместима с Wi-Fi 802.11ax (Wi-Fi 6).

Примечание: DIVA UTOPIA не может подключаться к скрытой сети Wi-Fi.

### Беспроводная настройка с помощью приложения Focal & Naim (рис. 22)

Приложение Focal & Naim включает в себя процедуру беспроводной настройки, которая поможет вам подключить колонки DIVA UTOPIA к локальной сети. Чтобы загрузить и установить приложение, отсканируйте QR-код (рис. 22).

### Используйте QR-код на коробке с аксессуарами

Следуйте приведенным ниже шагам, чтобы пройти процесс настройки беспроводной системы Focal & Naim.

- Убедитесь, что устройство под управлением iOS или Android, на котором установлено приложение Focal & Naim, подключено к той же беспроводной сети, которая используется колонками DIVA UTOPIA.
- Запустите приложение Focal & Naim и выберите «Настроить новое устройство».
- Чтобы подключить динамики DIVA UTOPIA к беспроводной сети, следуйте инструкциям на экране.

### Сброс настроек Wi-Fi. Сброс к заводским настройкам

**Сброс настроек сети:** Выполните короткое нажатие на кнопку сброса настроек (отверстие) в задней части основной колонки с помощью прилагаемой шпильки

Сброс к заводским настройкам: Нажмите и на протяжении 3 секунд удерживайте кнопку сброса настроек (отверстие) в задней части основной колонки с помощью прилагаемой шпильки.

RU

# DIVA UTOPIA

## Руководство по эксплуатации



### Пульт дистанционного управления DIVA UTOPIA

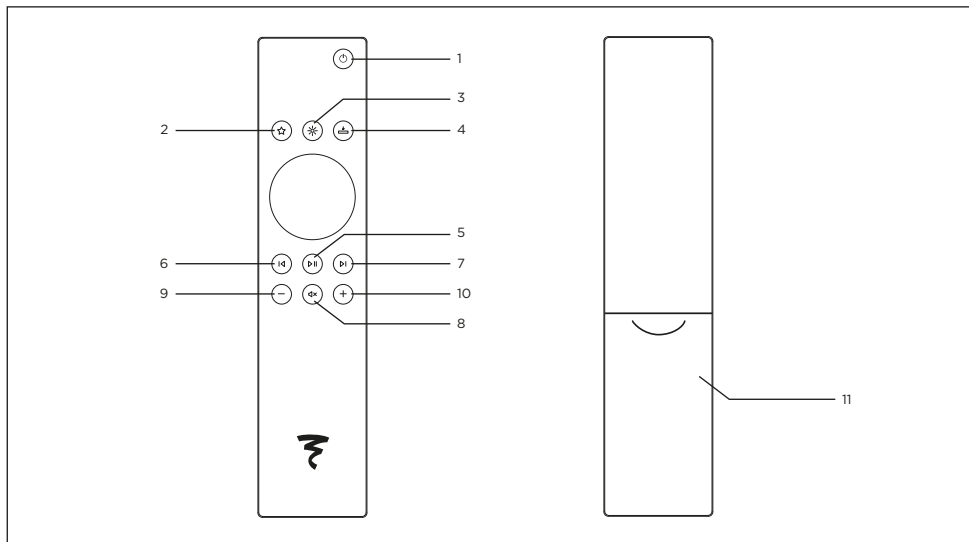

1. Кнопка «Работа/режима ожидания»: переключение в режим ожидания сети.
2. Кнопка «Избранное»: показ избранных интернет-радиостанций, которые можно установить с помощью приложения Focal & Naim.
3. Кнопка «Яркость»: переключение между тремя настройками яркости логотипа Focal.
4. Выбор входа: переместите карусель входов обратно на переднюю панель, чтобы выбрать нужный вход.
5. Кнопка «Воспроизведение»: воспроизведение/приостановка и сопряжение с колонками Diva UTOPIA.
6. Кнопка возврата к предыдущей дорожке.
7. Кнопка перехода к следующей дорожке.
8. Кнопка отключения звука: отключение громкости воспроизведения.
- 9/10. Кнопки громкости: уменьшение или увеличение громкости.
11. Батарейный отсек.

### Сопряжение с пультом дистанционного управления (рис. 19, 20, 21)

После включения колонок DIVA UTOPIA выполните сопряжение с пультом дистанционного управления.

- Нажмите кнопку сопряжения на основной колонке и удерживайте ее в течение 5 секунд (рис. 19).
- Индикатор сопряжения, расположенный под кнопкой сопряжения, начнет мигать зеленым. Это означает, что сопряжение с пультом дистанционного управления активировано.
- Нажмите и удерживайте кнопку воспроизведения на пульте дистанционного управления, чтобы перевести его в режим сопряжения (рис. 20).
- Индикатор сопряжения перестанет мигать зеленым и вернется к стандартному состоянию соединения. Отпустите кнопку яркости на пульте дистанционного управления, когда световая индикация в центре пульта начнет вращаться (рис. 21).
- Если сопряжение не происходит в течение 30 секунд, снова отображается текущее состояние сопряжения между колонками.

# DIVA UTOPIA

## Руководство по эксплуатации

109

### ПРОСЛУШИВАНИЕ МУЗЫКИ, РАДИО, ПОДКАСТОВ И МНОГОГО ДРУГОГО

#### Беспроводная потоковая передача по Wi-Fi и подключение по Bluetooth®

##### Воспроизведение интернет-радио

После подключения к приложению Focal & Naim выполните следующие действия:

- нажмите на «Радио»;
- выберите желаемую радиостанцию;
- установите выбранную радиостанцию в качестве избранной и задайте ее в качестве предустановленной или выбираемой в верхней части интерфейса пользователя.

##### AirPlay



AirPlay позволяет совместно использовать аудиовыходы устройств Apple с колонками DIVA UTOPIA.

- Запустите воспроизведение музыки или видео на устройствах iOS.
- Чтобы передать воспроизведение музыки, нажмите значок (📶) на экране воспроизведения.
- Чтобы передать потоковое аудио из приложения YouTube, нажмите значок соединения (📶) на экране воспроизведения, а затем на пиктограмму (📶).
- Выберите DIVA UTOPIA (или другое название, установленное для колонок) в меню выбора, чтобы начать воспроизведение.

##### Google Cast

- Чтобы активировать встроенную функцию Chromecast, установите приложение Google Home.
- Выберите приложение, которое будет использоваться на колонках DIVA UTOPIA.
- Выберите аудио, которое хотите воспроизвести, и нажмите на пиктограмму Chromecast.
- Нажмите на DIVA UTOPIA (или другое название, установленное для колонок).
- Выбранное аудио начнет воспроизводиться через колонки DIVA UTOPIA.

##### TIDAL И TIDAL CONNECT

##### Из приложения TIDAL

- Вы можете слушать музыку в потоковом режиме через TIDAL Connect.
- Для этого во время воспроизведения включите экран Now Playing («Воспроизводится сейчас»).
- Найдите пиктограмму динамика и выберите DIVA UTOPIA из появившегося списка.

##### Из приложения Focal & Naim

- Выберите вход TIDAL.
- Введите данные для входа в TIDAL.
- Просматривайте доступную в TIDAL музыку и слушайте ее через приложение Focal & Naim.

##### Воспроизведение аудио через UPnP™ (Universal Plug and Play)

UPnP™ позволяет колонкам DIVA UTOPIA воспроизводить файлы, хранящиеся на серверах UPnP™, в том числе Uniti Core компании Naim, на сетевых серверах со встроенным программным обеспечением UPnP™ или на системах Windows и OS X, на которых установлено серверное программное обеспечение UPnP™. Просмотр файлов на серверах UPnP™ возможен только в приложении Focal & Naim.

Примечание: поддержка протокола UPnP™ реализована в проигрывателе Windows Media версии 11 и выше. Существует множество приложений UPnP™ от сторонних разработчиков, совместимых с операционными системами Windows и OS X.

Возможно воспроизведение совместимых музыкальных файлов, хранящихся в музыкальной библиотеке подключенного медиасервера (например, диска NAS через UPnP™). Медиасервер должен находиться в той же сети, что и колонки.

1. Нажмите на *серверы*.
2. Нажмите на выбранный сервер UPnP™.
3. Нажмите на нужную папку (например, «Альбом»).
4. Выберите альбом.
5. Нажмите на название песни, чтобы начать ее потоковое воспроизведение на DIVA UTOPIA.

##### Qobuz

Благодаря Qobuz вам открывается целый мир музыки: огромный выбор альбомов в высоком разрешении, доступных для потокового воспроизведения. Подписчики могут пользоваться услугами этой платформы через приложение Focal & Naim.

RU

# DIVA UTOPIA

## Руководство по эксплуатации



- Выберите вход Qobuz.
- Введите данные для входа в Qobuz.
- Просматривайте доступную в Qobuz музыку и слушайте ее через приложение Focal & Naim.

### Подключение по Bluetooth\*

Помимо потоковой передачи музыки по локальной сети, колонки DIVA UTOPIA могут воспроизводить музыку по беспроводному соединению Bluetooth\* с совместимых устройств воспроизведения.

Колонки DIVA UTOPIA по умолчанию настроены на закрытое соединение Bluetooth\*. Поэтому нет необходимости сопрягать их с конкретным устройством воспроизведения. Чтобы подключить колонки DIVA UTOPIA к устройству воспроизведения Bluetooth\*, откройте страницу настройки Bluetooth\* устройства воспроизведения и выберите DIVA UTOPIA в списке доступных устройств. После короткого ожидания колонки DIVA UTOPIA появятся в аудиоприложениях устройства для воспроизведения музыки.

**Примечание:** беспроводное соединение Bluetooth\* имеет относительно ограниченный радиус действия. В домашних условиях радиус действия обычно составляет не более 10 метров. Однако физические препятствия на пути передачи сигнала могут уменьшить этот радиус действия.

**Примечание:** имя сети Bluetooth\* и DIVA UTOPIA по умолчанию включает последние четыре символа уникального MAC-адреса, напечатанного на этикетке позади каждого устройства, рядом с входным сетевым разъемом.

**Примечание:** в настройках приложения можно автоматически переключаться с открытого на закрытое соединение Bluetooth\*.

• Откройте меню «Настройки» приложения Focal & Naim и выберите «*Параметры входа*» > «*Безопасность Bluetooth\**». Установите параметр «Активирована» для безопасности Bluetooth\*.

• Откройте страницу «*Настройки Bluetooth\**» используемых устройств воспроизведения и выберите DIVA UTOPIA.

• После этого колонки DIVA UTOPIA и устройство воспроизведения будут безопасно сопряжены. Это значит, что другие устройства Bluetooth\* не смогут подключиться к колонкам DIVA UTOPIA, если они не сопряжены таким же способом.

Примечание: если сопряжено несколько устройств, колонки DIVA UTOPIA будут воспроизводить музыку с первого устройства, с которого получают потоковые данные. Для воспроизведения потока данных, отправляемого другим сопряженным устройством, первое устройство должно быть отключено.

Примечание: одновременно с колонками DIVA UTOPIA можно выполнить сопряжение до восьми устройств Bluetooth\*. При сопряжении девятого устройства то, сопряжение с которым выполнялось наиболее давно, будет удалено.

Примечание: существует возможность в принудительном порядке отменить сопряжение колонок DIVA UTOPIA с другим устройством Bluetooth\* и удалить его через меню настроек в приложении Focal & Naim.

### Использование в нескольких помещениях (функция Multiroom)

Колонки DIVA UTOPIA можно подключить к другим музыкальным плеерам, колонкам и системам, чтобы создать идеально синхронизированный звук во всем доме. Существует три различных способа воспользоваться функцией Multiroom.

• Через приложение Focal & Naim

Выполните сопряжение колонок DIVA UTOPIA с другими подключенными устройствами Focal и Naim, включая беспроводные колонки, плееры и другие устройства через приложение Focal & Naim, чтобы насладиться наилучшим качеством звука. Выберите символ Multiroom, после чего выбранная вами музыка будет воспроизводиться на выбранных устройствах, объединенных в группу.

• Через AirPlay

• Через Google Home

### ПРОВОДНОЕ ПОДКЛЮЧЕНИЕ: ЦИФРОВОЙ И АНАЛОГОВЫЙ ВХОДЫ

#### Подключение по HDMI eARC

Колонки DIVA UTOPIA совместимы с выходом HDMI eARC (enhanced Audio Return Channel — расширенный возвратный звуковой канал) на телевизорах для интегрированного управления через один кабель HDMI.

DIVA UTOPIA также обратно совместимы с ARC и HDMI CEC. Интерфейс HDMI CEC позволяет использовать пульт дистанционного управления телевизором для регулировки громкости динамиков.

• Найдите порт HDMI на задней панели основной колонки.

• Вставьте кабель HDMI в порт HDMI eARC.

• Подключите другой конец кабеля HDMI к порту HDMI eARC на телевизоре.

• Выберите вход HDMI на DIVA UTOPIA в приложении Focal & Naim или с помощью кнопки выбора входа на пульте дистанционного управления.

#### Воспроизведение через оптическое соединение

• Убедитесь, что система DIVA UTOPIA включена или находится в режиме ожидания.

# DIVA UTOPIA

## Руководство по эксплуатации



- Подключите оптический кабель к оптическому разъему на задней панели DIVA UTOPIA Primary.
- Выберите цифровой вход на DIVA UTOPIA в приложении Focal & Naim или с помощью кнопки выбора входа на пульте дистанционного управления.

### Воспроизведение аудио через USB-соединение

Система DIVA UTOPIA может воспроизводить аудиофайлы, хранящиеся на USB-накопителях (флэш-накопителях или USB-дисках). Для просмотра файлов, хранящихся на USB-устройствах, можно использовать только приложение Focal & Naim.

### Воспроизведение аудио через RCA-соединение

- Убедитесь, что колонки включены или находятся в режиме ожидания.
- Подключите устройство входного сигнала к порту входа на задней панели основной колонки DIVA UTOPIA с помощью аудиокабеля RCA (не входит в комплект).
- DIVA UTOPIA автоматически выбирает входной порт в качестве источника звука.
- Нажмите кнопку воспроизведения на аудиоустройстве.
- Громкость можно регулировать с помощью пульта дистанционного управления, приложения Focal & Naim или на устройстве ввода, если это необходимо.

### ГОЛСОВОЕ УПРАВЛЕНИЕ С ПОМОЩЬЮ МОБИЛЬНОГО УСТРОЙСТВА

#### Siri

Используйте Siri для выполнения голосовых команд, например для воспроизведения аудио, пропуска дорожек, управления уровнем громкости при воспроизведении музыки через динамики мобильного устройства iOS.

Пример: «Эй, Сири, воспроизведи музыку на DIVA UTOPIA.»

#### Google Ассистент

Используйте Google Ассистент для выполнения голосовых команд, например для воспроизведения аудио, пропуска дорожек, управления уровнем громкости при воспроизведении музыки через динамики мобильного устройства Android.

Пример: «Эй, Гугл, воспроизведи музыку на DIVA UTOPIA.»

### СОВЕТЫ ПО ЭКСПЛУАТАЦИИ

Рабочие характеристики акустической системы определяются акустическими параметрами помещения, правильным расположением компонентов акустической системы и местоположением слушателя. Изменяя расположение этих элементов, можно скорректировать звучание или добиться нужного эффекта.

Стереофоническое звучание нечеткое и плохо отцентрировано: попробуйте установить громкоговорители ближе друг к другу или развернуть их в сторону слушателя (рис. 13).

**Резкое, агрессивное звучание:** по всей видимости, акустические характеристики помещения способствуют отражению звука. Возможно, следует дополнить помещения предметами, поглощающими звук (это могут быть ковры, мягкая мебель, обивочные материалы для стен, занавеси для окон и т. д.), и звукоотражающими элементами интерьера (мебель), которые обеспечат поглощение звука или его распределение.

**«Плоское», приглушенное звучание:** чрезмерное количество звукопоглощающих материалов в комнате. Попробуйте найти оптимальное соотношение звукопоглощающих и звукоотражающих материалов в интерьере. Как правило, для обеспечения высокого качества звучания расположенная позади громкоговорителей поверхность должна способствовать отражению звука. И наоборот, поверхность, расположенная позади слушателя, должна способствовать поглощению звука. Это поможет избежать «загрязнения» звука отраженными шумами. Мебель следует расположить вдоль боковых поверхностей, для того чтобы обеспечить распределение звуковых волн и предупредить возникновение зон многократного отражения звука определенных частот (эффект «порхающего эха»).

#### Выбор места установки

Акустическая система была разработана таким образом, чтобы обеспечить как можно более достоверное воспроизведение всех жанров музыки и программ домашнего кинотеатра. Однако для получения оптимальных рабочих характеристик, обеспечения хорошего тонального баланса и реалистичного звучания следует соблюдать несколько простых правил.

Громкоговорители устанавливаются симметрично, лицевой стороной к слушателю, таким образом, чтобы между двумя громкоговорителями и слушателем образовался идеальный равнобедренный треугольник. Допускается некоторое отклонение от идеальных параметров, если того требуют характеристики помещения (рис. 13).

Громкоговорители должны располагаться на одной и той же высоте и на одной и той же горизонтальной поверхности. Оптимальное местоположение высокочастотного громкоговорителя — на высоте органов слуха аудитории (рис. 14). Не следует устанавливать громкоговорители в углу комнаты или в непосредственной близости к стенам. Это

# DIVA UTOPIA

## Руководство по эксплуатации

112

поможет предотвратить резонанс со стенами помещения и искусственное усиление низких частот. С другой стороны, если низких частот недостаточно, допускается установка громкоговорителей вблизи стен в целях восстановления баланса частот (рис. 15).

Наши изделия тщательно разрабатываются и производятся на наших заводах с большим вниманием к деталям. Каждое изделие имеет начальную стереофоническую настройку с основным динамиком слева и вспомогательным динамиком справа.

С помощью приложения Focal & Naim исходные стереофонические настройки можно изменить в зависимости от расположения колонок.

### АДАРТ: АКУСТИЧЕСКАЯ НАСТРОЙКА С УЧЕТОМ ПОМЕЩЕНИЯ

Для более тонкой настройки в меню приложения Focal & Naim доступна функция акустической коррекции с учетом помещения.

### Защитный экран

Акустическая система DIVA UTOPIA поставляется с защитным экраном, обеспечивающим защиту среднечастотного громкоговорителя. Рекомендуется снимать экран при прослушивании музыки, чтобы обеспечить оптимальную работу устройства. Защитные экраны низкочастотных громкоговорителей по бокам колонки не снимаются.

### Спящий режим

Система DIVA UTOPIA могут перейти в режим ожидания, если устройство не используется в течение 20 минут. При этом, чтобы настроить автоматический переход колонок в режим ожидания через определенный промежуток времени, перейдите к настройкам в приложении Focal & Naim. Низкая яркость логотипа Focal (приглушенные светодиоды) на передней панели указывает на то, что колонка находится в режиме ожидания.

### Период приработки

Динамические излучатели, используемые в акустической системе DIVA UTOPIA, представляют собой сложные механические устройства, оптимальные характеристики работы которых достигаются по истечении периода адаптации к температуре и влажности окружающей среды. Длительность периода адаптации зависит от ряда условий и может составлять несколько недель. В целях ускорения этого процесса рекомендуется эксплуатировать акустическую систему в течение 20 часов подряд. После полной стабилизации характеристик акустическая система DIVA UTOPIA будет демонстрировать оптимальные рабочие параметры.

### Заземляющий выключатель

По умолчанию заземление внутреннего сигнала основной колонки подключено к заземлению сети. Если к аналоговому входу подключен заземленный источник или если в громкоговорителях слышен гул, установите переключатель Ground («Земля») в положение Float («Плавающая»).

### Очистка и техническое обслуживание

Акустические системы DIVA UTOPIA хрупкие, поэтому с ними надлежит обращаться с осторожностью. Чтобы изделие радовало вас долгое время, следуйте приведенным ниже инструкциям.



#### Опасность поражения электрическим током!

- Неправильная очистка динамиков может привести к травмированию.
- Перед чисткой колонок всегда отключайте кабели питания от розеток.



#### Опасность короткого замыкания!

- Контакт колонок с водой или другими жидкостями может привести к короткому замыканию.
- Вода или другие жидкости не должны попадать внутрь DIVA UTOPIA.
- Никогда не погружайте колонки в воду или другие жидкости.



#### Опасность повреждения!

Не используйте агрессивные чистящие средства, щетки с металлической или нейлоновой щетиной, а также острые металлические инструменты, такие как ножи, жесткие скребки и т. д.

1. Перед чисткой колонок отключайте кабели питания от розеток.
2. Протирайте поверхности колонок чистой тканью без ворса. При необходимости используйте очиститель без содержания спирта (например, очиститель для экрана или очков) для удаления стойких пятен.
3. Для очистки громкоговорителей используйте антистатическое чистящее средство и мягкую губку.



# DIVA UTOPIA

## Руководство по эксплуатации

113

### **ПЕРЕМЕЩЕНИЕ ИЗДЕЛИЯ!**

Для перемещения колонок используйте углубления, которые расположены в следующих местах (рис. 6):

- В задней части колонки на уровне радиаторов охлаждения;
- сверху колонки;
- на основании колонки;
- избегайте прикосновений к боковым панелям.

Для безопасного перемещения изделия рекомендуется использовать обе руки: одну — в углублении, другую — на верхнем основании колонки.

Устанавливайте и используйте акустические системы DIVA UTOPIA на акустических шипах, чтобы обеспечить их стабильность.

### **Утилизация**

Упаковка: сортируйте упаковку перед утилизацией. Утилизируйте картон и упаковку в соответствии с местными правилами.

Динамики: старое оборудование нельзя выбрасывать в бытовые отходы!

Колонки DIVA UTOPIA являются электронными изделиями и не подлежат утилизации вместе с бытовыми отходами.

Утилизация колонок должна производиться в соответствии с местными правилами. Это позволит профессионально утилизировать старое оборудование.

### **Условия гарантии**

На все мониторы Focal распространяется действие гарантии, оформленной официальным дистрибьютором компании Focal в вашей стране. Подробная информация, касающаяся условий гарантии, предоставляется дистрибьютором. Минимальный гарантийный срок соответствует сроку действующих правовых гарантий в стране, в которой оформлен оригинальный счет за приобретенные товары.

RU

 <p>有电危险符号。该符号旨在警告用户设备内存在高压，足以造成触电危险。</p>	<div style="border: 1px solid black; padding: 5px; text-align: center;"> <p><b>CAUTION</b> RISK OF ELECTRIC SHOCK DO NOT OPEN</p> </div> <p>警告：为避免触电危险，请勿从设备上卸下外壳（或后盖）。此设备中不包含用户可自行维修的部件。如需进行维护或修理，请联系有资质的专业人士。</p>	 <p>警示标志。本符号旨在向用户警示用户手册中存在与设备搬运、操作和维护相关的重要说明。</p>
<ol style="list-style-type: none"> <li>1. 请仔细阅读这些说明。</li> <li>2. 请妥善保管这些说明。</li> <li>3. 请注意所有警告。</li> <li>4. 请谨慎遵循所有说明。</li> <li>5. 请勿在水边使用本设备。</li> <li>6. 仅可使用干布进行清洁。</li> <li>7. 切勿阻塞任何通风口。请按照制造商的说明进行安装。</li> <li>8. 请勿将其安装在任何热源附近，例如散热器、热风机、炉灶或其它发热设备（包括放大器）。</li> <li>9. 切勿使极性插头（通用）的安全保护作用失效。极性插头有两个宽度不同的插片。宽叶片的作用是保障安全。如果附带的插头与您的电源插座不匹配，请咨询电工以更换掉旧式的电源插头。</li> <li>10. 请保护电源线免遭踩踏或挤压，尤其是在插头、插座以及从设备中引出的位置。</li> <li>11. 仅使用制造商指定的附件/配件。</li> <li>12. 只可使用制造商指定的、或者产品自带的推车、立架、三脚架、托架或台面。如果使用推车，当移动推车/设备整体时要注意避免其倾倒造成受伤。</li> </ol>  <ol style="list-style-type: none"> <li>13. 雷雨天或长时间不使用时，请拔下本设备的电源。</li> <li>14. 所有的维修工作应由合格的维修人员执行。当设备出现任何损坏时，如电源线或插头损坏、液体洒入或物体落入设备、设备淋雨或受潮、运行不正常或跌落之后，需要进行维修保养。</li> <li>15. 仅将本产品连接到设备上指示的电源类型。如果您不确定产品需要或您所安装的电源类型，请咨询安装人员或电力供应商。对于使用电池或其它类型电源的设备，请参见用户手册。</li> </ol>	<ol style="list-style-type: none"> <li>16. 本产品属于1类设备。仅使用随附的电源插头（带有接地线）连接设备。设备必须连接到带有接地的电源插座中。</li> <li>17. 如果将电源插头或设备耦合器用作断开设备，该断开设备必须处于易接近、可操作状态。要使设备断开电源，请将电源插头从电源插座上拔下。</li> <li>18. 请勿过载使用墙壁插座、延长线或多插口接线板，这会导致起火或触电。确保安装的每件设备不超出最大允许功率。</li> <li>19. 警告：为减少火灾和触电危险，请勿使本设备接触水、雨水或湿气。此外，请勿使本设备处于滴水或溅水处，且不得在设备上方放置装有液体的物体（例如花瓶）。</li> <li>20. 请勿将任何物体插入设备的通风孔。它们可能会接触高压组件，或导致短路并引起火灾或触电。</li> <li>21. 使用本设备时，环境温度不应超过95华氏度（35摄氏度）。</li> <li>22. 请勿在热带气候条件下使用本设备。</li> <li>23. 请勿在海拔2,000米（6,500英尺）以上地区使用本设备。</li> <li>24. 如果将产品从寒冷环境移动到温暖环境，请确保其未出现冷凝现象再连接电源线。</li> <li>25. 始终在产品周围留出至少5厘米（2英寸）的空隙，以确保合理通风。</li> <li>26. 注意：不能将已安装电池置于高温环境，例如暴露在阳光下、靠近火源等。</li> <li>27. 设备附近请勿放置明火，例如燃烧的蜡烛等。</li> <li>28. 本设备只可安装于制造商认可的墙壁或天花板。</li> <li>29. 此设备旨在为内部使用而设计，请勿在外部安装本产品。</li> <li>30. 本产品带有尖锐边角。请小心握持。</li> <li>31. 请勿尝试自行维修本设备。开启设备可能造成危险。请联系有资质的专业人士进行一切设备维护操作。</li> <li>32. 当需要更换部件时，只可使用制造商指定的或者与原产品技术规格相同的部件。使用不符合要求的部件可能导致火灾、触电或其他风险。</li> <li>33. 对设备进行任何维护或修理工作后，请检查其是否安全可靠。</li> </ol>	<ol style="list-style-type: none"> <li>34. 请先将音量调至最小，然后再连接设备并调高音量。当产品安装就位，再逐渐将音量调高至合适的水平。</li> <li>35. 为了避免损伤听力，请勿长时间在大音量下使用音箱。以大音量使用扬声器可对用户的耳朵造成损害，并可能导致听力问题（暂时或永久性耳聋、耳鸣、听力减退）。将耳朵暴露在高于85dB SPL-LAeq的音量下数小时，可能会对听力造成不可逆的损害。</li> </ol>  <ol style="list-style-type: none"> <li>36. 请将新或旧电池放在儿童不能接触的地方。如果电池舱不能盖紧，停止使用产品并将产品放置在儿童不能接触的地方。</li> <li>37. 如认为存在电池被吞食或进入人体的可能性，请立即就医。</li> <li>38. 将产品从包装中取出后，请将包装放在儿童接触不到的地方。产品包装可能引起窒息危险。</li> <li>39. 部分行为能力不足的用户使用产品时可能存在危险。特别是14岁以下儿童以及患有部分残疾的人群，须在监管和/或陪同下使用本设备。</li> </ol>

# DIVA UTOPIA

## 安装手册

115

要方便获得Focal-JMLab产品的质保，  
您现在可以在线注册产品：[www.focal.com/garantie/](http://www.focal.com/garantie/)



感谢您购买Focal产品。欢迎步入我们的高保真天地。创新、传统、卓越和愉悦是我们的价值观；我们全力以赴地为您提供纯粹、保真且丰富的声音。为充分发挥产品的性能，建议您阅读本手册中的指引，并妥善保存以备日后参考。

### 包装清单（图7）

DIVA UTOPIA的功能包括：

- 收听数千个网络广播电台。
- 使用AirPlay和Google cast播放音频内容
- 使用Spotify® Connect、TIDAL Connect（需订阅TIDAL）、Qobuz（需订阅Qobuz）播放音频内容。
- 通过蓝牙®使用AAC、aptX®和SBC编解码器从各种兼容的无线播放设备播放音乐。
- 播放UPnP™音乐服务器中的音乐。
- 从其他Focal或Naim流媒体产品播放音频内容，或将音频内容流式传输至上述设备。
- 使用HDMI eARC CEC从电视机播放音乐。
- 通过有线连接播放来自模拟或数字信号源的音乐。

### 安装

#### 开箱与搬运

搬运DIVA UTOPIA产品时要小心翼翼。请使用产品后方的把手搬动音箱（图5、6）。搬动音箱时需两人共同完成。

打开产品包装时请遵循以下步骤。

- 将音箱的纸箱水平摆放（图1、2）。
- 打开纸箱（图2）。
- 取出木板和垫块（图3）。
- 将木板放到音箱下方，然后将纸箱立起（图4、5）。
- 小心按住音箱的底座，将其从纸箱中取出（图5）。
- 取下最后一个垫块和保护罩（图6）。
- 将音箱放置在所选的听音区，详情请参见：使用说明/声学优化（图13、14、15）。
- 在每台DIVA UTOPIA音箱的底座下方添加去耦脚钉，以确保良好的稳定性并改善与地面的声学去耦（图12）。
- 将DIVA UTOPIA音箱向一侧微微倾斜（图12）。本操作必须由两人进行。
- 将两枚去耦脚钉分别拧到DIVA UTOPIA音箱底座的前后位置（图12）。
- 将DIVA UTOPIA音箱向另一侧微微倾斜（图12）。本操作必须由两人进行。
- 将另外两枚去耦脚钉分别拧到DIVA UTOPIA音箱底座的前后位置。
- 本产品附带8枚防滑垫，可用于脆弱的地面（如木地板、瓷砖等）。要使音箱完美稳定运行，必须使用防滑垫。请确保将去耦脚钉正确安装在DIVA UTOPIA音箱下方。

#### 开机（图16）

DIVA UTOPIA音箱附带销售所在国家适用的电源线。

连接产品背面的电源座时请务必小心操作。

1. 在DIVA UTOPIA的后面板上找到电源接口。
2. 将电源线插入接口并连接至电源。
3. 音箱会自动开机。
4. “Reseau status（网络状态）”多色状态指示灯亮起。如果未亮起，请按下两组音箱上的“speaker pairing（扬声器配对）”按钮

# DIVA UTOPIA

## 安装手册

### DIVA UTOPIA后面板特征

#### DIVA UTOPIA主音箱（图17）

- 电源接口 — 用于连接电源。

注意：DIVA UTOPIA音箱附带销售所在国家适用的电源线。

- USB端口 — 用于连接USB周边设备。
- 有线网络接口 — 用于通过RJ45线缆连接您的网络。
- TosLink光纤数字音频接口 — 用于连接外部数字音源。
- HDMI eARC CEC输入端 — 用于通过HDMI eARC CEC线缆连接外部视听设备。
- RCA模拟输入端 — 用于连接模拟音源。
- 接地开关 — 选择默认位置，除非产品连接的高保真系统具有其他的接地组件（连接带有接地的模拟音频）。
- 无线配对按钮 — 使用UWB技术无线连接主音箱和从音箱。可将音箱从长期待机模式唤醒。
- 主、从音箱的连接接口 — 用于通过附带的RJ45线缆连接主、从音箱。
- 服务端口 — 用于检修连接（仅限厂家使用）。
- 电压切换开关 — 用于选择110V或230V输入电压（仅限厂家使用）。
- 用于Wi-Fi设置和重置的针孔 — 了解有关如何将DIVA UTOPIA重置为出厂设置的更多信息，请参阅“多色状态指示灯”部分。

#### DIVA UTOPIA从音箱（图18）

- 电源连接器 — 用于连接电源。
- 服务端口 — 用于检修连接（仅限工厂使用）。
- 无线配对按钮 — 无线连接主音箱和从音箱，可将音箱从长期待机模式唤醒。
- 从、主音箱的连接接口 — 用于通过附带的RJ45线缆连接主、从音箱。
- 电压切换开关 — 用于选择110V或230V输入电压（仅限厂家使用）。
- 用于重置的针孔 — 了解有关如何将DIVA UTOPIA重置为出厂设置的更多信息，请参阅“多色状态指示灯”部分。

### 主音箱的“Reseau Status（网络状态）”多色状态指示灯（图17、18）

- 1.LED熄灭 — 设备关闭或处于待机模式。
- 2.白色LED — 网络连接成功。
- 3.橙色LED — 启动、网络启动或恢复出厂设置。
- 4.橙色LED闪烁 — 网络连接。
- 5.紫色LED — 已配置无线连接但未检测到网络。
- 6.紫色LED闪烁 — 无线配置模式。
- 7.蓝色LED — 正在进行固件更新或DIVA UTOPIA处于恢复模式。
- 8.红色LED — 系统出错。

### “Speaker Pairing”多色状态指示灯（图17、18）

- 1.LED熄灭 — 未配对设备。
- 2.白色LED — 音箱配对成功。
- 3.紫色LED闪烁 — 配对模式。
- 4.绿色LED闪烁 — zigBee远程控制配对模式。
- 5.紫色LED — 配对成功，但产品断开连接（从设备关闭）。
- 6.橙色LED — 从音箱未配对。
- 7.红色LED — 系统出错。

### 主音箱和从音箱之间的配对（图17、18）

DIVA UTOPIA音箱的配对由我们的制造工场完成。

可以通过包装及包装上的序列号识别配对的两组音箱。

示例：音箱打开后会自动配对。恢复出厂设置时，音箱可能不会自动配对。



# DIVA UTOPIA

## 安装手册

17

具体操作如下：

- 将周围所有的其他DIVA UTOPIA音箱断电，以免配对错误。
- 将DIVA UTOPIA主音箱和从音箱连接电源。
- 主音箱配对按钮下方的LED指示灯熄灭，表明缺少从音箱。
- 按下主音箱上的配对按钮。
- 音箱LED指示灯闪烁紫色。
- 按下从音箱上的配对按钮。
- 音箱LED指示灯闪烁紫色。
- 几秒之后，两台音箱配对按钮的LED指示灯显示为白色常亮。
- DIVA UTOPIA音箱配对完成。

如果仍然存在配对问题：

- 确认两台音箱的距离在8米以内。
- 确认各音箱均接通电源。
- 检查配对的产品是否正确。
- 确认两台音箱之间不存在障碍物，如墙壁或其他可能妨碍良好连接的物体。

无线配对可实现96 kHz 24位的音箱连接。

但是，为了充分发挥DIVA UTOPIA音箱的192 kHz 24 bit音质水准，建议使用配件盒中附带的RJ45线缆连接：

- 拆开线缆包装。
- 通过DIVA UTOPIA主音箱“Speaker Link”背面标识的RJ45端口连接主音箱。
- 通过DIVA UTOPIA从音箱“Speaker Link”背面标识的RJ45端口连接从音箱。

以下情况需要使用线缆连接：

- 为提高解析度至192 kHz/24位（无线：96 kHz/24位）。
- 因干扰而导致声音损失。

使用Focal & Naim应用程序配置（图22）

如需播放流媒体音频文件和网络广播电台，DIVA UTOPIA音箱必须通过本地网络路由器接入互联网。与路由器的连接通过有线或无线均可。

注意：DIVA UTOPIA音箱默认配置为使用DHCP协议获取IP地址。DIVA UTOPIA可通过内部Web配置页面配置使用固定IP地址。

注意：如果DIVA UTOPIA音箱已经使用过，尝试联网前最好重置网络设置。恢复默认程序会删除现有的用户和网络设置，并恢复为默认的电台预设。如需恢复默认设置，请使用附带的销钉并将其插入DIVA UTOPIA背面“状态”部分的销孔中。

如果DIVA UTOPIA音箱需要通过本地无线网络连接到互联网，必须配置无线网络名称（SSID）和密码（安全密钥）。

注意：DIVA UTOPIA音箱兼容Wi-Fi 802.11ax（Wi-Fi 6）。

注意：DIVA UTOPIA无法连接至“隐藏”Wi-Fi网络。

使用Focal & Naim应用程序进行无线配置（图22）

Focal & Naim应用程序带有无线设置功能，可引导您将DIVA UTOPIA音箱连接到本地网络。扫描二维码下载并安装应用程序（图22）。

使用配件盒上的二维码

请按照以下步骤完成Focal & Naim无线配置过程。

- 安装Focal & Naim应用程序的iOS或Android设备应当与DIVA UTOPIA音箱链接到同一无线网络。
- 打开Focal & Naim应用程序并选择“配置新设备”。
- 按照屏幕上的提示将DIVA UTOPIA音箱连接到无线网络。

Wifi重置和恢复出厂设置

网络重置：使用随附的销钉短按主音箱背面的重置按钮（小孔）。

恢复出厂设置：使用随附的销钉持续3秒钟按住主音箱背面的重置按钮（小孔）。

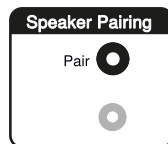

HZ

# DIVA UTOPIA

## 安装手册

118

### DIVA UTOPIA的遥控

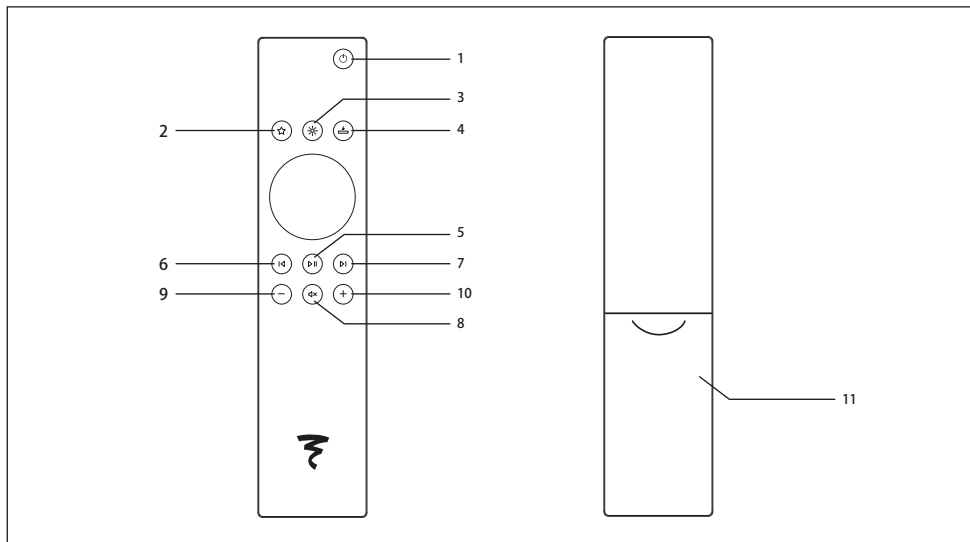

- 1.电源/待机按钮 — 切换至网络待机状态。
- 2.收藏夹按钮 — 浏览收藏的网络广播电台，可使用 Focal & Naim应用程序进行设置。
- 3.亮度按钮 — 在Focal徽标的三种背光亮度间进行切换
- 4.输入选择 — 调出输入转盘，从而选择所需的输入。
- 5.播放按钮 — 播放/暂停，与Diva UTOPIA音箱配对。
- 6.返回上一曲按钮。
- 7.跳到下一曲按钮。
- 8.静音按钮 — 播放音量静音。
- 9/10.音量按钮 — 调低或调高音量。
- 11.电池仓。

### 遥控器配对 (图19、20、21)

DIVA UTOPIA音箱开机之后，请配对遥控器。

- 按住主音箱的配对按钮5秒钟 (图19)。
- 配对按钮下方的配对指示灯闪烁绿光，表示遥控器配对正在进行。
- 按住遥控器上的播放按钮，使遥控器进入配对模式。(图20)
- 配对指示灯停止闪烁绿光，恢复正常连接状态。当遥控器中间的指示灯旋转一圈时，松开遥控器亮度按钮(图21)。
- 如果30秒内未进行配对，则会继续显示两台音箱的当前配对状态。

收听音乐、广播、播客和更多内容  
无线Wi-Fi流媒体和蓝牙®连接

# DIVA UTOPIA

## 安装手册

119

### 播放网络电台

连接到Focal & Naim应用程序后，



- 按下电台。
- 选择想要收听的电台。
- 将所选广播电台加入收藏夹，并将其设置为预设或可从顶部用户界面选择。

### AirPlay



AirPlay可以使DIVA UTOPIA音箱共享苹果设备的音频输出。

- 在iOS设备上播放音乐或视频。
- 要投送音乐，请点击播放屏幕上的图标。

要投送YouTube应用程序中的音频，请点击播放界面的连接图标，然后点按图标。

- 选择“DIVA UTOPIA”（或为音箱创建的名称）开始投送。

### Google Cast

要启用内置的Chromecast，请安装Google Home应用程序。

- 选择要在DIVA UTOPIA音箱使用的应用程序。
- 选取要播放的音频并点按Chromecast图标。
- 点按DIVA UTOPIA（或为音箱创建的名称）。
- 所选音频将投送到DIVA UTOPIA音箱。

### TIDAL和TIDAL CONNECT

#### 通过TIDAL应用程序

- 您可以通过TIDAL Connect串流音乐。
- 要进行串流，请在播放标题时打开“正在播放”界面。
- 查找音箱图标并从出现的列表中选择DIVA UTOPIA。

#### 通过Focal & Naim应用程序

- 选择TIDAL输入。
- 输入TIDAL登录凭据。
- 通过Focal & Naim应用程序浏览TIDAL并听音乐。

#### 通过UPnP™（通用即插即播）正在进行音频播放。

UPnP™允许DIVA UTOPIA播放存储在UPnP™服务器上的音频文件，这类服务器包括Naim的Uniti Core、集成UPnP™软件的网络服务器或运行第三方UPnP™服务器软件的Windows和OS X系统。浏览UPnP™文件只能在Focal & Naim应用程序中完成。

注意：Windows Media Player 11及更高版本包括对UPnP™协议的支持。有多种第三方UPnP™应用程序可供选择，并与Windows和OS X操作系统兼容。

播放存储在已连接的媒体服务器音乐库中的兼容音乐文件（例如，通过UPnP™连接的NAS硬盘）。媒体服务器必须与音箱连接相同网络。

- 1.点按服务器。
- 2.点按要选择的UPnP™服务器。
- 3.点按想要播放的文件（如专辑）。
- 4.选择一张专辑。
- 5.点按一首歌曲的名称，以开始在DIVA UTOPIA上播放。

### Qobuz

通过Qobuz可播放大量高分辨率专辑，让您拥有整个音乐世界。订阅者可通过Focal & Naim应用程序使用该平台服务。

- 选择Qobuz输入。
- 输入Qobuz登录凭据。
- 通过Focal & Naim应用程序浏览Qobuz并听音乐。

### 蓝牙®连接

DIVA UTOPIA音箱不仅可以本地网络串流音乐，还可以通过蓝牙®无线连接播放合适设备中的音乐。

DIVA UTOPIA默认配置为蓝牙®连接“关闭”状态。因此，无需将其与特定的播放设备配对。要将DIVA UTOPIA音箱连接蓝牙®播放设备，请选择播放设备的蓝牙®配置页面，并从可用设备列表中选择DIVA UTOPIA。经过短暂等待之后，DIVA UTOPIA音箱即可在音频应用程序中播放音乐。

注意：蓝牙®无线连接的范围相对有限。在家庭环境中，该范围通常最大约为10米。然而，传输路径中的物理障碍可能会缩小该范围。

注意：蓝牙®和DIVA UTOPIA的默认网络名称为设备的唯一MAC地址的后四个字符，位于设备背后电源输入插座旁的标签上。

注意：通过应用程序的设置，自动从打开的蓝牙®连接切换到关闭的蓝牙®连接。

# DIVA UTOPIA

## 安装手册

120

- 打开Focal & Naim应用程序中的设置菜单，选择输入设置 > 蓝牙®安全。选择蓝牙®安全“启用”。
  - 打开所使用的播放设备的蓝牙®设置页面并选择“DIVA UTOPIA”。
  - DIVA UTOPIA音箱和播放设备现已安全配对。如果其他蓝牙®设备未使用相同的方法配对，则无法连接到DIVA UTOPIA音箱。
- 注意：如果配对了多台设备，DIVA UTOPIA音箱会播放从第一台设备接收到的串流音乐。要播放其他配对设备发送的数据流，需要断开第一个设备的连接。
- 注意：DIVA UTOPIA音箱最多可同时配对八台蓝牙®设备。如果配对第九台设备，将会删除配对最早的设备。
- 注意：DIVA UTOPIA音箱可通过Focal & Naim应用程序中设置菜单强制断开和删除已配对的蓝牙®设备。

### 多房间使用

DIVA UTOPIA可以与其他音乐播放器、音箱和系统配对，在全屋播放完美同步的声音。多房间功能有三种不同的使用方式。

- 通过Focal & Naim应用程序
- 通过Focal & Naim应用程序，可将DIVA UTOPIA音箱与其他连接的Focal和Naim产品（例如无线音箱、播放器等）配对以享受卓越的音频体验。选择多房间图标后，您选择的音乐将在所选分组产品上播放。
- 通过AirPlay
  - 通过Google Home

### 有线数字与模拟输入有线连接

#### HDMI eARC连接

DIVA UTOPIA兼容电视机的HDMI eARC（增强型音频回传通道）输出，可通过一根HDMI线缆进行集成控制。

DIVA UTOPIA还向前兼容ARC和HDMI CEC。HDMI CEC功能可使用电视机的遥控器调整音箱音量。

- 找到主音箱后面板上的HDMI端口。
- 将HDMI线缆插入HDMI eARC端口。
- 将HDMI线缆的另一端插入电视机的HDMI eARC端口。
- 通过Focal & Naim应用程序或遥控器上的输入选择按钮选择DIVA UTOPIA上的HDMI输入。

### 通过光纤连接播放

- 确认DIVA UTOPIA处于开机或待机状态。
- 将光纤连接到DIVA UTOPIA主音箱后部的光纤接口。
- 通过Focal & Naim应用程序或遥控器上的输入选择按钮选择DIVA UTOPIA上的数字输入。

### 通过USB连接播放音频

DIVA UTOPIA可以播放USB存储设备（U盘或USB硬盘）中包含的音频文件。只有通过Focal & Naim应用程序才能浏览保存在USB设备中的文件。

### 通过RCA连接播放音频

- 确认音箱处于开机或待机状态。
- 使用RCA音频线缆（未附带）将输入设备连接到DIVA UTOPIA主音箱背面的输入端口。
- DIVA UTOPIA会自动将输入端口设为音频源。
- 在音频设备上点按播放。
- 音量可以通过遥控器、Focal & Naim应用程序或输入设备（如果需要）进行控制。

### 通过移动设备语音控制

#### Siri

在iOS移动设备通过音箱播放音乐时，使用Siri执行语音命令，例如播放音频、跳过曲目、控制音量大小。

示例：“嘿Siri，在DIVA UTOPIA上播放音乐。”

#### Google助理

在Android移动设备通过音箱播放音乐时，使用Google助理执行语音命令，例如播放音频、跳过曲目、控制音量大小。

示例：“嘿Google，在DIVA UTOPIA上播放音乐。”

### 使用建议

音箱的表现取决于房间的声学特征、在房间内的合理布局以及听音者的位置。可以让这些因素相互作用以修正或提高所需的效果。

立体声感知不准确且居中不平：尝试将音箱彼此靠近并/或使其朝向听音位置（图13）。

声音“刺耳”、尖锐：房间的声学特征的混响可能过重。请考虑使用吸声材料（地毯、沙发、墙饰、窗帘……）和反射体（家具）将共振吸收或漫射。



# DIVA UTOPIA

## 安装手册

121

声音“平淡”、压抑：房间中的吸声材料过多，使声音阻塞，缺乏立体感。寻求房间中吸声材料与反射体之间的更佳的折衷方案。通常情况下，音箱后方的墙壁应具有反射性，以便使声音正确传播。反之，听音区后方的墙壁应有理想的吸声性能，以防止后方反射改变对立体声像的感知。家具可以合理地摆放在侧面墙壁使声波漫射，以避免激发特定频率区域尤其是中音区（抑制“回声颤振”）。

### 布局方案的选择

您的音箱经过精心研发设计，以尽可能忠实再现各种形式的音乐或家庭影院节目。然而，需遵循一些简单的规则来优化其性能，保证良好的音调平衡和逼真的声像。

扬声器应以对称的方式面向听音区摆放，理想的情况是与其形成等腰三角形。但是也可以根据具体的布置条件，改变这些距离以找到理想的折衷方案（图13）。

各组音箱需布置在相同高度和同一水平面上。理想条件下高音单元应放置在与听音者通常听音姿态下与耳朵高度齐平的位置（图14）。

请勿将音箱太靠近墙角放置，避免距离墙壁太近。这可能引发特定的局部共振，并且人为地增强低音水平。反之，如果认为欠缺低音水平，可以尝试将音箱靠近墙壁以使其实现再次均衡（图15）。

我们的产品经过精心设计和制造，每一处细节都极为严谨。每件产品均带有初始立体声设置，主音箱在左，从音箱在右。

使用Focal & Naim应用程序可以根据音箱位置修改初始立体声设置，以调整立体声。

### 室内ADAPT校准

此外，Focal & Naim应用程序的设置菜单中还具有室内声学校准功能。

### 网布框架

DIVA UTOPIA音箱带有保护中音扬声器的网布框架。建议您在听音乐时将其取下，以便充分享受音箱的最佳性能。音箱侧面低音扬声器网布框架不可拆卸。

### 待机模式

如果20分钟不使用，DIVA UTOPIA音箱会进入待机模式。但是，如需配置音箱在一段时间后进入待机模式，请前往Focal & Naim应用程序的设置界面。如果前面板上的Focal徽标（可调LED指示灯）亮度降低，则音箱处于待机模式。

### 磨合期

DIVA UTOPIA音箱采用的扬声器是复杂的机械组件，需要经过一定适应期才能发挥最佳性能并适应环境的温度和湿度条件。根据所处环境的差异，磨合期长短也不同，最长将持续数周时间。为加速这一过程，建议您让音箱连续运行约二十小时。当Diva Utopia音箱的性能稳定之后，您可以充分享受其卓越性能。

# DIVA UTOPIA

## 安装手册

122

### 接地开关

默认情况下，主音箱的内部信号接地与电源接地相连。如果模拟输入端连接了接地信号源，或者音箱可以听到嗡嗡声，请将“接地”开关设置为“浮动”。

### 清理与维护

DIVA UTOPIA 音箱是精密设备，需要小心使用。要获得良好的产品体验，操作时请遵照以下说明。



#### 触电危险!

- 以不当的方式清洁音箱可能会导致受伤。
- 清洁音箱前，请务必从电源插座上拔下电源线。



#### 短路危险!

- 如果音箱接触到水或者其他可能引起短路的液体。
- 不得将水或者其他液体渗入DIVA UTOPIA音箱内部。
- 切勿将音箱浸入水或其他液体中。



#### 损坏危险!

请勿使用刺激性清洁剂、钢丝刷毛或尼龙刷，或者刀片、刮刀等金属器具、锋利器具。这些方式可能造成音箱表面受损。

1. 清洁音箱前，请务必从电源插座上拔下电源线。
2. 使用洁净、无绒毛的布料清洁音箱表面。必要时，可使用不含酒精的清洁剂（如屏幕清洁剂、镜片清洁剂）去除顽固污渍。
3. 要清洁音箱，请使用防静电清洁剂和柔软的海绵。

### 产品处理!

要操作音箱，请使用以下插孔（图6）：

- 音箱后侧散热器部位
- 音箱顶部
- 音箱底部
- 避免触碰侧面

建议使用双手正确操作产品，一只手握住插头，另一只手握住音箱的上座。

将DIVA UTOPIA音箱安放在去耦脚钉上，以确保产品的良好稳定性。

### 废物处理

包装：在扔掉之前，先将其分类。根据当地法规处理纸板和包装。

扬声器：不得将旧设备丢弃在生活垃圾中!

DIVA UTOPIA 音箱是电子产品，不可与生活垃圾一起处理，必须按照当地规定处理。这样可以使旧设备得到专业回收。

### 质保条款

Focal通过您所在国家的官方经销商，为您提供所有扬声器的质保服务。您的经销商能够为您提供保修条件的所有详细信息。保修范围至少包括开具原始发票的所在国家有效法律的保修规定。

 <p>電氣危險符號。該符號旨在提醒用戶設備內部存在高壓，其強度可能足以構成電擊風險。</p>	<div style="border: 1px solid black; padding: 5px; text-align: center;"> <p><b>CAUTION</b> RISK OF ELECTRIC SHOCK DO NOT OPEN</p> </div> <p>警告：為了避免觸電風險，請勿將裝置的封蓋（或背殼）移除。此裝置中沒有使用者可自行更換的零件。請聯繫合格專業人員進行維護或維修。</p>	 <p>等腰三角形中的驚嘆號用以警示使用者，注意手冊中含有關於使用和照顧裝置的重要說明。</p>
<ol style="list-style-type: none"> <li>1. 請詳閱以下指示。</li> <li>2. 請妥善保存說明書。</li> <li>3. 請留意所有的警告事項。</li> <li>4. 請遵守所有的指示。</li> <li>5. 請勿在靠近水的地方使用本裝置。</li> <li>6. 僅能使用乾布擦拭清潔。</li> <li>7. 請勿阻塞風扇口。請遵守製造商指示安裝本裝置。</li> <li>8. 請勿將本裝置安裝於靠近熱源處，例如暖氣散熱片、爐灶、暖氣口或任何其他會散發熱氣的裝置（包括擴大機）。</li> <li>9. 請勿在靠近水的地方使用本裝置。一個極化插頭上會有兩片刀片，其中一片比較大，大的刀片是用於保護您的安全。若隨附的插頭無法插入您的插座，請找水電技師為您更換舊插座。</li> <li>10. 請確認電源線不會遭到踩踏、壓迫或夾擠。請特別注意電源插頭及連接到裝置上的電源線。</li> <li>11. 僅能使用製造商建議的配件。</li> <li>12. 僅能使用製造商建議或隨裝置一同出售的裝運箱、支架、腳架、支撐設備或檯面。使用裝運箱時，請在同時移動裝運箱與裝置的期間加倍謹慎，避免因搖晃導致受傷。</li> </ol>  <ol style="list-style-type: none"> <li>13. 在暴雨或長時間不使用裝置的情況下，請拔除裝置電源。</li> <li>14. 所有的維修工作皆必須由具專業資格人員執行。裝置一旦遭到任何損傷，就必須進行維修。例如電源線或電源插頭損壞、液體滲入或物件掉入裝置內、被雨水淋濕或暴露在潮濕環境中、運作不良或無法運作</li> <li>15. 僅能將本產品連接至裝置上標示的市電種類。若您對產品所需的電力種類、或對您的電力設備有疑問，請諮詢產品銷售商或電力供應商。針對靠電池或其他電力來源運作的裝置，請參閱使用說明書。</li> </ol>	<ol style="list-style-type: none"> <li>16. 本產品屬於第一類裝置。僅能使用隨附的插頭（內含接地線）連接本裝置。必須使用配備有接地保護的插座連接本裝置。</li> <li>17. 當接上電力網路時，無論是接上插座或使用 On/Off 開關切換供電，本裝置應位於可輕易取得之處。</li> <li>18. 請勿使牆壁插座、延長線或多孔插座電力超載。這可能引發火災或觸電。</li> <li>19. 注意：為減少火災或觸電的風險，請勿讓裝置暴露在接觸水分、雨水或濕氣的環境下。此外，裝置不得置於有滴水或水濺出之處，亦不得將任何裝水的容器（例如花瓶）放在裝置上。</li> <li>20. 絕對不可透過風扇孔，塞入任何物件。物件可能會接觸到產生高壓電或短路的零件，而引發火災或觸電。絕對不要把液體潑灑在裝置上。</li> <li>21. 使用本裝置時，室溫不應超過攝氏35度（華氏95度）。</li> <li>22. 請勿在熱帶氣候下，使用本裝置。</li> <li>23. 請勿在高度超過2000公尺的區域，使用本裝置</li> <li>24. 若將本裝置從寒冷處移至暖熱的環境中，請在插上電源前，先確認沒有發生任何水氣凝結現象。</li> <li>25. 請在產品周圍保留至少5公分（2吋）的空間，以確保風扇可良好運作。</li> <li>26. 注意：已安裝的電池不應暴露在過熱環境中，例如陽光、火焰或其他類似熱源。</li> <li>27. 請勿在裝置上擺放任何明火、火源，例如點燃的蠟燭。</li> <li>28. 本裝置將不得安裝在牆上或天花板上，除非出自建築師的安排設計。</li> <li>29. 本裝置的設計僅供室內使用，不得將本品安裝於室外。</li> <li>30. 本產品存在尖角。請小心拿取。</li> <li>31. 請勿試圖自行修復裝置。拆開此裝置可能導致您接觸到危險的電壓、或產生其他風險。如需進行任何維修，請聯繫具專業資格之人員。</li> <li>32. 如需替換零件，請確保維修技師使用製造商指定的零件，或與原件規格相同的零件。使用規格不一致的零件，可能導致火災、觸電或其他風險。</li> </ol>	<ol style="list-style-type: none"> <li>33. 在對裝置進行任何處理或維修之後，請要求維修技師進行測試，以確保產品可安全運作。</li> <li>34. 在連接產品和提高音量之前，將信號源的音量調到最小。產品就位後，逐漸將音量提高到合理且舒適的水準。</li> <li>35. 為避免損傷聽力，請勿長時間以高音量聆聽。使用過高的音量聆聽可能損害使用者的耳朵，造成聽覺問題、暫時性或永久性的重聽、耳鳴、聽覺過敏）。暴露在均能音量聲壓級（SPL LAeq）高於85分貝的環境下數小時，可能造成不可逆的聽覺損害。</li> </ol>  <ol style="list-style-type: none"> <li>36. 將新電池和使用過的電池置於兒童接觸不到的地方。如果電池殼無法正確關閉，請停止使用本產品，應將產品置於兒童接觸不到的地方。</li> <li>37. 如果懷疑可能吞入電池或電池置於體內任何部位，請立即就醫。</li> <li>38. 將產品拆封後，請確保將包裝材料放置於兒童無法取得處。因為其可能造成窒息風險。</li> <li>39. 某些用戶不具備足夠的自主權，無法單獨安全使用產品。特別注意，14歲以下的兒童和有某些殘障人士在使用該產品時必須有人監督和陪同。</li> </ol>

取得審驗證明之低功率射頻器材，非經核准，公司、商號或使用者均不得擅自變更頻率、加大功率或變更原設計之特性及功能。低功率射頻器材之使用不得影響飛航安全及干擾合法通信；經發現有干擾現象時，應立即停用，並改善至無干擾時方得繼續使用。前述合法通信，指依電信管理法規規定作業之無線電通信。低功率射頻器材須忍受合法通信或工業、科學及醫療用電波輻射性電機設備之干擾。

# DIVA UTOPIA

## 使用說明書

124

現在起，您可於線上登錄註冊您的產品，  
以更方便地享有Focal-Jmlab產品保固：[www.focal.com/garantie](http://www.focal.com/garantie)



非常感謝您選購Focal公司產品。歡迎您進入高傳真的世界。我們信奉持續創新、堅持傳統、追求卓越與創造愉悅的價值，志在提供具有清澈透明、還原度高與層次豐富的音質。為了能完全發揮喇叭性能，建議您仔細閱讀本手冊內容，並將其收妥以便日後需要時查看。

### 包裝內容 (圖7)

您可以透過DIVA UTOPIA：

- 無限收聽網路廣播電台。
- 使用AirPlay和Google Cast播放音訊
- 與Spotify® Connect、TIDAL Connect (必須訂用TIDAL)、Qobuz (必須訂用Qobuz) 結合使用播放音訊。
- 利用Bluetooth®藍牙搭配AAC、aptX®和SBC編解碼器無線播放來自任何相容裝置的音樂。
- 播放來自UPnP™音樂伺服器的音樂。
- 播放來自其他Focal或Naim串流產品的音訊，或將音訊傳輸到其他Focal或Naim串流產品。
- 使用HDMI eARC CEC播放電視音樂。
- 透過有線連接播放類比或數位音源的音樂。

### 安裝

#### 拆箱和搬運

搬動和移動DIVA UTOPIA時請格外小心。請利用位於產品背後的把手來移動揚聲器 (圖5、6)。移動揚聲器時必須由兩人合力進行。

請按照以下步驟拆箱。

- 將揚聲器的包裝箱水平倒臥放置 (圖1、2)。
- 打開包裝箱 (圖2)。
- 取出木板和楔塊 (圖3)。
- 將木板置於揚聲器下方，然後再將包裝箱豎直 (圖4、5)。
- 小心拉動揚聲器底座，將其從包裝箱中取出 (圖5)。
- 取下最後一塊楔塊以及保護罩 (圖6)。
- 將揚聲器放置在您所選的聆聽空間中，進一步資訊，請參閱：使用建議 / 聲學最佳化 (圖13、14、15)。
- 將去耦腳釘安裝於每個DIVA UTOPIA揚聲器的底座下方，以確保穩定安裝和聲學去耦 (圖12)。
- 輕輕地將DIVA UTOPIA揚聲器傾斜到一側 (圖12)。此項操作絕對必須由兩個人一起進行。
- 首先將兩根去耦腳釘擰在DIVA UTOPIA揚聲器底座的前面和後面 (圖12)。
- 再輕輕地將DIVA UTOPIA揚聲器傾斜到另一側 (圖12)。此項操作絕對必須由兩個人一起進行。
- 再將另外兩根去耦腳釘擰在DIVA UTOPIA揚聲器底座的前面和後面。
- 隨產品附贈8個用於嬌弱易損的地板 (鑲木地板、磁磚等) 的腳墊。請使用這些腳墊以確保揚聲器音質穩定完美。請確定將去耦腳釘正確安裝於DIVA UTOPIA揚聲器下方。

### 通電 (圖16)

DIVA UTOPIA揚聲器配備適用於其銷售國家的電源線。

接觸位於產品背後的電源插孔時請務必小心。

1. 找出DIVA UTOPIA背面面板上的電源連接器位置。
2. 將電源線插入插孔並插上電源。
3. 揚聲器自動開機。
4. 「網路狀態」彩色狀態指示燈亮起。若未亮起，請按下兩個揚聲器上的「揚聲器配對」按鈕。

# DIVA UTOPIA

## 使用說明書

### DIVA UTOPIA背後面板特性

#### DIVA UTOPIA主揚聲器 (圖17)

- 電源連接器 — 用於連接至電源。

注意：DIVA UTOPIA揚聲器隨附適用於其銷售國家的電源線。

- 一個USB連接埠 — 用於連接USB週邊設備。
- 有線網路插孔 — 用於透過RJ45纜線連接至網路。
- 一個TosLink光纖數位音訊插孔 — 用於連接外部數位音源。
- HDMI eARC CEC輸入埠 — 用於透過HDMI eARC CEC纜線連接外部視聽設備。
- RCA類比輸入埠 — 用於連接類比音源。
- 接地開關 — 選擇預設位置，除非產品連接到含有另一個接地來源元件的高傳真系統（透過包含接地連接的類比音訊連接）。
- 無線配對按鈕 — 利用UWB技術無線連接主揚聲器和副揚聲器，並用長時間待機狀態後喚醒揚聲器。
- 主揚聲器和副揚聲器連接插孔 — 用於使用隨附的RJ45纜線連接主揚聲器和副揚聲器。
- 維修連接埠 — 用於維修連接（僅供原廠使用）。
- 電壓選擇開關 — 用於選擇110 V或230 V電源輸入電壓（僅供原廠使用）。
- 用於配置Wi-Fi和重置的針孔 — 更多關於配置Wi-Fi和將DIVA UTOPIA重置為原廠設定的資訊，請見「彩色狀態指示燈」部份。

#### DIVA UTOPIA副揚聲器 (圖18)

- 電源連接器 — 用於連接至電源。
- 維修連接埠 — 用於維修連接（僅供原廠使用）。
- 無線配對按鈕 — 無線連接主揚聲器和副揚聲器，並於長時間待機狀態後喚醒揚聲器。
- 副揚聲器和主揚聲器連接插孔 — 用於使用隨附的RJ45纜線連接主揚聲器和副揚聲器。
- 電壓選擇開關 — 用於選擇110 V或230 V電源輸入電壓（僅供原廠使用）。
- 用於配置和重置的針孔 — 更多關於將DIVA UTOPIA重置為原廠設定的資訊，請見「彩色狀態指示燈」部份。

### 主揚聲器上的「網路狀態」彩色狀態指示燈 (圖17、18)

- 1.LED熄滅 — 裝置已關閉或處於待機模式。
- 2.白色LED — 網路連線成功。
- 3.橘色LED — 啟動、啟動網路或重置為原廠設定。
- 4.橘色閃爍LED — 正在連線到網路。
- 5.紫色LED — 無線連線已配置，但未偵測到網路。
- 6.紫色閃爍LED — 無線配置模式。
- 7.藍色LED — 正在進行韌體更新或DIVA UTOPIA處於恢復模式。
- 8.紅色LED — 系統錯誤。

### 「揚聲器配對」彩色狀態指示燈 (圖17、18)

- 1.LED熄滅 — 未配對任何裝置。
- 2.白色LED — 揚聲器配對成功。
- 3.紫色閃爍LED — 配對模式。
- 4.綠色閃爍LED — zigBee遙控配對模式。
- 5.紫色LED — 配對成功但產品已斷線（副揚聲器關閉）。
- 6.橘色LED — 副揚聲器未配對。
- 7.紅色LED — 系統錯誤。

### 主揚聲器和副揚聲器配對 (圖17、18)

DIVA UTOPIA揚聲器之間的配對於我們的製造工坊內完成。

從包裝箱及上頭所標示的序號可以識別兩個配對的揚聲器。

例如：揚聲器在通電後會自動配對。在重置為原廠設定時，揚聲器可能不會自動配對。



# DIVA UTOPIA

## 使用說明書

126

此時請遵循以下步驟：

- 斷開附近的其他DIVA UTOPIA揚聲器以避免配對錯誤。
- 將DIVA UTOPIA主揚聲器和副揚聲器連接至電源。
- 主揚聲器的「Speaker Pairing」按鈕下方的LED指示燈應熄滅，表示沒有副揚聲器。
- 短按一下主揚聲器上的配對按鈕。
- 揚聲器上的LED指示燈閃爍紫燈。
- 短按一下副揚聲器上的配對按鈕。
- 揚聲器上的LED指示燈閃爍紫燈。
- 幾秒鐘後，兩個揚聲器的兩個配對按鈕的LED指示燈應為固定亮著的白燈。
- DIVA UTOPIA揚聲器已完成配對。

如果仍然存在配對問題：

- 檢查確認兩個揚聲器之間的距離不超過8公尺。
- 檢查確認兩個揚聲器均已通電。
- 檢查確認配對的是正確的產品。
- 檢查確認兩個揚聲器之間是否有阻礙，例如牆壁或任何可能妨礙連接的物體。

無線配對提供兩個揚聲器之間高達96 kHz 24位的連接。

然而，若您想要使用DIVA UTOPIA揚聲器聆聽96 kHz 24位元音質，建議您使用配件盒中提供的RJ45纜線：

- 拆開纜線包裝。
- 透過DIVA UTOPIA PRIMARY「Speaker Link」背面的RJ45連接埠連接主揚聲器。
- 透過DIVA UTOPIA SECONDARY「Speaker Link」背面的RJ45連接埠連接副揚聲器。

以下情況下必須使用纜線：

- 將解析度提高至192 kHz/24位元（無線：96 kHz/24位元）。
- 因干擾而導致音質損失。

使用Focal & Naim應用程式進行配置（圖22）

DIVA UTOPIA揚聲器必須要透過本地網路路由器連線到網際網路，才能播放串流音訊檔案與網路廣播電台。可透過有線或無線的方式連接到路由器。

注意：DIVA UTOPIA揚聲器預設配置為使用DHCP協定取得IP位址。也可以從內部Web配置頁面將DIVA UTOPIA配置為使用固定IP位址。

注意：如果DIVA UTOPIA已經使用過，最好在嘗試將其連接到網路之前先將設定重置。回復預設設定的程序將會刪除現有的使用者和網路設定，並將其回復至預設的廣播預設。要進行該程序時，請將隨附的插針插入DIVA UTOPIA背面的「狀態」部份的針孔中。

必須設定無線網路名稱（SSID）和密碼（安全金鑰）才能將DIVA UTOPIA揚聲器透過本地無線網路連接到網際網路。

注意：DIVA UTOPIA揚聲器與Wi-Fi 802.11ax（Wi-Fi 6）相容。

注意：DIVA UTOPIA無法連接至「隱藏」Wi-Fi網路。

使用Focal & Naim應用程式進行無線配置（圖22）

Focal & Naim應用程式包含一個可引導您將DIVA UTOPIA揚聲器連接到本地網路的無線設定程序。掃描QR條碼以下載並安裝應用程式（圖22）。

使用配件盒中的QR代碼

請按照以下步驟以逐步進行Focal & Naim應用程式的無線設定流程。

- 請確認安裝了Focal & Naim應用程式的iOS或Android裝置連接到和DIVA UTOPIA揚聲器同一個無線網路。
- 啟動Focal & Naim應用程式並選擇「配置新裝置」。
- 按照螢幕上的指示進行，將DIVA UTOPIA揚聲器連接至無線網路。

Wifi重置與還原為出廠狀態

網路重置：使用隨附的插針輕按位於主揚聲器背後的重置按鈕（針孔）。

還原為出廠狀態：使用隨附的插針按位於主揚聲器背後的重置按鈕（針孔）3秒鐘。

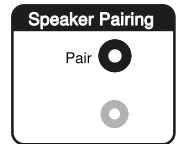

# DIVA UTOPIA

## 使用說明書

127

### DIVA UTOPIA遙控器

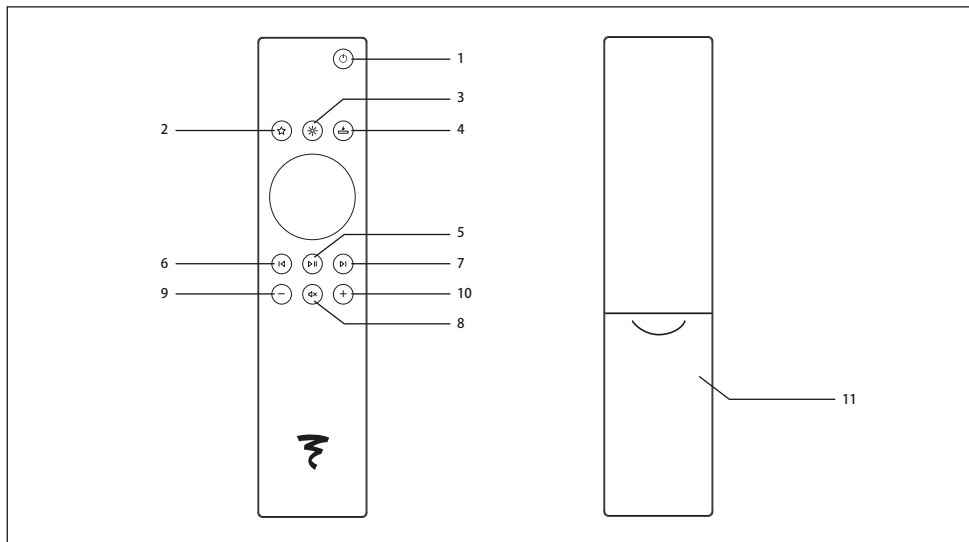

1. 啟動/待機按鈕 — 網路待機。
2. 最愛按鈕 — 循環瀏覽最愛的網路廣播電台。可以透過Focal & Naim應用程式設定最愛內容。
3. 亮度按鈕 — 在Focal標誌的三種亮度設定之間切換
4. 輸入來源選擇 - 將輸入來源輪播置於正面，以便選擇所需的輸入來源。
5. 播放按鈕 — 播放/暫停 & 與Diva UTOPIA揚聲器配對。
6. 返回上一首歌曲按鈕。
7. 跳至下一首歌曲按鈕。
8. 靜音按鈕 — 將播放音量靜音。
- 9/10. 音量按鈕 — 降低或調高音量。
11. 電池槽。

### 遙控器配對 (圖19、20、21)

DIVA UTOPIA揚聲器通電後，進行與遙控器配對。

- 按住主揚聲器上的配對按鈕5秒鐘 (圖19)
- 配對按鈕下方的配對指示燈閃爍綠燈。這表示已啟用遙控器配對。
- 長按遙控器上的播放按鈕將其置於配對模式。(圖20)
- 配對指示燈停止閃爍綠燈並回到一般連線狀態。當遙控器中央的燈光開始圓圈旋轉時，鬆開遙控器上的亮度按鈕 (圖21)。
- 若30秒後未配對成功，則會再次顯示目前揚聲器配對狀態。

收聽音樂、廣播、PODCAST等

無線Wi-Fi串流媒體和Bluetooth® 藍牙連接

# DIVA UTOPIA

## 使用說明書

128

### 播放網路廣播電台

連接到Focal & Naim應用程式後：

- 按下廣播。
- 選擇想要收聽的廣播電台。
- 將所選的廣播電台設為最愛，並將其設定為預設或可從頂部使用者介面選擇。

### AirPlay



您可以透過AirPlay，將您在Apple裝置上的音訊傳輸到DIVA UTOPIA揚聲器。

- 在iOS裝置上播放音樂或影片。
  - 若要播放音樂，請從播放畫面中按下圖示 (🎧)。
- 若要播放YouTube應用程式的音訊，從播放畫面按下圖示 (📺)，接著按下圖示 (🔊)。
- 在選擇選單中選取「DIVA UTOPIA」（或您為揚聲器建立的名稱）以開始傳輸。

### Google Cast

- 若要啟用內建Chromecast，請先安裝Google Home應用程式。
- 選擇將在DIVA UTOPIA揚聲器上使用的應用程式。
- 選擇要播放的音訊並按下Chromecast圖示。
- 按下DIVA UTOPIA（或您為揚聲器建立的名稱）。
- 所選音訊將在DIVA UTOPIA揚聲器上播放。

### TIDAL和TIDAL CONNECT

#### 從TIDAL應用程式

- 可以透過TIDAL Connect從揚聲器聆聽串流音樂。
- 要進行時，請在播放一個曲目時，開啟「Now Playing」畫面。
- 尋找擴音機圖示，並從顯示的清單中選取「DIVA UTOPIA」。

#### 從Focal & Naim應用程式

- 選取TIDAL輸入。
- 輸入TIDAL連線登入憑證。
- 透過Focal & Naim應用程式瀏覽TIDAL並聆聽音樂。

#### 透過UPnP™（通用隨插即用）播放音訊

UPnP™讓DIVA UTOPIA可以播放儲存在UPnP™伺服器上的音訊檔案，例如Naim的Uniti Core、內建UPnP™軟體的網路伺服器或運行第三方UPnP™伺服器軟體的Windows和OS X系統。只能透過Focal & Naim應用程式瀏覽UPnP™檔案。

注意：Windows Media Player版本11或更高版本支援UPnP™協定。有許多與Windows和OS X系統相容的第三方UPnP™應用程式可供使用。

也可以播放儲存在已連接的多媒體伺服器（例如，透過UPnP™的NAS磁碟機）的音樂庫中的相容音樂檔案。多媒體伺服器必須與揚聲器位於同一網路中。

1. 按下伺服器。
2. 按下所選的UPnP™伺服器。
3. 按下所要的資料夾（例如：專輯）。
4. 選擇一張專輯。
5. 按下歌曲名稱即可開始在DIVA UTOPIA上串流播放。

#### Qobuz

Qobuz是一個浩瀚龐大的音樂世界，可以串流播放大量高解析度專輯。Qobuz訂戶可以透過Focal & Naim應用程式使用該平台的服務。

- 選取Qobuz輸入。
- 輸入Qobuz連線登入憑證。
- 透過Focal & Naim應用程式瀏覽Qobuz並聆聽音樂。

#### Bluetooth®藍牙連接

除了透過本地網路串流播放音樂外，DIVA UTOPIA揚聲器還可以透過Bluetooth®藍牙無線連接從正確配備藍牙功能的播放裝置播放音樂。

DIVA UTOPIA預設配置為「關閉式」Bluetooth®藍牙連接。因此，無需將揚聲器與特定的播放裝置配對。若要將DIVA UTOPIA揚聲器連接至Bluetooth®藍牙播放裝置，請選擇播放裝置的Bluetooth®藍牙設定頁面，然後從可用裝置清單中選擇DIVA UTOPIA。稍待一下，DIVA UTOPIA揚聲器即會出現在裝置的音訊應用中，即可播放音樂。

注意：但Bluetooth®藍牙無線連接的距離範圍有限。在家庭環境中，連接範圍通常最遠約10公尺。且傳輸路徑中的物理障礙可能會進一步縮小該範圍。



# DIVA UTOPIA

## 使用說明書

129

注意：預設的Bluetooth®藍牙和DIVA UTOPIA網路名稱包括唯一MAC位址的最後四個字符，該位址印在每個裝置背後的電源插孔旁的標籤上。

注意：您可以在應用程式上，將開放式Bluetooth®藍牙連線切換到封閉式Bluetooth®藍牙連線。

- 開啟Focal & Naim應用程式的設定選單，然後選擇「輸入設定 > Bluetooth®藍牙安全性」。將Bluetooth®藍牙安全性選至「啟用」。
- 開啟使用的播放裝置的「Bluetooth®藍牙設定」頁面，並選擇「DIVA UTOPIA」。
- DIVA UTOPIA揚聲器和播放裝置現在應已安全配對。現在起，其他的Bluetooth®藍牙裝置必須也使用相同方法配對後，才能與DIVA UTOPIA揚聲器連接。

注意：若DIVA UTOPIA同時與多個藍牙裝置配對，揚聲器會播放最先收到串流的裝置的音樂。此時，若要播放其他配對裝置發送的串流，必須先中斷第一個裝置的連線。

注意：DIVA UTOPIA揚聲器最多可同時與八個Bluetooth®藍牙裝置配對。如果配對了第九個裝置，則最早配對的裝置將被刪除。

注意：也可以透過Focal & Naim應用程式的設定選單，強制DIVA UTOPIA揚聲器斷開連接並刪除已配對的Bluetooth®藍牙裝置。

### 多房間使用

DIVA UTOPIA可與其他音樂播放器、揚聲器和系統配對，以同步在您的家中播放出完美的樂音。可以透過三種不同的方式享受多房間功能。

- 透過Focal & Naim應用程式

透過Focal & Naim應用程式將DIVA UTOPIA揚聲器與其他聯網Focal和Naim產品（包括無線揚聲器、播放器或其他）配對，以享受最佳音訊品質。只要選擇多房間符號，就可以在您所選擇的產品組上播放所選音樂。

- 透過AirPlay
- 透過Google Home

### 有線數位和類比輸入連接

#### HDMI eARC連接

DIVA UTOPIA與電視的HDMI eARC（增強音訊回傳通道）輸出相容，僅透過一條HDMI傳輸線即可進行整合控制。

DIVA UTOPIA也反向與ARC和HDMI CEC相容。HDMI CEC讓您可以使用電視遙控器來調整揚聲器音量。

- 找到主揚聲器背面面板上的HDMI連接埠。
- 將HDMI傳輸線插入HDMI eARC連接埠。
- 將HDMI傳輸線的另一端連接到電視上的HDMI eARC連接埠。
- 從Focal & Naim應用程式或使用遙控器上的輸入選擇按鈕為DIVA UTOPIA選擇HDMI輸入。

### 透過光纖連接播放

- 檢查確認DIVA UTOPIA已開啟或處於待機模式。
- 將光纖纜線插入DIVA UTOPIA Primary背後的光纖插孔。
- 從Focal & Naim應用程式或使用遙控器上的輸入選擇按鈕為DIVA UTOPIA選擇數位輸入。

### 透過USB連接播放音訊

DIVA UTOPIA可播放儲存於USB儲存裝置（USB隨身碟或USB磁碟）中的音訊檔案。只能透過Focal & Naim應用程式瀏覽儲存在USB裝置上的檔案。

### 透過RCA連接播放音訊

- 檢查確認揚聲器已開啟或處於待機模式。
- 使用RCA音源線（未隨附）將輸入裝置連接至DIVA UTOPIA Primary背面的輸入連接埠。
- DIVA UTOPIA會自動選擇輸入埠作為音訊來源。
- 按下音訊裝置上的「播放」。
- 可透過遙控器、Focal & Naim應用程式或輸入裝置（如果適用）控制音量。

### 透過行動裝置語音控制

#### Siri

當透過iOS行動裝置將音樂傳輸至揚聲器上播放時，可以透過Siri語音指令，執行播放音訊、跳過曲目、控制音量等功能。

例如：「嘿 Siri，在DIVA UTOPIA上播放音樂。」

#### Google助理

當透過Android行動裝置將音樂傳輸至揚聲器上播放時，可以透過Google助理語音指令，執行播放音訊、跳過曲目、控制音量等功能。

例如：「嘿 Google，在DIVA UTOPIA上播放音樂。」

# DIVA UTOPIA

## 使用說明書

130

### 使用建議

房間的聲學效果、揚聲器在房間中的位置以及聆聽者的位置皆會影響揚聲器行為。可以針對這些條件進行調整以修正或改善所要的效果。

立體聲的感覺不太精準或者兩邊不一致：可以試著將兩個揚聲器靠近一點和/或讓揚聲器朝向聆聽點（圖13）。

聲音刺耳、激噪：房間的殘響可能過於強烈。可以利用吸音材料（地毯、沙發、壁掛、窗簾等）和反射材料（家具）來吸收或擴散共振。

聲音「平淡」、發悶：房間內吸音材料過多，聲音被堵塞，沒有立體感。調整室內的吸音和反射材料，達到更好的平衡。通常，揚聲器後面的牆壁最好是反射材料，以便聲音正確開展。相反地，聆聽區域後面的牆壁最好具有吸音效果，以避免從後方反射以破壞立體聲像的感知。可以將家具置於側面的牆壁以擴散聲波，以避免刺激某些頻率區域，尤其是中頻區域（消除「顫動回音」）。

### 空間選擇

我們的揚聲器經過精心設計，以盡可能忠實再現所有形式的音樂或家庭劇院節目。然而，我們仍建議您遵守一些簡單的規則以最佳化其性能，確保良好的聲音整體平衡和逼真的聲像。

揚聲器必須面對聆聽區域對稱放置，與聆聽區域形成理想的等邊三角形。不過，仍然可以視實際佈局調整這些距離，以找到最理想的折衷狀態（圖13）。

揚聲器必須放在相同的高度。最理想的狀況是將高音單體置於通常的聆聽點的聆聽者耳朵高度（圖14）。

請勿將揚聲器放置在太靠近房間角落的位置，也避免讓其離牆壁太近。否則會激發房間內的一些共振，並人為地增加低音音量。相反地，如果認為低音不夠，那麼可以嘗試將揚聲器移近牆壁以重新平衡（圖15）。

我們的產品在我們的工廠精心設計和製造，考慮到所有細節。每件產品都配備了初始立體聲設定，主揚聲器位於左側，副揚聲器位於右側。

您可以根據揚聲器的位置，透過Focal & Naim應用程序修改初始立體聲設定以調整立體聲。

### ADAPT房間校準

為了進一步提升音質，Focal & Naim應用程式的設定選單中提供了房間聲學校正功能。

### 網罩

DIVA UTOPIA揚聲器配有用於保護中音單體的網罩。我們建議您在聆聽音樂時將其取下，以便感受揚聲器的最佳性能。揚聲器側面的重低音單體的網罩無法拆卸。

### 待機模式

DIVA UTOPIA揚聲器於20分鐘不使用後，即會進入待機模式。您可以從Focal & Naim應用程式的設定中，修改這段時間，自訂揚聲器於多久不使用之後進入待機。揚聲器正面的Focal標誌（可調光LED）亮度低時，表示揚聲器處於待機模式。

### 磨合期

DIVA UTOPIA揚聲器中所使用的單體是複雜的機械零件，需要一段磨合期才能達到最佳運作狀態並適應環境的溫度及濕度條件。這段磨合期的長短視情況而定，有時可能需要數週。為了加快磨合速度，我們建議您讓揚聲器連續運轉約二十個小時。等到揚聲器的性能穩定之後，您即可盡情享受Diva Utopia揚聲器的表現。

# DIVA UTOPIA

## 使用說明書

131

### 接地開關

預設情況下，主單體的內部訊號地連接到電源接地。如果接地源連接到類比輸入或者單體發出嗡嗡聲，請將「接地」開關置於「浮動」位置。

### 清潔與維護

DIVA UTOPIA揚聲器非常脆弱嬌貴，需要非常小心使用。請遵守以下指示，以獲得良好使用體驗。



#### 觸電危險！

- 以不當方式清潔揚聲器可能會導致受傷。
- 清潔揚聲器之前，請務必從將電源線從電源插座拔下。



#### 短路危險！

- 如果揚聲器接觸到水或其他液體，可能會導致短路。
- 不得讓水或其他液體滲入或進入DIVA UTOPIA。
- 切勿將揚聲器浸入水或其他液體中。



#### 損壞風險！

請勿使用刺激性清潔劑、金屬刷或尼龍刷，以及刀、硬刮板等金屬或鋒利器具清潔揚聲器，以免損壞揚聲器表面。

- 1.清潔揚聲器之前，請務必從將揚聲器電源線從電源插座拔下。
- 2.使用乾淨且不起絨的軟布清潔揚聲器表面。必要時，可以使用不含酒精的清潔劑（例如螢幕清潔劑、眼鏡鏡片清潔劑）去除頑固污漬。
- 3.若要清潔單體，建議使用抗靜電清潔劑和軟海綿。

### 產品搬運！

要搬動揚聲器時，請利用位於以下位置的把手（圖6）：

- 位於揚聲器後方的散熱器處
- 位於揚聲器頂部
- 位於揚聲器底座
- 避免碰觸側面

建議使用雙手，一隻手放在把手上，另一隻手放在揚聲器的上底座上，以正確搬動揚聲器。

將DIVA UTOPIA揚聲器留在去耦腳釘上，以確保產品良好的穩定性。

### 丟棄

包裝：在丟棄前將包裝分類。依據本地規定處理紙箱和包裝。

揚聲器：舊裝置不得隨一般垃圾丟棄！

DIVA UTOPIA揚聲器為電子產品，不得隨一般家庭垃圾處理。必須依據所在城市現行法規妥善處理揚聲器。以便以專業的方式回收舊裝置。

### 质保條款

如有疑问，請联系您的Focal经销商。在法国以外的地区，Focal-JMLab产品所享受的质保条款由各自国家的Focal官方授权经销商根据当地现行法律制定



전기적 위험 기호. 이 기호는 전기 감전 위험으로 판단하기에 충분한 정도의 고전압이 기기 내에 있음을 사용자에게 알립니다.

**CAUTION**  
RISK OF ELECTRIC SHOCK  
DO NOT OPEN

경고: 감전 위험을 예방하기 위해, 장치로부터 커버(또는 뒷면)를 제거하지 마십시오. 이 장치에는 사용자가 정비할 수 있는 부품이 없습니다. 유지보수나 수리를 위해서는 유자격 전문가에게 문의하십시오.



경고 기호. 이 기호는 사용 설명서에 언급되어 있으며, 기기의 취급, 자동, 유지관리와 관련된 중요한 지침이 있음을 경고합니다.

- 이 지침을 읽으십시오.
- 이 지침을 보관하십시오.
- 모든 경고에 주의하십시오.
- 모든 지침을 준수하십시오.
- 물 가까이에서 이 장치를 사용하지 마십시오.
- 청소시 마른 천만 사용하십시오.
- 통풍구를 막지 마십시오. 제조사 지침에 따라 설치하십시오.
- 라디에이터, 열 조절장치, 난로 또는 열을 발생시키는 기타 장치(애플 포함)와 같은 열원 근처에 설치하지 마십시오.
- 전구형 플러그의 안전 목적에 맞게 사용하십시오(일반). 극성 플러그에는 한 쪽이 다른 쪽보다 더 넓은 2개의 날이 있습니다. 넓은 날은 안전을 위한 것입니다. 제공된 플러그가 콘센트에 맞지 않으면 전기 기술자에게 연락하여 오래된 콘센트를 교체하시기 바랍니다.
- 전원 코드가 밟히거나 끼이지 않도록 보호하고, 특히 플러그, 콘센트, 그리고 장치에서 전원 코드가 빠져나오는 지점에 주의합니다.
- 제조업체가 지정한 어댑터/액세서리를만 사용하십시오.
- 제조업체가 지정하거나 장치와 함께 판매되는 카드, 스탠드, 삼발이, 브래킷 또는 테이블만을 함께 사용하십시오. 카드를 사용하는 경우, 카드에 담은 장치를 움직일 때 뒤집어지지 않도록 주의하십시오.
- 번개가 치고 있거나 장기간 사용하지 않는 동안에는 이 장치의 플러그를 뽑아두십시오.



14. 모든 정비는 유자격 정비사만이 실시할 수 있습니다. 장치가 어떤 방식(전원 코드나 플러그가 손상됨, 액체가 누출되거나 장치에 물체가 떨어짐, 장치가 비나 습기에 노출됨, 정상적으로 작동하지 않음, 장치를 떨어뜨림 등)으로든 손상된 경우, 정비가 필요합니다.

- 이 제품을 기기에 표시되어 있는 전원 유형에만 연결하십시오. 제품 또는 전기 설비에 오구되는 전원 유형을 정확히 모르겠다면, 설치자 또는 전기 공급자에게 물어보십시오. 배터리를 기타 전원을 이용하여 사용하도록 되어 있는 장치의 경우는 사용자설명서를 참조하십시오.
- 이 제품은 Class 1 장비입니다. 접지 연결부가 있는 제공된 주전원 플러그를 이용하여 장치 전원을 연결하십시오. 이 장치는 접지된 주전원 소켓에 연결해야 합니다.
- 전원 플러그 또는 장치 커플러를 단로 장치로 사용할 경우 단로 장치를 즉시 작동할 수 있는 상태로 유지해야 합니다. 기기를 전원에서 분리하려면 전원 콘센트에서 전원 플러그를 뽑으십시오.
- 벽 콘센트, 연장 리드 또는 멀티 콘센트에 과부하를 주지 마십시오. 화재 또는 감전이 발생할 수 있습니다. 각 설비 구성요소의 최대 허용 전력을 초과하지 않도록 합니다.
- 경고: 화재나 감전 위험을 줄이기 위해, 장치를 물, 비 또는 습기에 노출하지 마십시오. 또한 물이 떨어지거나 튀는 곳에 기기를 놓거나 꽃병 등 액체가 담긴 물건을 기기 위에 올려 놓으면 안 됩니다.
- 장치의 통풍구에는 어떤 물체도 삽입해서는 안 됩니다. 이런 물체가 고압 구성품에 접촉하거나 단락시킴으로써 화재나 감전을 초래할 수 있습니다.
- 기기를 사용할 때, 주변 온도는 35° C를 초과해서는 안 됩니다.
- 이 장치를 열대성 기후에서 사용하면 안 됩니다.
- 이 장치를 2,000m 이상의 고도에서 사용하지 마십시오.
- 추운 환경에서 더운 환경으로 기기를 운반한 경우, 전원 케이블을 연결하기 전에 결로가 발생하지 않았는지 확인하십시오.
- 통풍이 잘 이루어지도록 제품 주변에는 최소 5cm의 유격을 두십시오.
- 경고: 장착된 배터리가 직사광선 및 화염 등의 과도한 열원에 노출되지 않도록 하십시오.
- 기기 근처에 타는 촛불 등의 노출된 화염원을 두지 마십시오.
- 장치를 벽 또는 천장(제조사에서 허용한 경우)에만 장착해야 합니다.
- 이 기기는 실내용입니다. 제품을 실외에 설치하지 마십시오.

- 이 제품에는 날카로운 모서리가 있습니다. 주의해서 취급하십시오.
- 이 장치를 직접 수리하지 마십시오. 기기를 여는 것은 위험할 수 있습니다. 기기에 대한 모든 작업은 유자격 전문가에게 문의하십시오.
- 교체 구성품이 필요한 경우 제조사가 지정한 구성품 또는 원래 제품과 동일한 기술적 특성을 지닌 구성품만을 사용하십시오. 비규격 구성품을 이용할 경우 화재, 감전 또는 기타 위험이 발생할 수 있습니다.
- 장치에 대해 유지관리의 소리를 들을 경우 수행한 후에는, 제품이 안전하게 작동하는지 검사하십시오.
- 음원의 음량을 최소로 두고 나서 제품을 연결하고 음량을 올리십시오. 제품 구성이 끝난 후에 적당하고 듣기 편안한 정도까지 음량을 서서히 올리십시오.
- 청력 손상을 피하기 위해 장시간 높은 음량으로 라우드스피커를 듣지 마십시오. 과도한 음량으로 라우드스피커의 소리를 들을 경우 사용자의 청력을 손상하여 청력 문제(일시적 멍멍함, 귀속이 울림, 이명, 청각과민)를 야기할 수 있습니다. 여러 시간 동안 85dB SPL-LAeq보다 높은 음량에 귀를 노출할 경우 회복 불가능한 청력 손상이 올 수 있습니다.



- 새 배터리 또는 사용한 배터리를 어린이가 만질 수 없는 곳에 두십시오. 배터리 칸이 제대로 닫히지 않으면 제품 사용을 중단하고 어린이가 만질 수 없는 곳에 두십시오.
- 배터리 셀을 삼켰거나, 배터리 셀이 어떤 부위든 신체 내부로 들어갔다고 생각되면 즉시 진료를 받으십시오.
- 포장에서 제품을 꺼낸 후에는, 포장에 어린이의 손이 닿지 않는 곳에 두십시오. 어린이가 가지고 놀 경우 질식 위험이 있습니다.
- 일부 사용자는 스스로는 위험 없이 제품을 사용할 충분한 능력이 없을 수 있습니다. 특히 14세 미만의 어린이 또는 특정 유형의 장애를 가진 사람은 기기 사용자 감독을 받거나 보호자의 동반이 필요합니다.

# DIVA UTOPIA

## 사용 설명서

133

Focal-JMLab 보증서 인증을 위해,  
이제 제품을 온라인 등록할 수 있습니다: [www.focal.com/garantie](http://www.focal.com/garantie)



Focal 제품을 구입해주셔서 감사합니다. Focal과 함께하는 하이파이의 세계에 오신 것을 환영합니다. 혁신과 전통, 탁월한 품질과 즐거움을 핵심 가치로 삼고 있는 Focal은 순수하고 충실하며 풍부한 사운드를 제공하기 위해 최선을 다하고 있습니다. 제품의 모든 성능을 활용할 수 있도록 본 책자의 지침을 읽고 나중에 참고할 수 있도록 잘 보관해 두실 것을 권장합니다.

### 포장 구성품(그림. 7)

DIVA UTOPIA는 다음과 같은 기능을 제공합니다.

- 수 천개의 인터넷 라디오 청취.
- AirPlay 및 Google 캐스트로 오디오 콘텐츠 재생
- Spotify\* Connect, TIDAL Connect(TIDAL 구독 필요), Qobuz(Qobuz 구독 필요)로 오디오 콘텐츠 재생
- Bluetooth\*로 연결한 모든 호환 기기로부터 AAC, aptX\*, SBC 코덱을 통해 무선으로 음악 재생.
- UPnP™ 음악 서버에 연결하여 음악 재생.
- 오디오 콘텐츠를 다른 Focal 또는 Naim 스트리밍 제품으로 방송하는 소스로부터 오디오 콘텐츠 재생.
- TV로부터 음악 재생(HDMI eARC 및 CEC 이용)
- 유선으로 연결하여 아날로그 또는 디지털 소스로부터 음악 재생.

### 설치

#### 연락성 및 취급

DIVA UTOPIA는 주의하여 운반해야 합니다. 제품 뒷면에 있는 스피커 운반용 손잡이를 사용합니다(그림 5, 6). 스피커 운반시에는 2인이 필요합니다.

다음 단계에 따라 제품의 포장을 풉니다.

- 스피커가 포장된 상자를 누입니다(그림 1, 2).
- 상자를 엽니다(그림 2).
- 나무판과 블록을 꺼냅니다(그림 3).
- 나무판을 스피커 아래에 배치하고 상자를 세웁니다(그림 4, 5).
- 스탠드를 조심해서 당겨서 스피커가 상자에서 빼냅니다(그림 5).
- 마지막 남은 블록 및 보호 커버를 제거합니다(그림 6).
- 스피커를 원하는 청취 공간에 배치합니다. 자세한 정보를 다음을 참조하세요: 사용 및 최적화 권장사항(그림 13, 14, 15).
- DIVA UTOPIA 스피커 받침대 아래에 방진 스파이크를 부착합니다. 이렇게 하면 안정성이 향상되고 지면과의 음향 디커플링이 개선됩니다(그림 12).
- DIVA UTOPIA 스피커의 한쪽 측면을 가볍게 흔듭니다(그림 12). 이 작업은 반드시 2명이 협조하여 실시해야 합니다.
- DIVA UTOPIA 스피커 받침대의 앞면과 뒷면에 방진 스파이크 중 2개를 조입니다(그림 12).
- DIVA UTOPIA 스피커의 다른쪽 측면을 가볍게 흔듭니다(그림 12). 이 작업은 반드시 2명이 협조하여 실시해야 합니다.
- DIVA UTOPIA 스피커 받침대의 앞면과 뒷면에 남은 2개의 방진 스파이크를 조입니다.
- 바닥이 깨지기 쉬운 경우(마루판, 타일)를 위해 제품과 함께 8개의 카운터 스파이크가 제공되어 있습니다. 완벽하게 안정된 스피커 설치를 위해서는 이 카운터 스파이크를 사용해야 합니다. DIVA UTOPIA 스피커 아래에 방진 스파이크를 조심해서 배치합니다.

### 전원 켜기(그림. 16)

DIVA UTOPIA 스피커는 제품이 출시되는 국가 규격에 맞는 전원 케이블과 함께 제공됩니다.

조심해서 제품 뒷면에 있는 전원 콘센트로 접근합니다.

1. DIVA UTOPIA 뒷면 패널에 있는 전원 커넥터를 찾아냅니다.
2. 전원 케이블을 콘센트에 꽂은 다음 전원에 연결합니다.
3. 스피커에 불이 들어옵니다.
4. 멀티컬러의 "네트워크 상태" 표시등이 켜집니다. 표시등이 켜지 않는 경우 양쪽 스피커에서 "스피커 페어링" 버튼을 누릅니다.

KO

# DIVA UTOPIA

## 사용 설명서

### DIVA UTOPIA 뒷면 패널의 특성

#### DIVA UTOPIA 메인 스피커 (그림. 17)

- 전원 커넥터 — 전원 연결용.

참고: DIVA UTOPIA는 제품이 출시되는 국가 규격에 맞는 전원 케이블과 함께 제공됩니다.

- USB 포트 — USB 주변기기 연결용.
- 유선 네트워크 콘센트 — RJ45를 통한 네트워크 연결용.
- TosLink 광디지털 오디오 소켓 — 외부 디지털 오디오 소스 연결용.
- HDMI eARC CEC 입력 단자 — HDMI eARC CEC 케이블을 통한 외부 동영상 기기 연결용.
- RCA 아날로그 단자 — 아날로그 소스 연결용.
- 접지 스위치 — 접지 연결된 다른 구성품 소스를 포함한 하이파이 시스템에 제품이 연결된 경우(접지 연결을 포함한 아날로그 오디오 연결을 통해)를 제외하고는 기본적으로 이 위치를 선택하세요.
- 무선 페어링 버튼 — UWB 기술을 통한 Primary 스피커 및 Secondary 스피커의 무선 연결용. 및 오랜 시간 대기 모드에 있는 스피커를 재작동 시키는 버튼.
- Primary 및 Secondary 스피커 연결 소켓 — 제공된 RJ45 케이블을 이용한 Primary 및 Secondary 스피커 연결용.
- 서비스 포트 — 서비스 연결용(공장 전용).
- 전압 스위치 — 110 V 또는 230 V 중에서 입력 전압을 선택하기 위한 용도(공장 전용).
- Wi-Fi 구성 및 초기화용 핀 홀 — DIVA UTOPIA 스피커에서 Wi-Fi를 구성하고 기본 설정을 복원하는 방법에 대해 자세히 알아보려면 “멀티컬러 상태 표시등” 섹션을 참고해 주세요.

#### DIVA UTOPIA 보조 스피커(그림. 18)

- 전원 커넥터 — 전원 연결용.
- 서비스 포트 — 서비스 연결용(공장 전용).
- 무선 페어링 버튼 — 메인 및 보조 스피커를 무선으로 연결하고 잠시간 대기 상태에 있는 스피커를 재작동시키는 버튼.
- Primary 및 Secondary 스피커 연결 소켓 — 제공된 RJ45 케이블을 이용한 Primary 및 Secondary 스피커 연결용.
- 전압 스위치 — 110 V 또는 230 V 중에서 입력 전압을 선택하기 위한 용도(공장 전용).
- 초기화용 핀 홀 — DIVA UTOPIA 스피커의 기본 설정을 복원하는 방법에 대한 자세한 내용은 “멀티컬러 상태 표시등” 섹션을 참고해 주세요.

#### 기본 스피커의 멀티컬러 “네트워크 상태” 표시등(그림. 17, 18)

1. LED 꺼짐 — 기기가 꺼졌거나 대기모드임.
2. LED 흰색 — 네트워크 연결 성공.
3. LED 주황색 — 시작, 네트워크 시작 또는 공장 초기화.
4. LED 주황색(깜빡임) — 네트워크 연결.
5. LED 보라색 — 무선 연결이 구성되었지만 네트워크가 감지되지 않음.
6. LED 보라색(깜빡임) — 무선 구성 모드.
7. LED 파란색 — 펌웨어 업그레이드 중 또는 DIVA UTOPIA 복구 모드.
8. LED 빨간색 — 시스템 오류.

#### 멀티컬러의 “스피커 페어링” 상태 표시등(그림. 17, 18)

1. LED 꺼짐 — 페어링된 장치 없음.
2. LED 흰색 — 스피커 페어링 성공.
3. LED 보라색(깜빡임) — 페어링 모드.
4. LED 녹색(깜빡임) — 직비 원격 제어 페어링 모드.
5. LED 보라색 — 페어링에 성공했지만 제품이 연결되지 않음(Secondary 꺼짐).
6. LED 주황색 — Secondary 스피커가 페어링되지 않음.
7. LED 빨간색 — 시스템 오류.

#### 기본 및 보조 스피커 페어링(그림. 17, 18)

DIVA UTOPIA 스피커 간 페어링은 제조 공장에서 이루어집니다.

페어링된 두 스피커는 표장 및 위에 표시된 일련번호로 확인할 수 있습니다.

예: 스피커 간 페어링은 전원이 들어올 때 자동으로 수행됩니다. 공장 초기화 시 스피커의 페어링은 자동으로 수행되지 않을 수 있습니다.



# DIVA UTOPIA

## 사용 설명서

이 경우 다음의 절차를 따르세요.

- 근처에 있는 다른 모든 DIVA UTOPIA 스피커의 연결을 해제하여 잘못된 연결이 이루어지지 않도록 합니다.
- DIVA UTOPIA Primary 및 Secondary 스피커를 전원에 연결합니다.
- Primary 스피커의 Speaker Pairing 버튼 아래에 있는 LED 표시등은 꺼져 있어 Secondary 스피커가 연결되지 않은 것을 확인합니다.
- Primary 스피커의 페어링 버튼을 한 번 누릅니다.
- 스피커의 LED 표시등이 보라색으로 깜빡입니다.
- Secondary 스피커의 페어링 버튼을 한 번 누릅니다.
- 스피커의 LED 표시등이 보라색으로 깜빡입니다.
- 몇 초 후 두 스피커에 있는 두 페어링 버튼의 LED가 흰색으로 계속 켜져 있어야 합니다.
- DIVA UTOPIA 스피커가 서로 페어링되었습니다.

그래도 문제가 해결되지 않는 경우 다음을 수행합니다.

- 두 스피커가 8m 거리 내에 있는지 확인합니다.
- 스피커가 켜져 있는지 확인합니다.
- 페어링하는 제품이 올바른지 확인합니다.
- 두 스피커 사이에 벽이나 기타 연결에 방해가 될 수 있는 물체 같은 장애물이 있는지 확인합니다.

무선 페어링을 통해서 최대 96kHz 24비트로 스피커를 연결할 수 있습니다.

하지만 192kHz 24비트 음질로 DIVA UTOPIA 스피커를 즐기려면 액세스리 박스에 포함된 RJ45 케이블을 사용하시기 바랍니다.

- 케이블에서 포장을 제거합니다.
- DIVA UTOPIA PRIMARY의 뒷면에 있는 'Speaker Link' RJ45 포트를 통해 Primary 스피커를 연결합니다.
- DIVA UTOPIA SECONDARY의 뒷면에 있는 'Speaker Link' RJ45 포트를 통해 Secondary 스피커를 연결합니다.

케이블은 다음과 같은 경우에 필요합니다.

- 해상도를 192 kHz/24 bits로 개선하기 위해(무선의 경우: 96 kHz/24 bits).
- 간섭에 따른 소리 손실이 발생하는 경우.

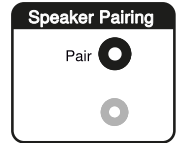

Focal & Naim 애플리케이션 구성(그림. 22)

스트리밍되는 오디오 파일이나 인터넷 라디오 스테이션을 재생하려면 DIVA UTOPIA를 로컬 네트워크 라우터를 통해 인터넷에 연결해야 합니다. 라우터에는 유선 또는 무선으로 연결할 수 있습니다.

참고: DIVA UTOPIA 스피커는 기본적으로 DHCP 프로토콜을 사용하여 IP 주소를 확보하도록 구성되어 있습니다. DIVA UTOPIA는 내부 웹 구성의 페이지를 통해 고정 IP 주소를 사용하도록 구성할 수 있습니다.

참고: DIVA UTOPIA 스피커를 이미 사용하고 있는 경우, 네트워크에 연결하기 전에 이러한 매개변수를 초기화하는 것이 좋습니다. 공장 초기화 절차를 수행하면 사용자 및 기존 네트워크 설정이 지워지고 라디오 선택이 초기화됩니다. 이렇게 하려면 제공된 핀을 DIVA UTOPIA 스피커 뒷면의 '상태' 색선에 있는 핀 구멍에 삽입합니다.

DIVA UTOPIA 스피커를 로컬 무선 네트워크를 통해 인터넷에 연결하려면 스피커를 무선 네트워크 이름(SSID) 및 비밀번호(보안키)로 구성해야 합니다.

참고: DIVA UTOPIA 스피커는 Wi-Fi 802.11ax, (Wi-Fi 6)와 호환됩니다.

참고: DIVA UTOPIA는 '숨겨짐' Wi-Fi 네트워크에는 연결할 수 없습니다.

Focal & Naim 애플리케이션 무선 구성(그림. 22)

Focal & Naim 애플리케이션에는 DIVA UTOPIA 스피커를 로컬 네트워크에 연결하는 과정을 안내하는 무선 구성 절차가 있습니다. QR 코드를 스캔해서 앱을 다운로드하고 설치합니다(그림. 22).

액세서리 상자에 표시된 QR 코드를 사용하세요

아래 제시된 단계에 따라 Focal & Naim 애플리케이션의 무선 구성 절차를 진행하세요.

- Focal & Naim 애플리케이션이 설치된 iOS 또는 Android 기기는 DIVA UTOPIA 스피커가 연결된 동일한 무선 네트워크에 연결됩니다.
- Focal & Naim 애플리케이션을 시작하고 '새 기기 설정'을 선택합니다.
- 화면 지침에 따라 DIVA UTOPIA 스피커를 무선 네트워크에 연결하세요.

Wi-Fi 초기화 및 공장 상태로 초기화

네트워크 초기화: 제공된 핀을 사용해서 메인 스피커 뒷면의 리셋 버튼(구멍)을 짧게 누릅니다.

공장 상태로 초기화: 제공된 핀을 사용해서 메인 스피커 뒷면의 리셋 버튼(구멍)을 3초 동안 누릅니다.

# DIVA UTOPIA

## 사용 설명서

### DIVA UTOPIA 리모컨

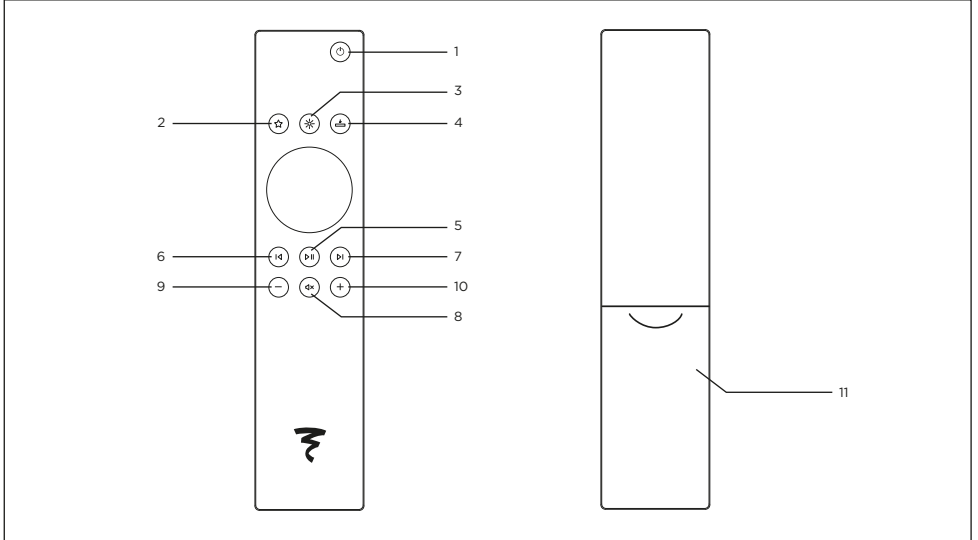

1. 시작/대기 버튼 — 네트워크 대기 모드.
2. 즐겨찾기 버튼 - 즐겨찾는 인터넷 라디오 스테이션을 스크롤한 후 다음을 사용해서 설정합니다. Focal & Naim 애플리케이션
3. 밝기 버튼 - Focal 로고의 세 가지 밝기 설정을 전환합니다.
4. 입력 선택 — 앞면의 입력 휠을 돌려서 필요한 입력을 선택합니다.
5. 재생 버튼 - 재생/일시정지 및 Diva UTOPIA 스피커 페어링.
6. 이전 곡으로 돌아가기 버튼
7. 다음 곡으로 이동 버튼
8. 음소거 버튼 — 재생 중인 음을 소거합니다.
- 9/10. 음량 버튼 — 음량을 낮추거나 높입니다.
11. 건전지 칸

### 리모컨 페어링(그림 19, 20, 21)

DIVA UTOPIA 스피커를 켜 다음 리모컨을 페어링합니다.

- 기본 스피커의 페어링 버튼을 5초간 누릅니다(그림. 19).
- 페어링 버튼 아래에 있는 페어링 표시등이 녹색으로 깜빡입니다. 리모컨이 페어링되었음을 표시합니다.
- 리모컨의 재생 버튼을 길게 눌러 페어링 모드로 전환합니다. (그림. 20)
- 녹색으로 깜빡이던 페어링 표시등이 멈추고 기본 연결 상태로 돌아옵니다. 리모컨 중앙의 불빛이 원을 그리며 회전하면 리모컨 밝기 버튼을 놓습니다(그림. 21).
- 30초 내에 페어링이 되지 않으면 두 스피커 간의 현재 페어링 상태가 다시 표시됩니다.

음악, 라디오, 팟캐스트 등 다양한 방식으로 청취

Wi-Fi 스트리밍 및 Bluetooth® 무선 연결

인터넷 라디오 재생

Focal & Naim 애플리케이션에 연결되면 다음 단계를 진행합니다.

- 라디오를 누릅니다.
- 원하는 라디오 스테이션을 선택합니다.
- 상위 사용자 인터페이스에서 선택한 라디오 스테이션을 즐겨찾기로 구성하고 사전 선택 또는 선택 가능 항목으로 지정합니다.



# DIVA UTOPIA

## 사용 설명서

137

### AirPlay



AirPlay를 사용해서 Apple 기기의 오디오 출력을 DIVA UTOPIA 스피커와 공유할 수 있습니다.

- iOS 기기에서 음악 또는 동영상 재생을 시작합니다.
- 음악을 전송하기 위해 재생 화면에 있는 아이콘 (📶)을 누릅니다.
- YouTube 애플리케이션에서 오디오를 전송하려면, 재생 화면에 있는 연결 아이콘 (📶)을 누르고, 다음으로 아이콘 (🔊)을 누릅니다.
- 선택 화면에서 'DIVA UTOPIA' (또는 스피커에 지정한 이름)를 선택하여 전송을 시작합니다.

### Google Cast

- 내장된 Chromecast를 활성화하려면 Google Home 애플리케이션을 설치합니다.
- DIVA UTOPIA 스피커에서 사용할 애플리케이션을 선택합니다.
- 재생할 오디오를 선택하고 Chromecast 아이콘을 누릅니다.
- DIVA UTOPIA (또는 스피커에 지정한 이름)를 누릅니다.
- 선택한 오디오가 DIVA UTOPIA 스피커로 전송됩니다.

### TIDAL 및 TIDAL CONNECT

#### TIDAL 애플리케이션에서

- TIDAL Connect를 통해 스트리밍으로 음악 듣기가 가능합니다.
- 곡을 재생하는 동안 'Now Playing' 화면을 컷니다.
- 스피커 아이콘을 찾고 표시되는 목록에서 DIVA UTOPIA를 선택합니다.

#### Focal & Naim 애플리케이션에서

- TIDAL 항목을 선택합니다.
- TIDAL 로그인 ID를 입력합니다.
- TIDAL로 이동하여 Focal & Naim 애플리케이션을 통해 음악을 듣습니다.

### UPnP (Universal Plug and Play)를 통한 오디오 재생

UPnP를 이용하면 DIVA UTOPIA에서 Uniti Core de Naim과 같은 UPnP 서버, UPnP 프로그램이 통합된 네트워크 서버 또는 제3자 서버 UPnP 프로그램을 실행하는 Windows 및 OS X 시스템에 저장된 오디오 파일을 재생할 수 있습니다. UPnP 파일 탐색은 Focal & Naim 애플리케이션에서만 가능합니다.

참고: Windows Media Player 11 이상 버전에는 UPnP 프로토콜 지원이 포함되어 있습니다. Windows 및 OS X 운영체제와 호환되는 다양한 제3자 UPnP 애플리케이션이 출시되어 있습니다.

연결된 멀티미디어 서버의 음악 라이브러리에 저장되어 있는 호환 음악 파일을 재생(예: UPnP를 통해 NAS 디스크 재생)할 수 있습니다. 멀티미디어 서버는 스피커와 동일한 네트워크에 연결되어 있어야 합니다.

1. 서버를 누릅니다.
2. 선택한 UPnP 서버를 누릅니다.
3. 원하는 폴더(예: 앨범)를 누릅니다.
4. 앨범을 선택합니다.
5. 노래 이름을 눌러서 DIVA UTOPIA에서 스트리밍 재생을 시작합니다.

### Qobuz

수많은 고해상도 앨범이 스트리밍으로 제공되는 Qobuz를 통해 다양한 음악을 즐길 수 있습니다. Qobuz 구독자는 Focal & Naim 애플리케이션을 통해 이 플랫폼의 서비스를 이용할 수 있습니다.

- Qobuz 항목을 선택합니다.
- Qobuz 로그인 ID를 입력합니다.
- Qobuz로 이동하여 Focal & Naim 애플리케이션을 통해 음악을 듣습니다.

### Bluetooth® 연결

DIVA UTOPIA 스피커는 로컬 네트워크를 통해 스트리밍으로 음악을 재생하는 기능 외에도, 적절한 기능을 탑재한 재생 장치로부터 Bluetooth® 무선 연결을 통해 음악을 재생할 수 있습니다.

DIVA UTOPIA는 기본적으로 "페어링" Bluetooth® 연결로 구성됩니다. 따라서 특정 재생 장치와 페어링할 필요가 없습니다. DIVA UTOPIA를 Bluetooth® 재생 장치에 연결하려면 재생 장치의 Bluetooth® 구성 페이지를 선택하고, 사용 가능한 장치 목록에서 DIVA UTOPIA를 선택합니다. 잠시 후 기기 오디오 애플리케이션에서 DIVA UTOPIA 스피커가 사용 가능한 상태가 되어 음악을 재생할 수 있습니다.

참고: Bluetooth® 무선 연결의 도달 거리는 그다지 길지 않습니다. 이 거리는 일반적으로 가정 환경 내 최대 10m까지입니다. 그럼에도 전송 경로상에 물리적 장애물이 있으면 도달 거리가 줄어 들 수 있습니다.

참고: Bluetooth® 및 DIVA UTOPIA 네트워크의 이름에는 기본적으로 각 장치 뒤 전원 입력 콘센트 옆 라벨에 인쇄된 고유 MAC 주소의

# DIVA UTOPIA

## 사용 설명서

마지막 4문자가 포함되어 있습니다.

참고: 애플리케이션 매개변수를 통해 개방형 Bluetooth® 연결을 폐쇄형 Bluetooth®로 자동 전환합니다.

- Focal & Naim 애플리케이션의 설정 메뉴를 열고 입력 매개변수 > Bluetooth® 보안을 차례로 선택합니다. '활성화 됨' Bluetooth® 보안을 선택합니다.

- 사용하는 재생 장치의 Bluetooth® 설정 페이지를 열고 'DIVA UTOPIA'를 선택합니다.
- DIVA UTOPIA 스피커와 재생 장치는 이제부터 보안된 방식으로 페어링됩니다. 기타 모든 Bluetooth® 기기는 이와 같은 방식으로 페어링되지 않은 경우 DIVA UTOPIA로 연결될 수 없습니다.

참고: 여러 기기를 페어링할 경우 DIVA UTOPIA 스피커는 스트리밍 흐름을 수신하는 첫 번째 기기의 음악을 재생합니다. 페어링된 다른 기기를 통해 전송되는 스트리밍 흐름을 재생하려면 첫 번째 기기를 연결 해제해야 합니다.

참고: DIVA UTOPIA 스피커에는 동시에 8개까지의 Bluetooth® 기기를 연결할 수 있습니다. 9번째 기기를 페어링하는 경우 가장 오래 전에 페어링한 기기가 제거됩니다.

참고: Focal & Naim 애플리케이션의 설정 메뉴를 통해 DIVA UTOPIA 스피커에서 페어링된 Bluetooth® 기기를 연결 해제하고 제거하도록 강제 실행할 수 있습니다.

### 멀티룸 사용

DIVA UTOPIA는 다른 음악 재생 장치, 스피커, 시스템과 페어링하여 집 전체에서 완벽하게 동기화된 소리를 재생할 수 있습니다. 멀티룸 기능은 세 가지 방법으로 이용할 수 있습니다.

- Focal & Naim 애플리케이션을 통해 Focal & Naim 애플리케이션을 통해 DIVA UTOPIA 스피커를 연결된 다른 Focal & Naim 제품(무선 스피커 포함), 재생 장치 또는 다른 기기에 페어링하여 오디오를 최상의 품질로 즐길 수 있습니다. 멀티룸 기호를 누르면 선택한 음악이 그룹화된 제품으로 전송됩니다.
- AirPlay를 통해
- Google Home을 통해

### 디지털 및 아날로그 유선 연결

#### HDMI eARC 연결

DIVA UTOPIA는 TV의 HDMI eARC (enhanced Audio Return Channel) 출력과 호환되므로 한 개의 HDMI 케이블을 통한 통합형 컨트롤이 가능합니다.

DIVA UTOPIA는 또한 ARC 및 HDMI CEC과도 호환됩니다. HDMI CEC을 사용하면 TV 리모컨으로 스피커 음량을 조절할 수 있습니다.

- Primary 스피커 뒷면 패널에 있는 HDMI 포트를 찾아냅니다.
- HDMI 케이블을 HDMI eARC 포트에 꽂습니다.
- HDMI 케이블의 반대쪽 끝을 TV의 HDMI eARC 포트에 연결합니다.
- Focal & Naim 애플리케이션에서 DIVA UTOPIA에 있는 HDMI 입력을 선택하거나 리모컨에 있는 입력 선택 버튼을 사용합니다.

### 광케이블 연결을 통한 재생

- DIVA UTOPIA가 켜져 있거나 대기모드인지 확인합니다.
- 광케이블을 DIVA UTOPIA Primary 뒷면 광케이블 연결 소켓에 연결합니다.
- Focal & Naim 애플리케이션에서 DIVA UTOPIA에 있는 디지털 입력을 선택하거나 리모컨에 있는 입력 선택 버튼을 사용합니다.

### USB 연결을 통한 오디오 재생

DIVA UTOPIA는 USB 스토리지 주변기기(USB/플래시 드라이브 또는 USB 디스크)에 보관된 오디오 파일을 재생할 수 있습니다. Focal & Naim 애플리케이션으로 USB 주변기기에 저장된 파일을 탐색할 수 있습니다.

### RCA 연결을 통한 오디오 재생

- 스피커가 켜져 있거나 대기모드인지 확인합니다.
- RCA 오디오 케이블(별도 구매)을 통해 입력 장치를 DIVA UTOPIA Primary 뒷면 입력 포트에 연결합니다.
- DIVA UTOPIA는 자동으로 입력 포트에 오디오 소스로 선택합니다.
- 오디오 장치에서 재생 장치를 누릅니다.
- 음량은 리모컨, Focal & Naim 애플리케이션 또는 입력 장치에서 제어할 수 있습니다.

### 모바일 기기를 통한 음성 제어

Siri를 사용하면 iOS 모바일 기기의 음악을 라우드스피커에서 재생하면서 음성 제어로 오디오 재생, 트랙 이동, 음량 조절 등의 작업을 수행할 수 있습니다.

예: "Siri야, DIVA UTOPIA에서 음악을 재생해."

# DIVA UTOPIA

## 사용 설명서

139

### Google Assistant

Google Assistant를 사용하면 Android 모바일 기기의 음악을 라우드스피커에서 재생하면서 음성 제어로 오디오 재생, 트랙 이동, 음량 조절 등의 작업을 수행할 수 있습니다.

예: "Hey Google, DIVA UTOPIA에서 음악을 재생해."

### 사용 권장사항

스피커 시스템의 성능은 방의 음향 조건, 스피커 시스템의 방내 위치, 청취자의 위치에 따라 다릅니다. 구현하려는 효과를 수정하거나 개선하기 위해 이러한 요소들을 상호작용시킬 수 있습니다.

스테레오오감이 부정확하거나 중심이 맞춰져 있지 않음: 스피커를 서로 근접시켜 보거나 청취점을 향하게 하십시오(그림 13).

소리가 딱딱하고 날카로움: 방의 음향 조건이 지나치게 반향을 잘 만들어냅니다. 공명을 흡수하거나 분산시키기 위한 흡수재(카펫, 소파, 벽걸이 천, 커튼 등) 및 반사체(가구) 사용을 고려하십시오.

소리가 밋밋하고 둔탁함: 방 안에 흡수재가 너무 많고 소리가 특징 없이 멍멍한 느낌이 남. 실내에 있는 흡수재와 반사체들을 잘 조화시켜 보십시오. 일반적으로 스피커 뒤에 있는 벽이 자연스럽게 반사체 역할을 함으로써 소리가 적절히 발달할 수 있도록 합니다. 반대로 청취 구역 뒤에 있는 벽은 뒤쪽으로부터의 반사음이 인지된 스테레오 이미지를 왜곡하지 않도록 하기 위해 흡수재가 가장 적합합니다. 가구는 측벽에 배치하여 특정 주파수 대역, 특히 중간 대역을 자극하지 않도록 파형을 분산할 수 있습니다(메아리 현상 제거)

### 배치 장소의 선택

이 스피커는 모든 종류의 음악 또는 홈시네마 프로그램을 가장 충실하게 재현하도록 연구를 거쳐왔습니다. 균형잡힌 음색과 생생한 사운드 이미지를 구현하려면 성능을 최적화하기 위한 간단한 몇 가지 규칙을 항상 지키는 것이 좋습니다.

스피커 시스템은 청취 구역에 대하여 이등변삼각형을 만들어 대칭을 이루는 방식으로 배치해야 합니다. 그럼에도 공간의 특정 조건에 따라 최적의 위치를 찾기 위해 거리를 조정하는 것도 좋은 방법입니다(그림 13).

스피커 시스템은 같은 높이, 그리고 같은 수평면에 배치되어야 합니다. 트위터는 평소의 청취점에 있는 청취자의 귀 높이에 오는 것이 가장 좋습니다(그림 14).

스피커 시스템을 방의 코너에 너무 가깝게 배치하지 말고 벽에 지나치게 근접되지 않도록 합니다. 이렇게 하면 국소적으로 특정 공명을 불러일으키고 인공적으로 저음부를 증강할 수 있습니다. 반대로 저음부가 충분하지 않다고 판단될 경우 스피커 시스템을 벽으로 근접시켜 균형을 잡을 수 있습니다(그림 15).

Focal의 모든 제품은 세심한 설계를 거쳐 사소한 디테일까지 완벽을 기해 제조됩니다. 각 제품은 Primary 스피커를 왼쪽에, Secondary 스피커를 오른쪽에 두도록 최초 스테레오 설정이 탑재되어 있습니다.

Focal & Naim 애플리케이션으로 최초 스테레오 설정을 수정하여 스피커 배치에 따라 스테레오를 조정할 수 있습니다.

### 부품 보정 작동

추가적인 실내 음향 보정 기능은 Focal & Naim 애플리케이션의 설정 메뉴에서 사용할 수 있습니다.

### 패브릭 커버

DIVA UTOPIA 스피커는 중간 크기의 라우드스피커를 보호하는 패브릭 커버와 함께 배송됩니다. 음악을 들을 때는 스피커가 최고의 성능을 낼 수 있도록 커버를 제거할 것을 권장합니다. 스피커 측면에 있는 우퍼 패브릭 커버는 제거할 수 없습니다.

### 대기모드

DIVA UTOPIA는 제품을 20분 동안 사용하지 않는 경우 대기모드로 진입합니다. 특정 시간이 지났을 때 스피커가 자동으로 대기모드로 들어가도록 스피커를 구성하려면 Focal & Naim 설정을 탐색하세요. 앞면에 있는 Focal 로고의 밝기가 약해지면(밝기가 변하는 LED) 스피커가 대기모드임을 의미합니다.

### 에이징 기간

DIVA UTOPIA 스피커 시스템 내 사용되는 스피커는 복잡한 기계 요소들이며, 가능성을 최대한 발휘하고, 사용자의 환경 내 온도와 습도 조건에 적응하기 위해서는 적정 기간이 필요합니다. 이 에이징 기간은 실제 조건에 따라 달라지며 몇 주 연장될 수도 있습니다. 이 작업을 가속화하려면 연속 20시간 가량 스피커 시스템을 작동시키는 것이 좋습니다. 스피커 시스템의 특성이 안정화되면, Diva Utopia 스피커 시스템의 성능을 모두 즐기실 수 있습니다.

# DIVA UTOPIA

## 사용 설명서



### 접지 스위치

주 라우드스피커의 내부 신호의 접지선은 기본적으로 전원 접지선에 연결되어 있습니다. 접지된 소스를 아날로그 입력에 연결하거나 라우드스피커에서 뿜어내는 소리가 들리면 'Ground' 스위치를 'Float' 위치로 놓습니다.

### 청소 및 유지관리

DIVA UTOPIA 스피커는 파손되기 쉬우며 취급시 주의를 요합니다. 우수한 제품 사용 경험을 위해서는 다음 지침을 준수하세요.



#### 감전 위험!

- 잘못된 스피커 청소는 상해를 초래할 수 있습니다.
- 스피커 청소 전에는 항상 콘센트에서 전원 케이블을 분리해 놓으세요.



#### 합선 위험!

- 스피커가 물이나 기타 액체와 접촉하면 합선이 발생할 수 있습니다.
- DIVA UTOPIA에는 물이나 기타 액체가 들어가서는 안 됩니다.
- 절대로 스피커를 물이나 기타 액체에 담가서는 안 됩니다.



#### 손상 위험!

강력한 세제, 금속 또는 나일론 호일 브러시는 물론 칼, 단단한 스크레이퍼와 같은 금속 도구 또는 예리한 도구를 사용해서는 안 됩니다. 이 경우 스피커 표면이 손상될 수 있습니다.

1. 스피커 청소 전에는 콘센트에서 전원 케이블을 분리해 놓으세요.
2. 깨끗하고 보풀이 일지 않는 천으로 스피커 표면을 청소하세요. 필요에 따라 얼룩을 제거하기 위해 알콜이 함유되지 않은 세제(화면 세제, 안경 렌즈 세제 등)를 사용하세요.
3. 라우드스피커 청소를 위해 정전기 방지 세제와 부드러운 스폰지 사용을 권장합니다.

### 제품 취급!

스피커를 다룰 때는 전면 패널에 있는 소켓을 이용합니다(그림. 6):

- 스피커 뒷면 열 심크 높이에
- 스피커 상단
- 스피커 하단
- 측면을 만지지 마세요

제품 취급시 한손으로는 손잡이를, 다른 한손으로는 스피커 받침대 위쪽을 잡는 것이 좋습니다.

제품 안정성을 위해 DIVA UTOPIA 스피커를 디커플링 지점에 유지하세요.

### 제품의 폐기

포장: 분리 수거를 위해 포장을 분리합니다. 지자체 규정에 따라 상자와 포장을 제거합니다.

라우드스피커: 오래된 스피커를 가정용 쓰레기 수거함에 폐기해서는 안 됩니다!

DIVA UTOPIA 스피커는 전자 제품이며 가정용 쓰레기와 함께 폐기해서는 안 됩니다. 지자체 시행 규정에 맞게 스피커를 폐기해야 합니다. 이렇게 하면 오래된 장치를 전문적으로 재활용할 수 있습니다.

### 보증 조건

모든 Focal 스피커들의 개런티 보장은 고객 국가의 지정Focal공식 대리사가 작성한 개런티의 내용에 따라 보 장됩니다. 공식 대리사는 고객에게 개런티 조건의 세부내용을 제공해야 합니다. 개런티는 제품 구입 국가의 현 행 법적 허용 개 런티 보장에 따라 보장됩니다.

	<div style="text-align: center; border: 1px solid black; padding: 5px; background-color: #333; color: white;"> <b>CAUTION</b>        RISK OF ELECTRIC SHOCK        DO NOT OPEN     </div>	
<p>電気危険マークこれは機器内に感電を引き起こす可能性のある高電圧が流れていることをユーザーに警告するためのシンボルです。</p>	<p>警告：感電の危険を防ぐため、装置からカバー（または背面）を取り外さないでください。専門家のみが修理できる装置です。メンテナンスまたは修理については、有資格者にお問い合わせください。</p>	<p>正三角形で示されている感嘆符（！）は、装置の使用とメンテナンスに関するユーザーマニュアルに重要な指示があることをユーザーに警告するものです。</p>
<ol style="list-style-type: none"> <li>1. 説明書を読んでください。</li> <li>2. 説明書を保管してください。</li> <li>3. すべての警告に注意してください。</li> <li>4. すべての指示に従ってください。</li> <li>5. 水の近くで使用しないでください</li> <li>6. 乾燥した布でのみ清掃してください。</li> <li>7. 換気口がふさがないようにください。メーカーの指示に従い、機器を設置してください。</li> <li>8. 暖房器、レンジ、暖房の温風口または熱を発するその他のあらゆる機器（アンプも含めた）など、熱源のそばに機器を設置しないでください。</li> <li>9. 有極プラグは安全のために用いられていますので、正しく使用してください。有極プラグには2つのブレードがあり、一方は他方より幅が広いです。幅の広い方のブレードは、安全を確保するために備わっています。付属のプラグがコンセントの差し込み口に合わない場合は、電気工事業者に相談し、古いコンセントを新しいものと交換してください。</li> <li>10. 電源ケーブルにねじれ、つぶれ、引っ掛かりがないか確認してください。電気プラグや機器のコード接続に、細心の注意を払ってください。</li> <li>11. メーカーが推奨する付属品のみを使用してください。</li> <li>12. メーカーが推奨する、または機器とともに販売される運搬機械、レッグ、三脚、スタンド、台のみ使用してください。台車を使用する際は、転倒によるケガを回避するために、台車と機器全体の移動中、さらなる配慮を心がけてください。</li> </ol>  <ol style="list-style-type: none"> <li>13. 雷雨のときや長期間使用しないときは、プラグを抜いてください。</li> <li>14. メンテナンス作業はすべて、資格を有する技術者により実施されなければなりません。ケーブルまたは電気プラグの破損、液体の浸潤または機器内への異物混入、雨または湿気への露出、機器の機能不順または倒壊など、機器に損害が起きた際はメンテナンスが必要です。</li> </ol>	<ol style="list-style-type: none"> <li>15. 機器をラベルに表示されている主電源のみに接続してください。使用している主電源の種類がわからない場合は、小売業者または電力会社にお問い合わせください。バッテリーまたは他の電源を使用する機器については、ユーザーマニュアルを参照してください。</li> <li>16. この製品は分類Ⅰにあたります。機器の接続には、アース線が内蔵された付属の電気プラグのみを使用してください。必ずアース接続で保護された電気コンセントに機器を繋いでください。</li> <li>17. 機器の主電源プラグまたはソケットを切断装置として使用する場合は、この機器にすぐに手が届くようにしておく必要があります。</li> <li>18. 壁のコンセント、延長コード、あるいはマルチタップに負担をかけ過ぎないようにしてください。火災や感電を引き起こす可能性があります。設置システムの各機器に許容された最大出力を守ってください。</li> <li>19. 警告：火災や感電を防ぐために、本装置を雨や湿気にさらさないでください。また、装置を水溜りや水しぶきにさらさず、花瓶などの液体で満たされた物を装置の上に置かないでください。</li> <li>20. 装置の換気口に物を挿入しないでください。高電圧コンポーネントのものと接触したり、ショートしたりして、火災や感電を引き起こす可能性があります。</li> <li>21. 装置は、35度以下の場所でお使いください。</li> <li>22. 熱帯気候下でこの機器を使用しないでください。</li> <li>23. 標高2000m以上で使わないでください。</li> <li>24. 機器を寒い場所から暖かい場所に急に持ち込むと結露が発生する可能性があるため、その場合、完全に結露が消えてから電源を入れてください。</li> <li>25. 適切に換気をするために、装置を他の物体から少なくとも5 cm離してください。</li> <li>26. 注意：機器に取り付けられたバッテリーや電池を、太陽光や炎、これに類似するその他の熱源など、極度の熱にさらさないでください。</li> <li>27. 装置の上ろろそくなどの裸火を置かないでください。</li> <li>28. メーカーからの指示がない限り、装置を壁や天井に取り付けしないでください。</li> <li>29. 本機は室内で使用するように構想されています。屋外に設置しないでください。</li> </ol>	<ol style="list-style-type: none"> <li>30. この製品には角は尖っている部分があります。取り扱いには注意してください。</li> <li>31. ご自分で修理をしないようにしてください。危険な電圧やその他の危険が発生する可能性があります。全ての修理は有資格者にお問い合わせください。</li> <li>32. コンポーネントの交換が必要な場合は、メーカーが指定したもの、または元のコンポーネントと同等の特性を持つものを使用してください。適合しない部品は、火災や感電、その他のリスクを引き起こす可能性があります。</li> <li>33. 本製品に対して作業や修理を行った後は、製品が安全に動作することを確認するためのテストを実施してください。</li> <li>34. 接続機器のボリュームを最小にしてから、本製品を接続しボリュームを上げてください。製品の設定が終了した後、ボリュームを徐々に上げて、適切に快調な音量のように調整してください</li> <li>35. 聴力に影響を与える恐れがありますので、大音量で長時間続けて聞きすぎないでください。</li> </ol> <p>大音量でスピーカーを聞くと、ユーザーの耳に損傷を与え、聴覚障害（一時的または永続的な難聴、耳鳴り、耳鳴り、聴覚過敏）を引き起こす可能性があります。</p> <p>過度の音量（85dB以上）を1時間以上聞き続けると、回復が不可能なほど聴力を損なう可能性があります。</p>  <ol style="list-style-type: none"> <li>36. 新品および使用済みの電池は、子どもの手の届かないところで保管してください。バッテリースペースがきちんと閉まらない場合は、製品の使用を中止し、子どもの手の届かないところに置いてください。</li> <li>37. 電池を呑み込んでしまった、あるいは身体の一部に入り込んでしまったと思う場合は、即座に医師の診断を受けてください。</li> <li>38. 製品をパッケージから取り出した後、お子様の手の届くところにパッケージを放置しないでください。窒息のリスクがあります。</li> <li>39. 使用者の中には、自分自身で安全に製品を使用するための十分な自立性がない場合があります。特に、14歳未満のお子様および特定の障害をお持ちの方が機器を使用する場合は、監視および/または同伴が必要です。</li> </ol>

# DIVA UTOPIA

## 取扱説明書

142

Focal-JMLabの保証を有効にするには、  
下記リンクから製品のオンライン登録をしてください：[www.focal.com/garantie](http://www.focal.com/garantie)



Focalの製品をご購入いただきありがとうございます。原音に忠実なハイファイの世界へようこそ。イノベーション、伝統、卓越、喜びが当ブランドの価値観。豊かで原音に近い、ピュアなサウンドを提供するのが、我々の唯一の目的地です。この製品の性能をすべて活用するには、この冊子の説明をよくお読みになり、後で参照できるよう大切に保管してください。

### パッケージ内容 (図7)

#### DIVA UTOPIAでできること：

- ・ 無数のインターネットラジオ放送局を聞く
- ・ AirPlay、Google castのオーディオコンテンツを再生する
- ・ Spotify® Connect、TIDAL Connect (TIDALへの加入が必要)、Qobuz (Qobuzへの加入が必要) のオーディオコンテンツを再生する
- ・ 互換性のある再生機器ならどの機種からでも、AAC、aptX®, SBCといったコーデックの音楽をBluetooth®でワイヤレス再生する
- ・ UPnP™サーバから音楽を再生する
- ・ FocalまたはNaim社製の他のストリーミング製品からオーディオコンテンツを再生する、あるいは同社製の他のストリーミング製品へオーディオコンテンツを配信する
- ・ HDMI eARC CECのテレビ受像機から音楽を再生する
- ・ 有線接続でアナログまたはデジタル音源から音楽を再生する

### 設置

#### 開梱と運搬

DIVA UTOPIA製品を移動させる際は慎重に行ってください。スピーカーを運搬させるには、製品裏のハンドルを使用してください (図5、6)。スピーカーの移動は必ず二人で行ってください。

梱包から製品を取り出す際は以下の手順に従ってください。

- ・ スピーカーの入ったダンボール箱を水平に置きます (図1、2)。
- ・ ダンボール箱を開けます (図2)。
- ・ ベニヤ板と緩衝材を取り出します (図3)。
- ・ ベニヤ板をスピーカーの下に敷き、それからダンボール箱を垂直に置き直します (図4、5)。
- ・ スピーカーをダンボール箱から出す際、基部から慎重に引き出します (図5)。
- ・ 最後の緩衝材と保護カバーを取り除きます (図6)。
- ・ リスニングスペースにスピーカーをスタンバイします。詳細は：使用上の注意/音響改善策 (図13、14、15)。
- ・ 安定感を高め、床への防音効果を向上させるために、DIVA UTOPIAの各スピーカー底面にデカップリングスパイクを追加します (図12)。
- ・ 側面を下にしてDIVA UTOPIA スピーカーをそと倒します (図12)。この作業は必ず二人で行ってください。
- ・ DIVA UTOPIA スピーカー底面の前側と後側に、最初のデカップリングスパイク2個をねじ込みます (図12)。
- ・ 反対側の側面を下にしてDIVA UTOPIA スピーカーをそと倒します (図12)。この作業は必ず二人で行ってください。
- ・ DIVA UTOPIA スピーカー底面の前側と後側に、残りのデカップリングスパイク2個をねじ込みます。
- ・ 床が傷つきやすい (フローリング、タイルなどの) 場合は、付属の足パッドスタンド8個を使用します。この足パッドスタンドはスピーカーを完璧に安定させるのに必要です。デカップリングスパイクがDIVA UTOPIA スピーカーの下にきちんと収まっているか確認してください。

#### 電源を入れる (図16)

DIVA UTOPIA スピーカーには、販売されている国の規格に合った電源ケーブルが付属されています。

製品裏の電源端子へは慎重にアクセスしてください。

1. DIVA UTOPIAのバックパネルで電源用コネクタの位置を確認します。
2. 電源ケーブルを端子に差し込み、プラグをコンセントに繋げます。
3. スピーカーは自動的に作動します。
4. 色別ステータス表示「Reseau status」のランプが点きます。ランプが点かない場合は両スピーカーの「speaker pairing」ボタンを押します。

# DIVA UTOPIA

## 取扱説明書

143

### DIVA UTOPIA バックパネル仕様

#### DIVA UTOPIA プライマリースピーカー (図17)

- ・電源コネクタ — コンセントに接続します。

備考: DIVA UTOPIA スピーカーには、販売されている国の規格に合った電源ケーブルが付属されています。

- ・USBポート — USBの周辺機器を接続します。
- ・有線ネットワーク端子 — RJ45ケーブルでネットワークに接続します。
- ・TosLink光デジタルオーディオ端子 — 外部のデジタル音源を接続します。
- ・HDMI eARC CEC入力端子 — HDMI eARC CECケーブルで外部のAV機器を接続します。
- ・RCAアナログ入力端子 — アナログ音源を接続します。
- ・アーススイッチ — アース接続された別の音源コンポーネントを含むHiFiシステムに（アース接続を含むアナログオーディオ接続を介して）本製品が接続されている場合を除き、初期設定の位置を選択します。
- ・ワイヤレスペアリングボタン — UWB（超広帯域無線システム）でプライマリースピーカーとセカンダリースピーカーをワイヤレス接続し、また長時間のスリープモードを解除します。
- ・プライマリー&セカンダリースピーカー接続端子 — 付属のRJ45ケーブルでプライマリースピーカーとセカンダリースピーカーを繋ぎます。
- ・サービスポート — サービス接続（工業使用のみ）します。
- ・電圧スイッチ — 110 Vまたは230 V（工業使用のみ）の入力電圧を選択します。
- ・Wi-Fi設定とリセット用ピンホール — DIVA UTOPIA スピーカーのWi-Fi設定と、初期設定への復元に関する詳細は、「色別ステータス表示」の項をご覧ください。

#### DIVA UTOPIA セカンダリースピーカー (図18)

- ・電源コネクタ — コンセントに接続します。
- ・サービスポート — サービス接続（工場での使用のみ）します。
- ・ワイヤレスペアリングボタン — プライマリースピーカーとセカンダリースピーカーをワイヤレス接続し、また長時間のスリープモードを解除します。
- ・セカンダリー&プライマリースピーカー接続端子 — 付属のRJ45ケーブルでプライマリースピーカーとセカンダリースピーカーを繋ぎます。
- ・電圧スイッチ — 110 Vまたは230 V（工業使用のみ）の入力電圧を選択します。
- ・リセット用ピンホール — DIVA UTOPIA スピーカーの初期設定への復元に関する詳細は、「色別ステータス表示」の項をご覧ください。

#### プライマリースピーカーの色別ステータス表示「Reseau Status」(図17、18)

- 1.LEDランプ 消灯 — 電源が入っていない、またはスリープモード
- 2.LEDランプ ホワイト — ネットワーク接続に成功
- 3.LEDランプ オレンジ — 始動、ネットワーク始動、またはファクトリーリセット
- 4.LEDランプ オレンジ点滅 — ネットワークへ接続
- 5.LEDランプ ヴァイオレット — 設定済みのワイヤレス接続、ただしネットワークが探知できず
- 6.LEDランプ ヴァイオレット点滅 — ワイヤレス設定モード
- 7.LEDランプ ブルー — firmwareのアップデート中、またはDIVA UTOPIA スリープモード解除中
- 8.LEDランプ レッド — システムエラー

#### 色別ステータス表示「Speaker Pairing」(図17、18)

- 1.LEDランプ 消灯 — ペアリング機器なし
- 2.LEDランプ ホワイト — スピーカーのペアリングに成功
- 3.LEDランプ ヴァイオレット点滅 — ペアリングモード
- 4.LEDランプ グリーン点滅 — zigBeeを介した遠隔ペアリングモード
- 5.LEDランプ ヴァイオレット — ペアリング成功、ただし製品が接続されていない（セカンダリーの電源がオフ）
- 6.LEDランプ オレンジ — セカンダリースピーカーがペアリングされていない
- 7.LEDランプ レッド — システムエラー

#### プライマリー&セカンダリースピーカーの連動 (図17、18)

DIVA UTOPIA スピーカーのペアリングは弊社の製造工場にて行われます。

ふたつのスピーカーがペアリングされていることは梱包のダンボール箱と、そこに記載されているシリアルナンバーで確認できます。

例: スピーカーのペアリングは電源を入れた際、自動的に行なわれます。ファクトリーリセットの際は、スピーカーのペアリングが自動的に行われない可能性もあります。



# DIVA UTOPIA

## 取扱説明書

144

その際は以下の手順に従ってください:

- ・ベアリングが正確に行われるよう、そばにある他のすべてのDIVA UTOPIA スピーカーの電源を切ります。
- ・DIVA UTOPIA プライマリー&セカンダリースピーカーの電源プラグをコンセントに差し込みます。
- ・プライマリースピーカーの「Speaker Pairing」ボタン下にあるLEDランプは消灯し、セカンダリースピーカー不在と表示されているはずです。
- ・プライマリースピーカーのベアリングボタンを一回押します。
- ・スピーカ-のLEDランプがヴァイオレットに点滅します。
- ・セカンダリースピーカーのベアリングボタンを一回押します。
- ・スピーカ-のLEDランプがヴァイオレットに点滅します。
- ・数秒後、スピーカ-2台のベアリングボタンのLEDランプがホワイトに点灯するはずですが、これでDIVA UTOPIA スピーカ-のベアリングが完了しました。

ベアリングのトラブルが続く場合:

- ・スピーカ-2台が8 m以上離れていないか確認します。
  - ・スピーカ-の電源が入っているか確認します。
  - ・ベアリングする製品が間違っていないか確認します。
- スピーカ-2台の間に壁などの障害や、その他接続を妨げ得るオブジェがないか確認します。

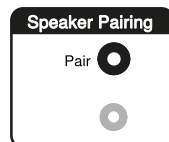

ワイヤレスベアリングで96 kHz 24 bitsまでのスピーカ-間接続が可能です。

ただし192 kHz 24 bitsのクオリティでDIVA UTOPIA スピーカ-をご利用いただくには、アクセサリケースに付属されているRJ45ケーブルを使用するようお勧めいたします:

- ・パッケージからケーブルを取り出します。
- ・DIVA UTOPIA プライマリースピーカ-裏の「Speaker Link」にあるRJ45ポートを介して、プライマリースピーカ-を接続します。
- ・DIVA UTOPIA セカンダリースピーカ-裏の「Speaker Link」にあるRJ45ポートを介して、セカンダリースピーカ-を接続します。

ケーブルが必要なのは:

- 解像度を192 kHz/24 bits (ワイヤレス: 96 kHz/24 bits) まで向上させるため
- 干渉による音質低下があるため

Focal & Naim アプリで設定 (図22)

ストリーミングのオーディオファイルやインターネットのラジオ放送局を再生するには、ローカルネットワークのルーターを介してDIVA UTOPIA スピーカ-をインターネットに接続する必要があります。有線または無線でルーターへ接続できます。

備考: DIVA UTOPIA スピーカ-は、DHCPプロトコルでIPアドレスを取得するよう、初期設定されています。固定IPアドレスを使用するよう、ウェブの設定ページでDIVA UTOPIAを設定することも可能です。

備考: DIVA UTOPIA スピーカ-がすでに使用済みの場合は、ネットワークへ接続する前に設定を初期化するのが賢明です。初期設定へ復元することで、既存のユーザー設定やネットワーク設定を消去でき、プリセットされた初期設定のラジオも復元されます。それにはDIVA UTOPIA スピーカ-裏の「status」部分にあるピンホールに、付属のピンを差し込みます。

無線のローカルネットワークを介してDIVA UTOPIA スピーカ-をインターネットに接続するには、ワイヤレスネットワーク名 (SSID) とパスワード (セキュリティキー) で設定してください。

備考: DIVA UTOPIA スピーカ-はWi-Fi 802.11ax (Wi-Fi 6) との互換性があります。

備考: DIVA UTOPIAを「非公開」のWi-Fiネットワークへ接続することはできません。

Focal & Naim アプリでワイヤレス設定 (図22)

Focal & Naim アプリにはワイヤレス設定の手順が記載され、DIVA UTOPIA スピーカ-をローカルネットワークに接続する工程がサポートされています。アプリをダウンロード&インストールするには、QRコードを読み取ってください (図22)。

アクセサリボックスのQRコードを使用する

Focal & Naim アプリでワイヤレス設定を行なうには、以下に記載された手順に従ってください。

- ・Focal & Naim アプリがインストールされているiOSまたはAndroid搭載機器が、DIVA UTOPIA スピーカ-に使用するのと同じワイヤレスネットワークに接続されているか確認します。
- ・Focal & Naim アプリを立ち上げ、「新しいデバイスの設定」を選択します。
- ・DIVA UTOPIA スピーカ-をワイヤレスネットワークに接続するには、画面の指示に従ってください。

WiFiの初期化とファクトリーリセット

ネットワークの初期化: 付属のピンを使用し、メインスピーカ-裏にあるリセットボタン (穴) を短く押します。

ファクトリーリセット: 付属のピンを使用し、メインスピーカ-裏にあるリセットボタン (穴) を3秒間押します。



# DIVA UTOPIA

## 取扱説明書

145

DIVA UTOPIA リモコン

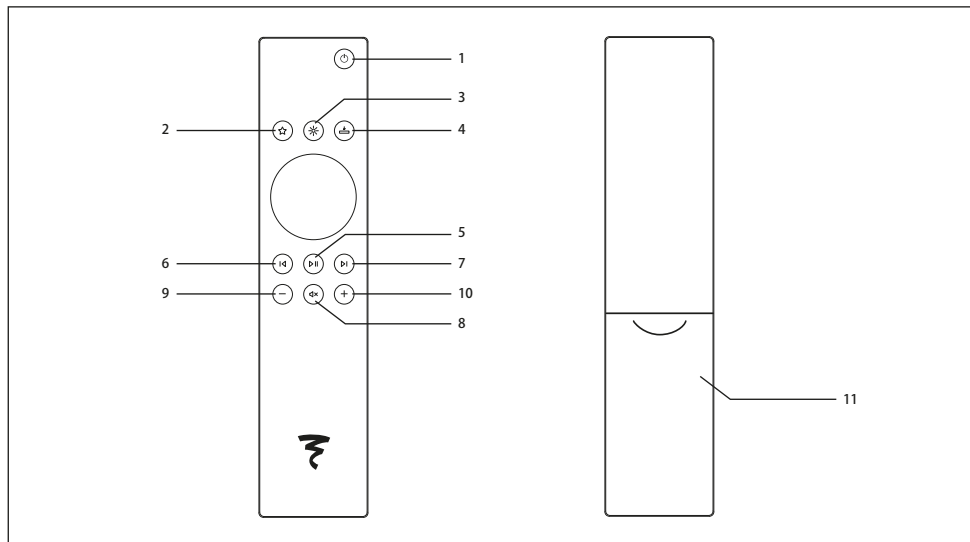

1. オン/スタンバイボタン - ネットワークをスタンバイにします。
2. お気に入りボタン - お気に入りのインターネットラジオ放送局をスクロール。  
Focal & Naim アプリで設定可能です。
3. 輝度調節ボタン - Focalのロゴは3種類の輝度調節で切り替え可能です。
4. 入力セレクター - 入力カラーセルをフロントに戻すことで、必要な入力源を選択できます。
5. 再生ボタン - 再生/停止、Diva UTOPIAスピーカーとのペアリング
6. バックボタン - 前の曲に戻る
7. ネクストボタン - 次の曲に進む
8. ミュートボタン - 再生音量を切り、消音にする
- 9/10. 音量ボタン - 音量を下げる/上げる
11. 電池ホルダー

### リモコンの連動 (図19、20、21)

DIVA UTOPIA スピーカーの電源を入れたら、リモコンとペアリングします。

- ・ プライマリースピーカーのペアリングボタンを5秒間押しします (図19)。
- ・ ペアリングボタンの下のペアリングランプがグリーンに点滅します。これでリモコンのペアリングが完了しました。
- ・ リモコンの再生ボタンを長押しし、ペアリングモードにします。(図20)
- ・ ペアリングランプのグリーン点滅が終わり、通常の接続状態に戻ります。リモコン中央のランプが回転するようになったら、輝度調節ボタンから指を離します (図21)。
- ・ 30秒過ぎてもペアリングが完了しない場合は、両スピーカー間のペアリング状態が新たに表示されます。

音楽、ラジオ、ポッドキャスト、それ以外のものまでリスニング

# DIVA UTOPIA

## 取扱説明書

146

ストリーミングをWi-FiとBluetooth®でワイヤレス接続

インターネットラジオを再生する

Focal & Naim アプリにサインインしたら:

- ラジオをクリックします。
- 希望のラジオ放送局を選択します。
- 選択したラジオ放送局をお気に入りに追加し、これをプリセットとして設定するか、あるいは上部のユーザーインターフェイスから選択できるよう設定します。

### AirPlay

AirPlayはApple機器のオーディオ出力を、DIVA UTOPIA スピーカーと共有するのに役立ちます。



• iOS搭載機器上で音楽やビデオの再生をスタートします。

• 音楽を配信するには再生画面のアイコン (📶) をクリックします。

YouTubeのアプリからオーディオを配信するには、再生画面の接続アイコン (📶)、それからアイコン (🔊) をクリックします。

• セレクトメニューの「DIVA UTOPIA」(あるいはスピーカー用に作成した名称) を選択し、配信をスタートします。

### Google Cast

• 内蔵のChromecastを起動するには、Google Home アプリをインストールします。

- DIVA UTOPIA スピーカーで使用するアプリを選択します。
- 再生するオーディオを選択し、Chromecastのアイコンをクリックします。
- DIVA UTOPIA (あるいはスピーカー用に作成した名称) をクリックします。
- 選択したオーディオがDIVA UTOPIA スピーカーで配信されます。

### TIDAL/TIDAL CONNECT

TIDAL アプリから

- TIDAL Connectを介してストリーミング音楽を聴くことができます。
- それには楽曲の再生中に「Now Playing」画面を起こします。
- スピーカーユニットのアイコンを探し、表示されるリストの中からDIVA UTOPIAを選択します。

Focal & Naim アプリから

- TIDALの入力を選択します。
- TIDALのサインイン情報を入力します。
- TIDALに目を通し、Focal & Naim アプリで音楽を聴きます。

UPnP™ (Universal Plug and Play) でオーディオ再生

UPnP™はNaim社製のUnite CoreといったUPnP™サーバや、UPnP™内蔵ソフトと機能するネットワークサーバ、あるいは外部サーバのUPnP™ソフトを実行するWindowsやOS Xのシステムに保存されているオーディオファイルをDIVA UTOPIAで再生するのに役立ちます。Focal & Naim アプリ上でのみ、UPnP™ファイルのブラウジングが可能です。

備考: Windows Media Player 11またはそれ以降のバージョンには、UPnP™プロトコル機能が内蔵されています。WindowsとOS Xのオペレーティングシステムで利用可能かつ互換性のあるUPnP™外部アプリは多数存在します。

スマートマルチメディアサーバ (例えばUPnP™を介したNASディスクなど) の音楽ライブラリーに保存された、互換性のある音楽ファイルを再生することも可能です。マルチメディアサーバがスピーカーと同じネットワーク上にあることが前提です。

- 1.サーバをクリックします。
- 2.希望のUPnP™サーバをクリックします。
- 3.希望のフォルダ (例えばアルバムなど) をクリックします。
- 4.アルバムを選択します。
- 5.楽曲の名前をクリックし、DIVA UTOPIAでのストリーミング再生をスタートします。

### Qobuz

Qobuzでのストリーミングには解像度の高いバリエーション豊かなアルバムが提案され、音楽の世界をさらに広げてくれます。Qobuzに加入している方は、Focal & Naim アプリを介してこのプラットフォームのサービスをご利用いただけます。

- Qobuzの入力を選択します。
- Qobuzのサインイン情報を入力します。
- Qobuzに目を通し、Focal & Naim アプリで音楽を聴きます。

### Bluetooth®接続

ローカルネットワークでストリーミング音楽を再生するのに加え、DIVA UTOPIA スピーカーは装備の整った再生機器からBluetooth®で

# DIVA UTOPIA

## 取扱説明書

147

ワイヤレス接続して音楽を再生することも可能です。

DIVA UTOPIAのBluetooth®は、「クローズ」接続に初期設定されています。それゆえ、特有の再生機器とペアリングする必要はありません。DIVA UTOPIA スピーカーをBluetooth®再生機器に接続するには、再生機器のBluetooth®設定ページを開き、利用可能なデバイスのリストからDIVA UTOPIAを選択します。少々お待ち時間を経て、機器のオーディオアプリでDIVA UTOPIA スピーカーが利用可能になり、音楽再生できます。

備考: Bluetooth®のワイヤレス接続では、接続範囲が限られています。この接続範囲は通常の家庭環境で、最大10メートル前後です。ただし送信経路に物理的な障害がある場合は、この範囲は狭くなる可能性もあります。

備考: 初期設定されているBluetooth®とDIVA UTOPIA ネットワークの名称には、MACアドレスの最後の4文字が含まれています。これは各機器の裏側の、電源入力端子の横に貼られたラベルに印刷されています。

備考: アプリの設定で、Bluetooth®のオープン接続からクローズド接続へ自動的に移行できます。

・ Focal & Naim アプリの設定メニューを開き、入力設定 > Bluetooth®のセキュリティを選択します。Bluetooth®のセキュリティを「オン」にします。

・ 使用する再生機器のBluetooth®設定ページを開き、「DIVA UTOPIA」を選択します。

・ これでDIVA UTOPIA スピーカーと再生機器が安全にペアリングされました。それ以外のBluetooth®デバイスは同じ方法でペアリングしない限り、DIVA UTOPIA スピーカーと接続することはできません。

備考: 複数のデバイスがペアリングされている場合、ストリーミングを発する機器のうち、最初にDIVA UTOPIA スピーカーが受信したデバイスの音楽を再生します。ペアリングされている別のデバイスから発信されるストリーミングを再生するには、最初の機器の接続を解除する必要があります。

備考: Bluetooth®のデバイスは8台まで同時にDIVA UTOPIA スピーカーとペアリングできます。9台目がペアリングされると、最初にペアリングされたデバイスが削除されます。

備考: Focal & Naim アプリの設定メニューで、DIVA UTOPIA スピーカーの接続を強制的に解除し、ペアリングされているBluetooth®機器を削除することが可能です。

マルチルーム機能を活用する

DIVA UTOPIA スピーカーを他のプレイヤーやスピーカー、システムとペアリングし、家全体で完璧に同期したサウンドを再生することもできます。こうしたマルチルーム機能を活用する方法は3種類あります。

・ Focal & Naim アプリで

Focal & Naim アプリを介して、ワイヤレススピーカーやプレイヤー、その他の機器を含めたFocal&Naim社のスマート製品とDIVA UTOPIA スピーカーをペアリングし、最高の音質をご堪能ください。マルチルームのシンボルを選択すると、自分で選んだ製品グループ上で音楽が再生されます。

・ AirPlayで

・ Google Homeで

デジタル&アナログ入力の有線接続

HDMI eARC接続

DIVA UTOPIA スピーカーはテレビ受像機のHDMI eARC (enhanced Audio Return Channel) 出力と互換性があり、たった1本のHDMIケーブルを介した内蔵操作も可能。

DIVA UTOPIA スピーカーにはARCやHDMI CECとの後方互換性もあります。HDMI CECはスピーカーの音量を調節する際、テレビ受像機のリモコンを使用するのが可能になります。

・ プライマリースピーカーのバックパネルで、HDMIポートの位置を確認します。

・ HDMI eARCポートにHDMIケーブルを差し込みます。

・ HDMIケーブルの反対側の先端を、テレビ受像機のHDMI eARCポートに接続します。

・ Focal & Naim アプリから、あるいはリモコンの入力セレクトボタンを用いて、DIVA UTOPIA スピーカーにHDMI入力を選択します。

オプティカル接続での再生

・ DIVA UTOPIA スピーカーの電源が入っているか、あるいはスリープモードになっているか確認します。

・ DIVA UTOPIA プライマリースピーカー裏の光デジタル端子に、オプティカルケーブルを接続します。

・ Focal & Naim アプリから、あるいはリモコンの入力セレクトボタンを用いて、DIVA UTOPIA スピーカーにデジタル入力を選択します。

USB接続でのオーディオ再生

USB保存デバイス (USBキー/フラッシュドライブまたはUSBディスク) に含まれるオーディオファイルを、DIVA UTOPIA スピーカーで再生することができます。Focal & Naim アプリだけが、USBデバイスに保存されたファイルのブラウジングを可能にします。

RCA接続でのオーディオ再生

・ スピーカーの電源が入っているか、あるいはスリープモードになっているか確認します。

# DIVA UTOPIA

## 取扱説明書

148

- ・ RCAオーディオケーブル（非付属品）を介して、DIVA UTOPIA プライマリースピーカー裏の入力ポートに入力機器を接続します。
- ・ DIVA UTOPIAが音源として入力ポートを自動的に選択します。
- ・ オーディオ機器の再生をクリックします。
- ・ 音量はリモコンやFocal & Naim アプリを介して、あるいは必要に応じて入力デバイス上で調節可能です。

### モバイル機器での音声コントロール

#### Siri

iOSモバイル機器からスピーカーユニットに音楽を配信する最中、例えばオーディオ再生、楽曲のスキップ、音量調整などを音声コントロールするのにSiriを使用します。

例：「Hey, Siri, DIVA UTOPIAで音楽をかけて。」

#### Google Assistant

Androidモバイル機器からスピーカーユニットに音楽を配信する最中、例えばオーディオ再生、楽曲のスキップ、音量調整などを音声コントロールするのにGoogle Assistantを使用します。

例：「Hey, Google, DIVA UTOPIAで音楽をかけて。」

### 使用方法

スピーカー動作は室内の音響、スピーカーの配置、およびリスナーの位置により変化します。何度も改善していくことで、お客様が求める効果を得ることが可能です。

音の立体感が曖昧で、中心がずれている場合：2つのスピーカーを互いに近づける、および/または両方のスピーカーをリスニングポイントへ向けてみてください（図13）。

サウンドが硬質で鋭すぎる場合：室内で音が反響しすぎる可能性があります。吸音材（カーペット、ソファ、壁紙、カーテンなど）や反射材（家具）を使用し、共鳴を吸収または拡散するよう検討してください。

サウンドに抑揚がなく、詰まった感じの場合：室内に吸音材が多すぎると、立体感のない、詰まった音になります。室内の吸音材と反射材の間で最良の妥協点を探してみてください。一般的には、スピーカーの後ろに位置する壁が反射材であると、サウンドが正しく広がります。反対に、リスニングエリアの後ろに位置する壁が吸音材であるのが理想的。後方での反響がステレオイメージを悪化させないようにするためです。とりわけ中音域の中で一部の周波数域を刺激しないよう音波を拡散させるのに、側壁に家具を置くのが賢明かもしれません（「フラッターエコー」の除去）。

### 設置場所

あらゆる形態の音楽やホームシアターのプログラムを最大限忠実に再現できるよう、スピーカーが設計されています。ただしその性能を最大限活用し、バランスのよい音色と現実的なサウンドイメージを確保するために、簡単なルールをいくつか遵守するように心がけてください。

スピーカーをリスニングエリアに向かって対称的に配置し、スピーカーとリスニングエリアで正三角形を形成するのが理想的です。ただし特殊な内装条件に応じて、理想的な妥協点を見つけられるよう、こうした間隔を変えてみることもできます（図13）。

スピーカーは、同じ高さし水平面に配置してください。ツイーターが通常のリスニングポイントにいるリスナーの耳と同じ高さになるのが理想的です（図14）。

スピーカーを部屋の角や壁際付近に近づけすぎないようにしてください。このように配置してしまうと、室内での共鳴を引き起こし、人為的に低音レベルを増幅させてしまう恐れがあります。反対に、低音レベルが不十分であると判断した場合は、スピーカーを壁に近づけてバランスを取ることも可能です（図15）。

弊社の製品は細部に至るまで細心の注意が払われ、弊工場にて丁寧に企画製造されています。各製品には左をプライマリースピーカー、右をセカンダリースピーカーとしてステレオ初期設定がなされています。

この初期設定はFocal & Naim アプリを通して変更可能。スピーカーの配置に応じて、ステレオを調整することができます。

### ルームキャリブレーション

さらにごだわるなら、室内の音響補正機能がFocal & Naim アプリの調節メニューで設定可能です。

### グリル

DIVA UTOPIAには、中音域のスピーカーユニットを保護するためのグリルが付属されています。スピーカーの性能を最大限活用できるように、音楽を聴く時はグリルをはずすようお勧めします。スピーカー側面のウーファー用グリルは取り外すことができません。

### スリープモード

20分間使用しないDIVA UTOPIA スピーカーを、スリープモードに切り替えることが可能です。ただし一定の時間が経過した後に、スピーカーが自動的にスリープモードへ切り替わるには、Focal & Naim アプリで設定する必要があります。フロントに位置するFocalロゴ（輝度調整が可能なLEDランプ）の明るさが乏しい場合は、スピーカーがスリープモードになっています。

# DIVA UTOPIA

## 取扱説明書

149

### エイジング期間

DIVA UTOPIAに使用されているスピーカーユニットは、その機能を最大限に活かすため、そしてお使いの環境温度および湿度条件に適応するために、一定の時間を必要とする複雑な機械です。このエイジング期間の長さは、それぞれの環境条件に応じて異なり、数週間に及ぶ場合もあります。この作業を加速させるために、約20時間連続してスピーカーを作動させるよう推奨します。スピーカーの特性が完全に安定すると、DIVA UTOPIAの性能を思う存分お楽しみいただけます。

### アーススイッチ

プライマリースピーカー内部のシグナルアースは、初期設定で電源アースに接続されています。アース接続の音源をアナログ入力に繋げている場合、あるいはスピーカー内でうる音が聞こえる場合は、「Ground」スイッチを「Float」に切り替えてください。

### クリーニングとメンテナンス

DIVA UTOPIA スピーカーは繊細なので、使用する際は注意が必要です。製品体験が素晴らしいものとなるよう、以下の指示に従ってください。



#### 感電のリスク!

- 間違ったやり方でスピーカーを清掃すると、ケガの恐れがあります。
- スピーカーを清掃する前に、必ずコンセントから電源ケーブルを抜き取ってください。



#### ショートのリスク!

- 水やその他の液体がスピーカーに触れると、ショートを引き起こす恐れがあります。
- DIVA UTOPIA スピーカー内に水やその他の液体を浸透させないでください。
- 水やその他の液体の中にスピーカーを沈めることは絶対にしないでください。



#### 破損のリスク!

強力な洗浄剤、金属製またはナイロン製のブラシ、ナイフや硬いヘラといった金属製または鋭利な用具を使用しないでください。こうしたものを使用すると、スピーカーの表面を破損する恐れがあります。

1. スピーカーを清掃する前に、コンセントから電源ケーブルを抜き取ってください。
2. 毛羽立っていない清潔な布でスピーカーの表面を清掃します。しつこい汚れを取り除くのに、必要ならばノンアルコールの洗浄剤（モニター用の洗浄剤、メガネレンズ用の洗浄剤など）を使用してください。
3. スピーカーユニットを清掃する際は、帯電防止の洗浄剤と柔らかなスポンジを使用するようお勧めします。

# DIVA UTOPIA

## 取扱説明書



### 製品の取り扱い!

スピーカーを取り扱う際につかむ場所は（図6）：

- ・スピーカー裏の、ヒートシンク周辺
- ・スピーカー上面
- ・スピーカー底面
- ・側面には触れないようにしてください。

製品を正しく取り扱うには両手を使い、片手は放熱口の高さに、もう一方の手はスピーカー底面上部に添えるよう推奨します。製品が安定するよう、デカップリングスパイクの上に乗せた状態でDIVA UTOPIA スピーカーを維持してください。

### 廃棄

梱包：捨てる前に梱包を分別します。条例に従い、ダンボール箱と梱包を除去します。

スピーカーユニット：古くなった機器を家庭ごみとして捨てることはできません！

DIVA UTOPIA スピーカーは電子機器のため、家庭系一般廃棄物とともに廃棄することはできません。必ず自治体の現行法規に従って、スピーカーを廃棄してください。こうすることで、古くなった機器を専門家の手でリサイクルすることが可能になります。

### 保証条件

Focal社のすべてのラウドスピーカーは、お住まいの国のFocal正規代理店が定めた保証によりカバーされています。お近くの販売店にて保証条件に関する詳細をご提供することができます。保証のカバーは、少なくとも請求書の原本が発行された国の法的保証が付与したものに及びます。

	<div style="text-align: center; background-color: black; color: white; padding: 5px; border: 1px solid black;"> <b>CAUTION</b>  <b>RISK OF ELECTRIC SHOCK</b>  <b>DO NOT OPEN</b> </div>	
<p>رمز التحذير. هذا الرمز مصمم لتبنيته المستخد إلى وجود تعليمات مهمة منكرة في دليل المستخدم وتعلق بالتعامل مع الجهاز وتشغيله وصيانته.</p>	<p>تحذير: لمنع أي خطر للصدمة الكهربائية، تجنب إزالة الغطاء (أو الجزء الخلفي) من الجهاز. لا يتضمن هذا الجهاز أي أجزاء يمكن للمستخدم صيانته بنفسه. إجراء أعمال الصيانة أو الإصلاح، اتصل بمهني مؤهل.</p>	<p>رمز خطر الكهرباء. هذا الرمز مخصص لتبنيته المستخدم لوجود جهد كهربائي مرتفع في الجهاز يمكن أن يتسبب في حدوث صدمة كهربائية.</p>
<p>30. هذا المنتج له زوايا حادة. تعامل معه بحذر.  31. لا تحاول إصلاح هذا الجهاز بنفسك. فقد يكون فتح الجهاز مخفوقاً بالمخاطر. اتصل بمهني مؤهل لإجراء جميع الأعمال على الجهاز.  32. عندما تقتضي الضرورة الحصول على مكونات بديلة، استخدم فقط المكونات التي تحددها الشركة المصنعة أو المكونات ذات السمات الفنية المطابقة لتلك الخاصة بالمنتج الأصلي. حدث يؤدي استخدام مكونات غير متوافقة إلى نشوب حرائق أو حدوث صدمات كهربائية أو مخاطر أخرى.  33. بعد إجراء أعمال الصيانة أو الإصلاح على الجهاز، اختبره للتحقق من عمله بشكل آمن.  34. اضبط المصدر على الحد الأدنى قبل توصيل المنتجات وزيادة مستوى الصوت. وبعد توصيل جميع المنتجات، قم بزيادة مستوى الصوت تدريجياً إلى مستوى مناسب ومرجع.  35. لتجنب الإضرار بسمعه، تجنب الاستماع إلى مكبرات الصوت بمستويات صوت عالية لفترات طويلة. فقد يؤدي الاستماع إليها بمستويات صوت زائدة إلى الإضرار بأذني المستخدم وقد يسبب كذلك مشكلات في السمع (الصمم المؤقت أو الدائم، طنين الأذنين، احتداد السمع). ويؤدي تعريض أذنيك لمستوى صوت يتجاوز 85 ديسيبل (SPL-Laeq) لعدة ساعات إلى الإضرار الدائم بسمك.</p>	<p>17. عند استخدام القابس الرئيسي أو وصلة الجهاز كجهاز فصل، يجب أن يظل جهاز الفصل قابلاً للتشغيل بسهولة. لفصل الجهاز عن مصدر التيار الكهربائي الرئيسي، قم بإزالة القابس من مأخذ التيار الكهربائي الرئيسي.  18. تجنب التحميل الزائد على مقابس الجدار أو الوصلات السلكية أو أحد تيار متعددة المقابس. فقد يؤدي هذا إلى نشوب حريق أو حدوث صدمة كهربائية. احرص على عدم تجاوز الحد الأقصى المسموح به لفترة كل مكون بالترتيب الكهربائي.  19. <b>WARNING:</b> لتقليل مخاطر نشوب حريق أو حدوث صدمة كهربائية، تجنب تعريض هذا الجهاز للماء أو الأمطر أو الرطوبة. وبالإضافة إلى ذلك، يجب عدم تعريض الجهاز لفطرات أو رذاذ السوائل وعدم وضع أي أشياء مملوءة بالسوائل، مثل المزهرات، على الجهاز.  20. يجب عدم إدخال أي أجسام في فتحات توية الجهاز؛ فقد تتلامس مع مكون من مكونات الفولتية العالية أو أحدث بها قصوراً في الدائرة وتسبب في نشوب حريق أو صدمة كهربائية. ويجب عدم سكب سوائل على الجهاز.  21. عند استخدام الجهاز، لا يجب أن تتجاوز درجة الحرارة المحيطة 95 درجة فهرنهايت (35 درجة سيلزيوس).  22. لا تستخدم هذا الجهاز في مناطق المناخ الاستوائي.  23. ممنوع استخدام هذا الجهاز على ارتفاعات تتجاوز 2000 متر.  24. إذا تم نقل الجهاز من بيئة باردة إلى أخرى دافئة، فتأكد من عدم تراكم أي تكثف بداخله قبل توصيله بكل التيار الكهربائي.  25. يجب دائماً ترك مسافة قدرها 5 سم بين مصدر على الأقل حول الجهاز من أجل التهوية السليمة.  26. تحذير: يجب ألا تتعرض البطاريات المثبتة للحرارة الزائدة مثل أشعة الشمس أو النار أو ما شابه ذلك.  27. تجنب وضع مصادر اللهب المكشوف، مثل الشموع المشددة، بالقرب من الجهاز.  28. يجب تركيب الجهاز فقط على جدار أو في السقف إذا كانت الشركة المصنعة تجيز ذلك.  29. تم تصميم هذا الجهاز ليتم استخدامه داخل المكان. لا يتم تركيب الجهاز في الرءاء.</p>	<p>1. اقرأ هذه التعليمات.  2. احتفظ بهذه التعليمات.  3. اتبنيته لجميع التحذيرات.  4. اتبع جمع التعليمات.  5. لا تستخدم هذا الجهاز بالقرب من الماء.  6. نظفه فقط بقطعة قماش جافة.  7. لا تسد أي فتحات تهوية. ركب الجهاز وفقاً لتعليمات الشركة المصنعة.  8. لا تترك الجهاز بالقرب من أي مصادر للحرارة، مثل المقابس المستقطب شفرتين إحداهما أعرض من الأخرى. (المام) يضم تنوير الشفرة العريضة لسلامتك. إذا لم يلائم القابس المتوفر مأخذ التيار الكهربائي لديك، فاستعن بكهربائي لاستبدال مأخذ التيار القديم.  9. لا تترك الحماية لسلك التيار الكهربائي بحيث لا يتم السير فوقه أو حشره لا يسبب في مواضع القوايس ومأخذ التيار الكهربائي ومواضع خروجها من الجهاز.  10. استخدم فقط المحلقات والمرفقات التي تحددها الشركة المصنعة.  11. استخدم الجهاز فقط مع العربة أو الحمل أو الحامل ثلاثي القوائم أو السناد أو الطاولات التي تحددها الشركة المصنعة، أو تياح مع الجهاز. عند استخدام العربة توخ الحرس عند نقل مجموعة العربة/الجهاز لتجنب انقلابها وحدث إصابة من جراء ذلك.</p>
 <p>36. احتفظ بالبطاريات الجديدة والمستعملة بعيداً عن متناول الأطفال. إذا لم يُطلق غطاء حجرة البطارية بإحكام، فتوقف عن استخدام المنتج واحتفظ به بعيداً عن متناول الأطفال.  37. إذا كنت تعتقد أن خلايا البطارية قد ابتلعت أو دخلت أي جزء من الجسم، فاطلب المساعدة الطبية على الفور.  38. بعد إخراج المنتج من عبوته، احتفظ بالعبوة بعيداً عن متناول الأطفال. تتفطوي على خطر الاختناق.  39. هناك بعض المستخدمين الذين لا يتمنون بالاستقلالية الكافية التي توهمه لاستخدام المنتج بمفردهم دون أن يتعرضوا للخطر. ويجب على وجه الخصوص الإشراف على الأطفال دون سن 14 عاماً أو المصابين ببعض أنواع الإعاقات وأو إصطحابهم عند استخدام الجهاز.</p>	<p>13. افصل هذا الجهاز عن مصدر التيار الكهربائي أثناء المواضع الرعدية أو أثناء عدم استخدامه لفترات طويلة.  14. قم بإسناد جميع أعمال الصيانة إلى فريق صيانة مؤهل.  15. الصيانة مطلوبة عند تلف الجهاز بأية طريقة، مثل تلف سلك التيار الكهربائي أو القابس، أو انكسب أي سائل أو سقوط أي أشياء على الجهاز، أو تعرض الجهاز للأمتطار أو الرطوبة، أو عدم تشغيله بشكل طبيعي أو سقوطه.  16. وصل هذا المنتج فقط بنوع مصدر التيار الكهربائي المئين على الجهاز. إذا لم تكن متأكدًا بشأن نوع مصدر التيار الكهربائي المطلوب للمنتج أو الترتيبات الكهربائية لديك، فاستشر الشخص القائم بالتركيب أو شركة الكهرباء. بالنسبة للأجهزة المصممة لتشغيلها بواسطة بطارية أو مصدر تيار كهربائي آخر، راجع دليل المستخدم.  17. هذا المنتج من الفئة Class 1. وصل الجهاز فقط باستخدام قابس التيار الكهربائي المتوفر، والذي يتضمن وصلة تأريض. يجب توصيل الجهاز بمقبس تيار كهربائي مؤرض.</p>	

لتسهيل ضمان شركة Focal-Jmlab فقد أصبح من الممكن الآن تسجيل جهازك عبر الإنترنت: [www.focal.com/garantie](http://www.focal.com/garantie)



لقد اشتريت للتو منتجًا من منتجات Focal ونحن نشكرك على ذلك. مرحبًا بك في عالمنا، وهو عالم الدقة العالية. إن الابتكار والأصالة والامتياز والمتعة هي من قيمنا، وهذا هو أن نقدم لك صوتًا نقيًا وأصليًا ورائعًا. من أجل الاستفادة الكاملة من أداء هذا المنتج، فإننا ننصحك بقراءة التعليمات الواردة في هذا الكتيب، ثم الاحتفاظ به بعناية من أجل الرجوع إليه مستقبلاً.

### محتوى العبوة (شكل 7)

#### مع DIVA UTOPIA، من الممكن:

- الاستماع إلى الآلاف من محطات الإذاعة على الإنترنت.
- تشغيل المحتوى الصوتي باستخدام AirPlay و Google cast
- تشغيل المحتوى الصوتي باستخدام Spotify® و Connect و TIDAL Connect (لايد من الاشتراك في TIDAL)، وباستخدام Qobuz (لايد من الاشتراك في Qobuz).
- تشغيل الموسيقى لاسلكيًا عبر البلوتوث® باستخدام برامج الترميز AAC و aptX® و SBC من أي جهاز تشغيل متوافق.
- تشغيل الموسيقى من خوادم الموسيقى T.M UPNP.
- تشغيل المحتوى الصوتي من أو بث المحتوى الصوتي إلى أجهزة البث Focal أو Naim الأخرى.
- تشغيل الموسيقى من جهاز تلفزيون باستخدام HDMI eARC CEC.
- تشغيل الموسيقى من مصدر تناظري أو رقمي عبر اتصال سلكي.

#### التركيب

##### الإخراج من العبوة والمثولة

كأن حذرًا عند نقل منتجات DIVA UTOPIA. استخدم المقبض الذي يمكن الوصول إليه الموجود في الجزء الخلفي من الجهاز لتحريك مكبرات الصوت (شكل 6 و 5). أي تحريك لمكبر الصوت يجب أن يجري بواسطة شخصين.

اتبع الخطوات لإخراج الأجهزة من العبوات.

• ضع صناديق مكبرات الصوت أفقيًا (شكل 1 و 2).

• افتح الصندوق (شكل 2).

• أخرج اللوح الخشبي والمساند (شكل 3).

• ضع اللوح الخشبي أسفل مكبر الصوت ثم ضع الصندوق في وضع مستقيم (شكل 4 و 5).

• اسحب مكبر الصوت بعناية من القاعدة لإخراجه من الصندوق (شكل 5).

• اسحب المسند الأخير وغطاء الحماية (شكل 6).

• ضع مكبرات الصوت في مساحة الاستماع المختارة، لمزيد من التفاصيل، راجع: نصائح للاستخدام/تحسين الخصائص الصوتية (أشكال 13 و 14 و 15)

• قم بإضافة مساند التثبيت أسفل قاعدة كل مكبر صوت DIVA UTOPIA لضمان ثبات جيد وتحسين التثبيت الصوتي مع الأرضية (شكل 12).

• قم بإزالة مكبرات الصوت DIVA UTOPIA بلطف إلى جانب واحد (شكل 12). يجب أن يتم تنفيذ هذه العملية من قبل شخصين.

• قم بربط أول مسامير التثبيت على قاعدة مكبرات الصوت DIVA UTOPIA الموجودة في الجزء الأمامي والخلفي من الجهاز (شكل 12).

• قم بإزالة مكبرات الصوت DIVA UTOPIA بلطف إلى الجانب الثاني (شكل 12). يجب أن يتم تنفيذ هذه العملية من قبل شخصين.

• قم بربط آخر مسامير التثبيت على قاعدة مكبرات الصوت DIVA UTOPIA الموجودة في الجزء الأمامي والخلفي من الجهاز.

• إذا كانت الأرضية هشة (إباركيه والبلاط وما إلى ذلك)، يتم توفير 8 مساند من الأجهزة. بعد استخدام هذه المساند ضروريًا لتحقيق الاستقرار المثالي لمكبرات الصوت. تأكد من وضع مسامير التثبيت بشكل صحيح أسفل مكبرات الصوت DIVA UTOPIA.

#### توصيل التيار (شكل 16)

يتم تزويد مكبرات الصوت DIVA UTOPIA بكابلات التيار الكهربائي المناسبة للبلدان التي يتم بيعها فيها.

توخ الحذر عند الوصول إلى مقابس التيار الموجودة في الجزء الخلفي من الجهاز.

1. حدد مكان موصل الطاقة الموجود على اللوحة الخلفية لـ DIVA UTOPIA.

2. أدخل كابل الطاقة في المقبس وقم بتوصيله بمصدر الطاقة.

3. يتم تشغيل مكبرات الصوت تلقائيًا.

4. مؤشر "حالة الشبكة Reseau status" متعدد الألوان يضيء. إذا لم يحدث ذلك، اضغط على الزر "speaker pairing" في مكبري الصوت





جهاز التحكم عن بُعد DIVA UTOPIA

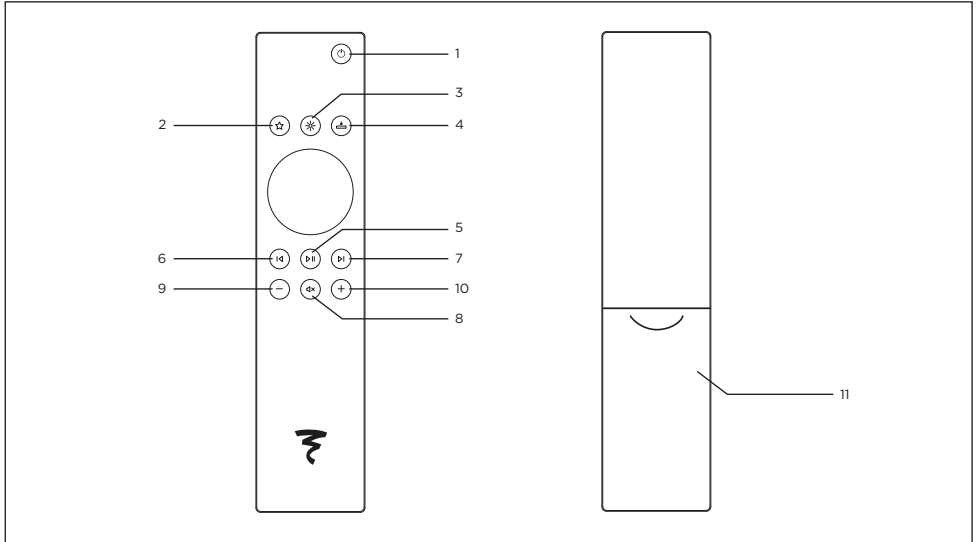

1. زر التشغيل / الاستعداد — وضع الاستعداد للشبكة.
2. زر المفضلات — للتقليل عبر محطات الراديو المفضلة على الإنترنت التي يمكن ضبطها باستخدام التطبيق Focal & Naim.
3. زر السطوع - قم بالتبديل بين إعدادات السطوع الثلاثة لشعار Focal.
4. تحديد الإدخال — أعد دائرة الإدخال إلى الواجهة مما يسمح لك بتحديد الإدخال المطلوب.
5. زر التشغيل — التشغيل / وضع الاستعداد والاقتران مع مكبرات الصوت Diva UTOPIA.
6. زر العودة للمقطع الموسيقي السابق.
7. زر الانتقال إلى المقطع الموسيقي التالي.
8. زر كتم الصوت — كتم صوت التشغيل.
- 9 / 10. زر الصوت — خفض الصوت أو رفعه.
11. حجيبة البطارية.

- اقتران جهاز التحكم عن بُعد (أشكال ١٩ و ٢٠ و ٢١)
- بمجرد توصيل مكبرات الصوت DIVA UTOPIA بالتيار، قم بإقران جهاز التحكم عن بُعد.
- اضغط على زر الإقران الموجود في مكر الصوت الأساسي لمدة ٥ ثوان (شكل ١٩).
  - تومض لمبة بيان الاقتران، أسفل زر الاقتران، باللون الأخضر. يشير هذا إلى تنشيط الاقتران مع جهاز التحكم عن بُعد.
  - اضغط مطولاً على زر التشغيل في جهاز التحكم عن بُعد لوضعه في وضع الإقران. (الشكل ٢٠)
  - تتوقف لمبة بيان الاقتران عن الوميض باللون الأخضر وتعود إلى حالة الاتصال التقليدية. حرر الضغط على زر السطوع بجهاز التحكم عن بُعد عندما تدور الأضواء الموجودة في منتصف جهاز التحكم عن بُعد في دائرة (شكل ٢١).
  - إذا لم ينجح الاقتران بعد ٣٠ ثانية، فسيتم عرض حالة اقتران مكبري الصوت الحالية مجدداً.

الاستماع إلى الموسيقى والراديو والبودكاست والمزيد

الاتصال اللاسلكي بالبيث عن طريق الـ Wi-Fi والبلوتوث®  
تشغيل الراديو على الإنترنت

بعد الاتصال بتطبيق **Focal & Naim**:

- اضغط على **Radio**.
- اختر محطة الراديو المفضلة.
- قم بضبط محطة الراديو المختارة كمحطة مفضلة وقم بضبطها كمحطة راديو محددة مسبقاً أو قابلة للتحديد من واجهة المستخدم العليا.

### AirPlay

يتيح لك **AirPlay** مشاركة مخرج الصوت من أجهزة **Apple** إلى مكبرات الصوت **DIVA UTOPIA**.

- ابدأ تشغيل الموسيقى أو الفيديو على أجهزة تعمل بنظام **iOS**.
- لبث الموسيقى، اضغط على الأيقونة (📶) في شاشة التشغيل.
- لبث الصوت من تطبيق اليوتيوب، اضغط على أيقونة الاتصال (📶) في شاشة التشغيل، ثم على الأيقونة (🔊).
- اختر " **DIVA UTOPIA** " (أو الاسم المنشأ بواسطة مكبرات الصوت) في قائمة الاختيار لبث البيث.



### Google Cast

- لتفعيل **Google Home Chromecast** المدمج، قم بتثبيت تطبيق **Google Home**.
- اختر التطبيق الذي سيتم استخدامه على مكبرات الصوت **DIVA UTOPIA**.
- حدد الملف الصوتي المطلوب تشغيله ثم انقر فوق رمز **Chromecast**.
- اضغط على **DIVA UTOPIA** (أو الاسم الذي تم إنشاؤه لمكبرات الصوت).
- سيتم تشغيل الملف الصوتي المختار على مكبرات الصوت **DIVA UTOPIA**.

### TIDAL CONNECT و TIDAL

#### من التطبيق TIDAL

- من الممكن الاستماع إلى الموسيقى عن طريق الاستريميغ من خلال **TIDAL Connect**.
- للقيام بذلك، قم بتشغيل شاشة "Now Playing" أثناء تشغيل ملف صوتي.
- ابحث عن أيقونة مكبر الصوت واختر **DIVA UTOPIA** من القائمة التي تظهر.

#### من التطبيق Focal & Naim

- اختر المدخل **TIDAL**.
- أدخل بيانات الاتصال بـ **TIDAL**.
- تصفح **TIDAL** واستمع إلى الموسيقى عبر تطبيق **Focal & Naim**.

#### تشغيل الصوت جابر عبر (UPnP™ (Universal Plug and Play

- يُلجأ **UPnP™** لـ **DIVA UTOPIA** لتشغيل الملفات الصوتية المخزنة على خوادم **UPnP™**، مثل **Uniti Core** من **Naim**، وعلى خوادم الشبكة باستخدام البرنامج **UPnP™** المدمج، أو أنظمة ويندوز و **OS X** التي تنفذ برنامج **UPnP™** لخدم الغير. لا يمكن تصفح الملفات **UPnP™** إلا من خلال التطبيق **Focal & Naim**.
- ملاحظة: يتضمن الإصدار 11 من **Windows Media Player** أو الإصدار الأعلى دعم لبروتوكول **UPnP™**. يوجد العديد من تطبيقات **UPnP™** التابعة للغير متوافقة مع أنظمة التشغيل ويندوز و **OS X**.
- من الممكن تشغيل ملفات الموسيقى المتوافقة المخزنة في مكتبة الموسيقى الخاصة بخادم الوسائط المتصل بالإنترنت (على سبيل المثال، قرص **NAS** عبر **UPnP™**) يجب أن يكون خادم الوسائط على نفس الشبكة التي يوجد بها مكبرات الصوت.
- 1. اضغط على الخوادم.
- 2. اضغط على الخادم **UPnP™** المختار.
- 3. اضغط على الملف المطلوب (على سبيل المثال، اليوم).
- 4. اختر اليوم.
- 5. اضغط على اسم الأغنية لبدء تشغيل البيث على **DIVA UTOPIA**.

### Qobuz

- عالم كامل من الموسيقى متاح لك، مع مجموعة واسعة من الألبومات عالية الدقة المتاحة للبيث عبر **Qobuz**. ويمكن للمستخدمين الاستفادة من خدمات هذه المنصة من خلال تطبيق **Focal & Naim**.
- اختر المدخل **Qobuz**.
- أدخل بيانات الاتصال بـ **Qobuz**.
- تصفح **Qobuz** واستمع إلى الموسيقى عبر تطبيق **Focal & Naim**.

### اتصال بلوتوث®

بالإضافة إلى بيث الموسيقى عبر شبكة محلية، يمكن لمكبرات الصوت **DIVA UTOPIA** تشغيل الموسيقى عبر اتصال **Bluetooth®** اللاسلكي الموجود من أجهزة التشغيل المجهزة بشكل صحيح.

يتم ضبط مكبرات الصوت DIVA UTOPIA بشكل افتراضي من خلال اتصال Bluetooth® "مغلق". لذلك، ليست هناك حاجة لإقرانها بجهاز تشغيل محدد. لتوصيل مكبرات الصوت DIVA UTOPIA بجهاز تشغيل Bluetooth®، اختر صفحة إعداد Bluetooth® لجهاز التشغيل واختر DIVA UTOPIA من قائمة الأجهزة المتاحة. وبعد فترة انتظار قصيرة، ستكون مكبرات الصوت DIVA UTOPIA متاحة في التطبيقات الصوتية للجهاز لتشغيل الموسيقى.

ملاحظة: اتصالات Bluetooth® اللاسلكية لها نطاق محدود نسبيًا. يبلغ هذا النطاق عموماً حوالي 10 أمتار كحد أقصى في المنزل. ومع ذلك، فإن العوائق المادية المحتملة في مسار الإرسال يمكن أن تقلل من هذا النطاق.

ملاحظة: يتضمن اسم البلوتوث® وشبكة DIVA UTOPIA الافتراضية الأحرف الأربعة الأخيرة من عنوان MAC الموحد المطبوع على ملصق خلف كل جهاز، بجوار مقيس إدخال التيار.

ملاحظة: من خلال إعدادات التطبيق، يمكنك الانتقال تلقائيًا من اتصال بلوتوث® مفتوح إلى اتصال بلوتوث® مغلق.

• افتح قائمة الضبط في تطبيق Focal & Naim واختر معيير الإدخال < أمان البلوتوث®. اختر أمان البلوتوث® "مغلق".

• افتح صفحة ضبط البلوتوث® لأجهزة التشغيل المستخدمة واختر "DIVA UTOPIA".

• سيتم إقران مكبرات الصوت DIVA UTOPIA وجهاز التشغيل بشكل آمن. لن يتمكن أي جهاز بلوتوث® آخر من الاتصال بساعات DIVA UTOPIA إذا لم يتم إقرانها باستخدام نفس الطريقة.

ملاحظة: إذا تم إقران عدة أجهزة، تقوم مكبرات الصوت DIVA UTOPIA بتشغيل الموسيقى من الجهاز الأول الذي تتلقى منه بثًا متدفقًا. لتشغيل بث متدفق تم إرساله بواسطة جهاز مقترن آخر، يجب عليك فصل الجهاز الأول.

ملاحظة: يمكن إقران ما يصل إلى ثمانية أجهزة بلوتوث® في وقت واحد مع مكبرات الصوت DIVA UTOPIA. إذا تم إقران جهاز تاسع، سيتم حذف الجهاز الذي تم إقرانه منذ فترة أطول.

ملاحظة: من الممكن إجبار مكبرات الصوت DIVA UTOPIA على قطع اتصال جهاز بلوتوث® المقترن وحذفه، عبر قوائم الإعدادات في تطبيق Focal & Naim.

الإستخدام في غرف متعددة

يمكن إقران DIVA UTOPIA مع مشغلات الموسيقى ومكبرات الصوت والأنظمة الأخرى لإنتاج صوت متزامن تمامًا في جميع أنحاء منزل. هناك ثلاثة طرق مختلفة للاستفادة من ميزة الغرف المتعددة.

• عن طريق تطبيق Focal & Naim

قم بإقران مكبرات الصوت DIVA UTOPIA مع منتجات Focal وNaim الأخرى المتصلة، بما في ذلك مكبرات الصوت اللاسلكية والمشغلات أو غيرها من خلال تطبيق Focal & Naim، للاستمتاع بأفضل جودة صوت. من خلال تحديد رمز الغرف المتعددة، سيتم بث الموسيقى المختارة على الأجهزة المجمعة التي تختارها.

• عن طريق AirPlay

• عن طريق Google Home

اتصال سلكي وتناظري

توصيل HDMI eARC

تتوافق مكبرات الصوت DIVA UTOPIA مع مخرج HDMI eARC (قناة إرجاع الصوت المحسنة) لأجهزة التلفزيون للتحكم بالدمج عبر كابل HDMI واحد. كما أن مكبرات الصوت DIVA UTOPIA متوافقة مع ARC و HDMI CEC. يتيح لك HDMI CEC استخدام جهاز التحكم عن بُعد الخاص بالتلفزيون لضبط مستوى صوت مكبرات الصوت.

• حدد موقع منفذ HDMI الموجود على اللوحة الخلفية لمكبر الصوت الأساسي.

• أدخل كابل HDMI في منفذ HDMI eARC.

• قم بتوصيل الطرف الآخر من كابل HDMI بمنفذ HDMI eARC الموجود بالتلفزيون.

• حدد إدخال HDMI في DIVA UTOPIA من تطبيق Focal & Naim أو باستخدام زر تحديد الإدخال في جهاز التحكم عن بُعد.

التشغيل عبر الاتصال الضوئي

• تأكد أن مكبرات الصوت DIVA UTOPIA تعمل أو في وضع الاستعداد.

• قم بتوصيل الكابل الضوئي بالمقيس الضوئي الموجود خلف مكبر الصوت DIVA UTOPIA الأساسي.

• حدد المنخل الرقمي في مكبرات الصوت DIVA UTOPIA من تطبيق Focal & Naim أو باستخدام زر تحديد الإدخال في جهاز التحكم عن بُعد.

تشغيل الصوت عبر اتصال USB

يمكن لمكبرات الصوت DIVA UTOPIA تشغيل الملفات الصوتية الموجودة في أجهزة تخزين USB (الذاكرة المحمولة/USB/محرركات الأقراص المحمولة أو أقراص USB). يتيح تطبيق Focal & Naim وحده فقط تصفح الملفات المحفوظة على أجهزة USB.

تشغيل الصوت عبر اتصال RCA

• تأكد أن مكبرات الصوت تعمل أو في وضع الاستعداد.

• قم بتوصيل جهاز الإدخال بمنفذ الإدخال الموجود في الجزء الخلفي من DIVA UTOPIA الأساسي عبر كابل صوت RCA (غير مُباع مع الجهاز).

• يقوم مكبر الصوت DIVA UTOPIA تلقائيًا بتحديد منفذ الإدخال كمصدر للصوت.

• اضغط على التشغيل على جهاز الصوت.

• يمكن التحكم في مستوى الصوت عبر جهاز التحكم عن بُعد أو تطبيق Focal & Naim أو على جهاز الإدخال إن أمكن.

التحكم الصوتي عبر الجهاز المحمول

Siri

استخدم Siri لتنفيذ الأوامر الصوتية مثل تشغيل الصوت وتخطي مقاطع صوتية والتحكم في مستوى الصوت بينما يقوم جهاز iOS المحمول بتشغيل الموسيقى على مكبرات الصوت.

على سبيل المثال: "يا Siri، قم بتشغيل الموسيقى على DIVA UTOPIA."

### Google Assistant

استخدم Google Assistant لتنفيذ الأوامر الصوتية لتشغيل الصوت مثل تخطي المقاطع الصوتية والتحكم في مستوى الصوت أثناء تشغيل جهازك المحمول الذي يعمل بنظام Android للموسيقى على مكبرات الصوت.

على سبيل المثال: "يا Google، قم بتشغيل الموسيقى على DIVA UTOPIA."

### توصية الاستخدام

يعتمد أداء مكبرات الصوت على الخصائص السمعية للغرفة، وعلى الوضع الصحيح لمكبرات الصوت داخل الغرفة، وكذلك على موضع المستمع. ومن الممكن ضبط كل من هذه العناصر للحصول على التأثير المرغوب أو تحسينه.

استقبال الاستيريو غير دقيق ومركز بشكل سيئ: جُزِب تقريب مكبرات الصوت من بعضها و/أو اجعلها تواجه نقطة الاستماع (شكل 13).

الصوت جش وحاد: الخصائص السمعية لغرفة الاستماع على الأرجح ترددية بشكل مرتفع. فكر في استخدام مواد ماصة للصوت (سجاد، أثاث منجد، ستائر...) ومواد تعكس الصوت (أثاث) لامتناهات الزين والصدى أو توزيعه.

الصوت "مسطح"، مكتوم: هناك عدد كبير جدًا من المواد الماصة للصوت داخل الغرفة، ومن ثم يتم امتصاص الصوت، ولا يوجد أي منفذ له. ابحث عن الحل الأمثل بين المواد الماصة للصوت والمواد العاكسة للصوت في غرفتك، ويوجه عام، عليك أن تستمع لأن يكون هناك جدار عاكس خلف مكبرات الصوت حتى يخرج الصوت ويوزع بشكل صحيح. أما الجدار الموجود خلف منطقة الاستماع، على الجانب الأخر، فينبغي أن يكون ماصًا للصوت لتجنب الانعكاسات الخلفية التي تؤثر على الصورة الاستيريو. ويمكن وضع الأثاث بحذر بالقرب من الجدران الجانبية للغرفة لتوزيع موجات الصوت والتأكد من عدم إثارة بعض نطاقات التردد، وبخاصة في المدى المتوسط (إخماد "الصدى المشوش").

### اختيار مُضخِّم الصوت

صُنِّمَت مكبرات الصوت هذه لإخراج أفضل مستوى جودة من كل أنواع الموسيقى أو برامج السينما المنزلية (Home Cinema). ومع ذلك، نوصي باتباع القواعد البسيطة التالية لتحسين

أدائها ولضمان توازن جيد في طبقة الصوت وصورة صوتية واقعية. ينبغي وضع مكبرات الصوت بشكل متماثل، بحيث تواجه منطقة الاستماع، بحيث تشكل مثلثًا متساوي الساقين لتصبح في الوضع الأمثل. ومع ذلك، يمكن ضبط هذه المسافات للوصول إلى الوضع الأمثل وفقًا لتصميم الديكور الداخلي لديك (شكل 13).

ينبغي وضع مكبرات الصوت على نفس الارتفاع، في نفس المستوى الأفقي. ولتحقيق الوضع المثالي، ينبغي وضع الجهاز عالي التردد في نفس ارتفاع أذن المستمع في وضع الاستماع المعتاد (شكل 14).

لا تضع مكبرات الصوت على مسافة قريبة جدًا من ركن الحجرة ولا تضعها على مقربة شديدة من الجدار. سيؤدي ذلك إلى إثارة بعض الرنين بالمكان، ويزيد استجابة الجهير بشكل مصطنع. على الجانب الآخر، إذا أُعْتَبِر مستوى الجهير غير كافٍ، يمكنك تجربة نقل مكبرات الصوت لتكون أقرب للجدار لإعادة توازنه (شكل 15).

تم تصميم منتجاتنا وتصنيعها بعناية في مصانعنا مع الاهتمام الكبير بالتفاصيل. تم تجهيز كل جهاز بضبط استيريو أولي مع السماع الأساسية على اليسار والسماعة الثانوية على اليمين. باستخدام تطبيق Focal & Naim، يمكن تعديل إعداد الاستيريو الأولي حسب موقع مكبرات الصوت لضبط الاستيريو.

### ADAPT معايرة الغرفة

لمزيد من المعلومات، تتوفر وظيفة التصحيح الصوتي للغرفة في قائمة الإعدادات في تطبيق Focal & Naim.

### غطاء قماش

يُباع مع مكبرات الصوت DIVA UTOPIA غطاء قماش ينجح يحمي مكبر الصوت المتوسط. ننصحكم بسحبها عندما تستمع للموسيقى من أجل الاستفادة من أفضل أداء لمكبرات الصوت. الأغلبية القماشية لمكبرات الصوت منخفضة التردد على جوانب مكبرات الصوت غير قابلة للخلع.

### وضع الاستعداد

يمكن أن ينتقل مكبر الصوت DIVA UTOPIA إلى وضع الاستعداد إذا لم يتم استخدام الجهاز لمدة 20 دقيقة. ومع ذلك، لتبوية مكبرات الصوت بحيث تنتقل تلقائيًا إلى وضع الاستعداد بعد وقت معين، انتقل عبر الإعدادات في تطبيق Focal & Naim. يشير السطوح المنخفض لشعار Focal (لمبات LED العاكسة للضوء) الموجود على اللوحة الأمامية إلى أن مكبر الصوت في وضع الاستعداد.

### فترة الترويض

إن مكبرات الصوت المستخدمة في المكبرات DIVA UTOPIA عبارة عن مكونات ميكانيكية معقدة تتطلب وقتًا معينًا للتكيف حتى تعمل بأفضل مستوى لها وتتأقلم مع درجة الحرارة والرطوبة داخل بيئة الاستماع. تختلف فترة الترويض هذه حسب الظروف التي تمت مواجهتها ويمكن أن تمتد عدة أسابيع. من أجل تسريع هذه العملية، ننصحكم بتشغيل مكبرات الصوت لمدة 20 ساعة متتالية. وما إن استقر كل خصائص مكبر الصوت، سوف تتمكن من الاستمتاع بأداء مكبرات Diva Utopia الخاصة بك لأقصى درجة.

### مفتاح التأسيس

بشكل افتراضي، يتم توصيل الكابيل الأرضي الداخلي لمكبر الصوت الأساسي بالطرف الأرضي للتيار الكهربائي. إذا كان هناك مصدر مؤرض متصلاً بالمنزل التناظري أو كان صوت الطنين مسموعاً من خلال مكبرات الصوت، فضع المفتاح "Ground" في الوضع "Float".

### التنظيف والصيانة

مكبرات الصوت DIVA UTOPIA هشة وتتطلب احتياطات عند استخدامها. للحصول على تجربة جيدة مع الجهاز، التزم بالإرشادات التالية.

#### خطر الصعق الكهربائي!

- قد يؤدي التنظيف غير الصحيح للسماعات إلى حدوث إصابة.
- قم دائماً بفصل كابلات الطاقة من قابس التيار قبل تنظيف السماعات.



#### خطر قصر الدائرة!

- إذا لامست مكبرات الصوت الماء أو السوائل الأخرى، فقد يتسبب ذلك في حدوث ماس كهربائي.
- يجب ألا يدخل الماء أو السوائل الأخرى إلى مكبرات الصوت DIVA UTOPIA.
- لا تغمر مكبرات الصوت مطلقاً في الماء أو السوائل الأخرى.



#### خطر حدث تلف!

لا تستخدم المنظفات الشديدة، أو فرشاً ذات شعيرات معدنية أو من النايلون، أو أدوات معدنية أو حادة مثل السكاكين والكاشطات الصلبة وما إلى ذلك. من الممكن حدوث تلف بسيط السماعة نتيجة لهذا الفعل.



1. أفضل كابلات الطاقة لمكبرات الصوت عن التيار قبل تنظيفها.
2. قم بتنظيف أسطح مكبرات الصوت بقطعة قماش نظيفة وخالية من الوبر. إذا لزم الأمر، استخدم منظفاً خالياً من الكحول (على سبيل المثال، منظف الشاشة، منظف العدسات) لإزالة البقع العنيدة.
3. لتنظيف السماعات، يوصى باستخدام منظف مضاد للكهرباء الساكنة وإسفنجة ناعمة.

التعامل مع الجهاز!

للتعامل مع مكبرات الصوت، استخدم أماكن الإمساك الموجودة (شكل 6):

- في الجزء الخلفي لمكبر الصوت الموجود عند المشتت الحراري
- في الجزء العلوي من مكبر الصوت
- على قاعدة مكبر الصوت
- تجنب لمس العوارض الجانبية

للتعامل مع الجهاز بشكل صحيح، يوصى باستخدام كلتا اليدين، إحداهما على المقبض الأخرى على القاعدة العلوية لمكبر الصوت. احتفظ بمكبرات الصوت DIVA UTOPIA على مسامير التثبيت الخاصة بها لضمان استقرار جيد للجهاز.

التخلص من الجهاز

العبوة/ فرز العبوات قبل إلقيها. تخلص من الصندوق الكرتوني والعبوات وفقاً للقوانين المحلية.

مكبرات الصوت: يجب عدم إلقاء الأجهزة القديمة في النفايات المنزلية.

مكبرات الصوت DIVA UTOPIA هي أجهزة إلكترونية ويجب عدم التخلص منها بوضعها في النفايات المنزلية. يعد التخلص من مكبرات الصوت وفقاً للوائح المدينة السارية أمراً إلزامياً. وهذا يتيح إعادة تدوير الأجهزة القديمة بشكل احترافي.

**شروط الضمان**

في بلدك، Focal مشمولة بضمان يمنحه الموزع الرسمي لمكبرات Focal مكبرات الصوت من يزودك موزعك بجميع التفاصيل المتعلقة بالضمان. يمتد الضمان ليشمل على الأقل ما مُنح بموجب الضمان القانوني الساري في البلد الذي أصدرت فيه فاتورة الشراء الأصلية.





Use of the Works with Apple badge means that an accessory has been designed to work specifically with the technology identified in the badge certified by the developer to meet Apple performance standards.

Apple, App Store, AirPlay, OS X, Siri, iPad and iPhone are trademarks of Apple Inc., registered in the U.S. and other countries and regions. The trademark "iPhone" is used in Japan with a license from Aiphone K.K.



Stream the entertainment you love from your phone, tablet or laptop to your speakers.



The Spotify software is subject to third party licenses found here: <https://www.spotify.com/connect/third-party-licenses>.

Use your phone, tablet or computer as a remote control for Spotify.

Go to [spotify.com/connect](https://spotify.com/connect) to learn how.



The TIDAL word mark and logo are registered trademarks owned by TIDAL Music AS.



The Bluetooth® word mark and logos are registered trademarks owned by Bluetooth SIG, Inc. and any use of such marks by Focal JMLab is under licence. Other trademarks and trade names are those of their respective owners.



Qualcomm is a trademark of Qualcomm Incorporated, registered in the United States and other countries, used with permission. aptX is a trademark of Qualcomm Technologies International, Ltd., registered in the United States and other countries, used with permission. Qualcomm aptX is a product of Qualcomm Technologies International, Ltd.



The terms HDMI® and HDMI High-Definition Multimedia Interface, and the HDMI Logo are trademarks or registered trademarks of HDMI Licensing Administrator, Inc.



The OCF Logo, UPnP Word Mark and UPnP Logo are trademarks of Open Connectivity Foundation, Inc. in the United States or other countries. \*Other names and brands may be claimed as the property of others.



The Wi-Fi word mark is a registered trademark of Wi-Fi Alliance®.



Qobuz and the Qobuz logo are registered trademarks of Xandrie SA.



Google Play and the Google Play logo are trademarks of Google LLC.

Google Cast and the Google Cast badge are trademarks of Google Inc. Android, Google, Google Assistant, Google Home, YouTube are registered trademarks of Google LLC. Focal and the Focal logo are registered trademarks of Focal JMLab. IOS is a trademark or registered trademark of Cisco Technology, Inc. in the U.S. and other countries and is used under license. RCA is a registered trademark of Talisman Brands Inc. Toslink is a registered trademark of Toshiba Corporation. Naim, Uniti Core and the Naim logo are registered trademarks of Naim Audio Ltd registered in the United Kingdom and other countries. Windows and Windows Media are trademarks of the Microsoft group of companies. Zigbee is a registered trademark of Connectivity Standards Alliance.





## Élimination correcte de ce produit.

Ce marquage indique qu'au sein de l'UE, ce produit ne doit pas être jeté avec les autres déchets ménagers. Afin d'éviter tout risque pour l'environnement ou la santé humaine, le recycler de manière responsable pour encourager la réutilisation des ressources matérielles. Pour retourner votre appareil usagé, utiliser les systèmes de retour et de collecte disponibles ou contacter le revendeur auprès duquel vous avez acquis le produit. Ils pourront recycler le produit en toute sécurité.

FR



## Correct disposal of this product.

This marking indicates that within the EU this product should not be disposed of with other household waste. To prevent any risk to the environment or human health, please recycle them responsibly to encourage the reuse of material resources. To return your used device, please use the return and collection systems available, or contact the retailer where you purchased the product. They can recycle this product safely.

EN



## Ordnungsgemäße Entsorgung des Produkts.

Diese Kennzeichnung weist darauf hin, dass dieses Produkt innerhalb der EU nicht mit anderen Haushaltsabfällen entsorgt werden darf.

Als Präventivmaßnahme für die Umwelt und die menschliche Gesundheit muss auf eine verantwortungsbewusste Wiederverwertung zur Förderung der Wiederverwendung von materiellen Ressourcen geachtet werden. Für die Rückgabe von Gebrauchtgeräten verwenden Sie bitte zur Verfügung stehende Rückgabe- und Recyclingsysteme oder wenden Sie sich an den Händler, bei dem Sie das Produkt erworben haben. Letzterer kann das Gerät sicher dem Wertstoffkreislauf zuführen.

DE



## Eliminación correcta de este producto.

Este símbolo indica que este producto no debe eliminarse con el resto de residuos domésticos dentro de la UE. Con el objetivo de proteger el medioambiente y la salud pública, recicle de forma responsable para favorecer la reutilización de los recursos materiales. Para devolver su aparato usado, utilice los sistemas de devolución y recogida o póngase en contacto con el vendedor del producto. Este podrá proceder al reciclaje del producto de forma totalmente segura.

ES



## Corretto smaltimento di questo prodotto.

Questa marcatura indica che, nell'UE, questo prodotto non deve essere smaltito insieme agli altri rifiuti domestici. A titolo preventivo per l'ambiente e la salute, deve essere riciclato in modo responsabile per favorire il riutilizzo delle risorse materiali. Per mandare indietro l'apparecchio usato, si prega di utilizzare il sistema di reso e raccolta o di contattare il rivenditore da cui è stato acquistato il prodotto, il quale potrà procedere a riciclare il prodotto in totale sicurezza.

IT



## Eliminação correta deste produto.

Esta marca indica que, na UE, este produto não deve ser eliminado com outro lixo doméstico. Como medida de prevenção para o ambiente e para a saúde humana, deve ser reciclado de modo responsável, para promover a reutilização dos recursos materiais. Para devolver o seu dispositivo usado, recorra aos sistemas de devolução e recolha ou contacte o comerciante em que o produto foi adquirido. Este poderá proceder à reciclagem do produto com toda a segurança.

PT



## Prawidłowe usuwanie produktu.

To oznaczenie informuje, że produktu nie należy usuwać wraz z innymi odpadami z gospodarstwa domowego na terenie UE. W celu ochrony środowiska i zdrowia człowieka, należy w sposób odpowiedzialny prowadzić recykling i wspierać ponowne wykorzystywanie materiałów. Aby zwrócić swoje urządzenie, należy skorzystać z systemu zwrotu i odbioru prowadzonego przez sprzedawcę detalicznego, u którego produkt został nabyty. Sprzedawca będzie w stanie w sposób bezpieczny przeprowadzić recykling produktu.

PL



## Tuotteen asianmukainen hävittäminen.

Tämä merkintä osoittaa, että EU:ssa tätä tuotetta ei saa hävittää muiden kotitalousjätteiden mukana. Kierrätä se vastuullisesti ehkäistäksesi mahdollisia vaaroja ympäristölle tai ihmisten terveydelle ja edistääksesi aineellisten voimavarojen uudelleenkäyttöä. Palauta käytetty laite käyttämällä saatavilla olevia palautus- ja keräysjärjestelmiä tai ota yhteys jälleenmyyjään, jolta ostit tuotteen. He voivat kierrättää tämän tuotteen turvallisesti.

FIN



## Правильная утилизация продукта.

Данная маркировка указывает на то, что в пределах ЕС этот продукт не может утилизироваться вместе с бытовым мусором. В Тобразом, позволяющим произвести его повторную переработку. Для того чтобы вернуть бывшее в употреблении устройство, используйте системы возврата и сбора сырья либо обратитесь в пункт розничной торговли, в котором вы приобрели продукт, для организации повторной переработки с соблюдением всех норм безопасности.

RU



## Correcte verwijdering van dit product.

Deze markering geeft aan dat dit product in de EU niet samen met ander huishoudelijk afval mag worden weggegooid. Om het milieu en de gezondheid van de mens te beschermen, dient u het product op verantwoorde wijze te recyclen om hergebruik van materiële hulpbronnen te stimuleren. U kunt uw gebruikte apparaat retourneren bij een recyclepunt of milieustation, of neem contact op met de winkel waar u het product hebt gekocht. Zo kan het product op verantwoorde wijze worden gerecycled.

NL



## Korrekt avlägsnande av produkten.

Denna märkning anger att produkten inte ska kasseras med annat hushållsavfall inom EU. För att förhindra skada på miljö och människors hälsa, vänligen återvinn produkten ansvarsfullt för att främja återanvändning av materialresurserna. Använd tillgängliga återlämnings- och insamlingsystem för att återlämna din använda anordning, eller kontakta återförsäljaren som du köpte produkten av. De kan återvinna produkten säkert.

SE



## A termék helyes ártalmatlanítása.

Ez a jelölés azt jelzi, hogy a terméket nem szabad az EU területén az egyéb háztartási hulladékkal együtt kidobni. A lehetséges környezet- és egészségkárosodás elkerülése érdekében kérjük, hogy a hulladékot felelősen hasznosítsa újra, ezzel segítve a nyeresanyagok újrahasznosítását. A használt eszközök visszaküldéséhez használja a rendelkezésre álló visszaküldési és gyűjtőrendszereket vagy forduljon a kiskereskedőhöz, akitől a terméket vásárolta. Ők elvégzik a termék biztonságos újrahasznosítását.

HU



## Pareiza, šī produkta, likvidācija.

Šīs marķējums norāda, ka Eiropas Savienībā šo produktu nedrīkst izmest kopā ar citiem sadzīves atkritumiem. Lai novērstu jebkādu risku videi vai cilvēku veselībai, lūdzam nodot produktu atsevišķai pārstrādei, lai veicinātu materiālo resursu atsevišķo izmantošanu. Lai atgrieztu savu lietoto ierīci, lūdzu, izmantojiet pieejamās atpakaļņošanas un savākšanas sistēmas, vai sazinieties ar izplatītāju, no kura iegādājāties šo produktu. Tas var droši pārstrādāt šo produktu.

LV



## Pravilno odlaganje tega izdelka.

Ta oznaka pomeni, da tega izdelka v EU ni dovoljeno odlagati z drugimi gospodinjiskimi odpadki. V izognitev povzročanju morebitne škode za okolje ali človeško zdravje izdelek reciklirajte odgovorno, da omogočite ponovno uporabo materiala. Če želite rabljeno napravo vrniti, jo vrnite prek sistemov za vračanje in zbiranje, ki so na voljo, ali pa se obrnite na trgovca, pri katerem ste izdelek kupili, ki bo izdelek varno recikliral.

SI



## Správna likvidace tohoto výrobku.c.

Toto označení znamená, že výrobek v EU nelze likvidovat spolu s jiným domácím odpadem. Aby se předešlo možným škodám na životním prostředí či na lidském zdraví, výrobky zodpovědně recyklujte, podpořte tím opětovné využívání materiálů. Pro vrácení použitého výrobku využijte dostupné vratné a sběrné systémy nebo se spojte s maloobchodním prodejcem, kde jste výrobek zakoupili. Ti pak mohou výrobek bezpečně recyklovat.

CZ



## Σωστή απόρριψη αυτού του προϊόντος.

Αυτή η σήμανση υποδεικνύει ότι το προϊόν αυτό δεν πρέπει να απορρίπτεται μαζί με άλλα οικιακά απορρίμματα εντός της ΕΕ. Για να αποφευχθεί τυχόν κίνδυνος για το περιβάλλον ή την ανθρώπινη υγεία, παρακαλείσθε να το ανακυκλώσετε υπεύθυνα για να προωθήσετε την επαναχρησιμοποίηση των υλικών πόρων. Για να επιστρέψετε τη μεταχειρισμένη συσκευή σας, χρησιμοποιήστε τα διαθέσιμα συστήματα επιστροφής και συλλογής ή επικοινωνήστε με το κατάστημα από το οποίο αγοράσατε το προϊόν. Αυτοί μπορούν να ανακυκλώσουν το προϊόν με ασφάλεια.

GR



## Tinkamas šio gaminio šalinimas.

Šis ženklas reiškia, kad ES šalyse šio gaminio negalima išmesti su buitinėmis atliekomis. Norėdami išvengti pavojaus aplinkai arba žmonių sveikatai, atsakingai pasirūpinkite jo perdirbimu, kad paskatintumėte pakartotinį medžiagų panaudojimą. Norėdami grąžinti panaudotą prietaisą, pasinaudokite esamomis atliekų grąžinimo ir surinkimo sistemomis arba kreipkitės į pardavėją, iš kurio įsigijote gaminį. Jie gali saugiai perdirbti šį gaminį.

LT



## Správna likvidácia tohto výrobku.

Toto označenie určuje, že v rámci EÚ sa tento výrobok nesmie likvidovať spolu s komunálnym odpadom z domácností. Aby sa predišlo rizikám pre životné prostredie alebo ľudské zdravie, zabezpečte ich náležitú recykláciu, čím podporíte opätovné využívanie prírodných zdrojov. Ak chcete použité zariadenie vrátiť, využite na to dostupné systémy zberu a recyklácie odpadu alebo požiadajte o pomoc predajcu, u ktorého ste výrobok kúpili. Ten dokáže tento výrobok bezpečne recyklovať.

SK



## Selle toote õige kõrvaldamine.

See märgis näitab, et ELis ei tohi seda toodet käidelda koos muude majapidamisjäätmetega. Ohu vältimiseks keskkonnale või inimeste tervisele viige need vastutustundlikult ümbertöötlusse, et soodustada materjaliresursside taaskasutamist. Oma kasutatud seadme tagastamiseks kasutage saadavalolevaid tagastus- ja kogumissüsteeme või võtke ühendust jaemüüjaga, kellelt te toote ostsite. Müüja võib selle toote ohutult ümbertöötlusse viia.

EE



## Korrekt eliminering af dette produkt.

Dette mærke indikerer, at dette produkt, i overensstemmelse med EU, ikke skal bortskaffes sammen med andet husholdningsaffald. For at undgå enhver risiko for miljøet eller menneskers sundhed, skal du genanvende det på ansvarlig vis og således fremme genbrug af materielle ressourcer. Hvis du ønsker at returnere din brugte enhed, skal du bruge de returnerings- og indsamlingsssystemer, der er tilgængelige, eller kontakte forhandleren, hvor du købte produktet. De kan genbruge dette produkt på sikker vis.

DK



**UK** FOCAL.JMLAB UK  
**CA** SP1 2LN



**PAP**

Raccolta differenziata.  
Verifica le disposizioni  
del tuo Comune.



Scansionare il codice QR per  
informazioni sullo smaltimento  
degli imballaggi  
Scan QR code for information  
on packaging disposal



Points de collecte sur [www.quefairedemesdechets.fr](http://www.quefairedemesdechets.fr)