

User Guide

200i SERIES

STREAMING PRE-AMPLIFIER - NSC 222



**FIRST STEPS
WITH NSC 222**



English	1
Français	15
Deutsch	29
Nederlands	43
Español	57
Italiano	71
Polski	85
Русский	99
中文	113
繁體中文	127
한국어	141
ภาษาไทย	155
العربية	169

Introduction

Please Note: Full safety warnings can be found in the Statutory Safety Manual.

Welcome to your new Naim streaming pre-amplifier. Like all Naim Audio products, the NSC 222 puts musical performance first. To help realise its full potential, it is important to follow the simple installation and usage guidelines covered in this manual. We start with some product and set-up essentials, before moving onto more detailed information in Section 5.

1. What's in the box



1x NSC 222



1x Document pack



1x Cleaning cloth

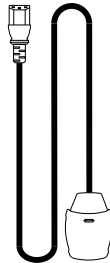

1x Power-Line Lite



1x Remote control

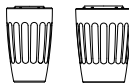

2x Link Plugs

2. Getting to know your NSC 222

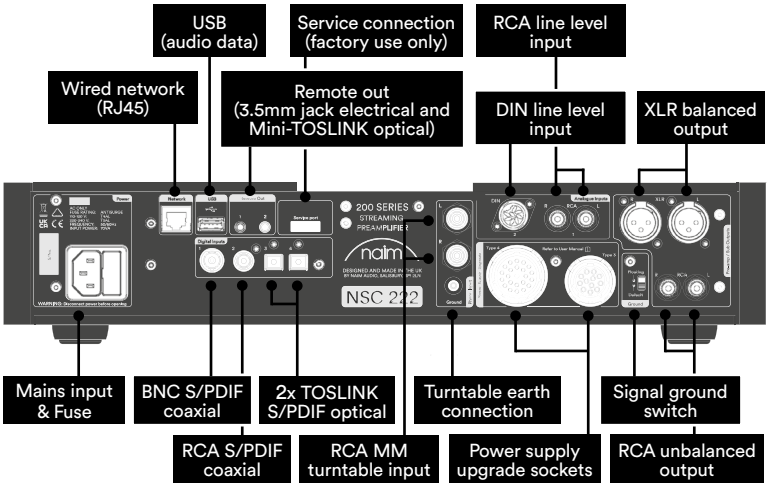
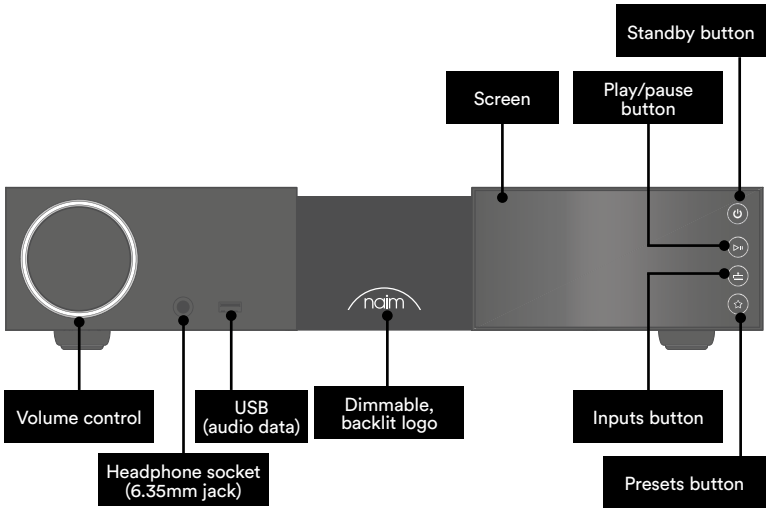

3. NSC 222 set-up essentials

Your NSC 222 needs to be connected to a power amplifier (such as the matching NAP 250), but before you do, please ensure both components are in their final positions and disconnected from mains power.

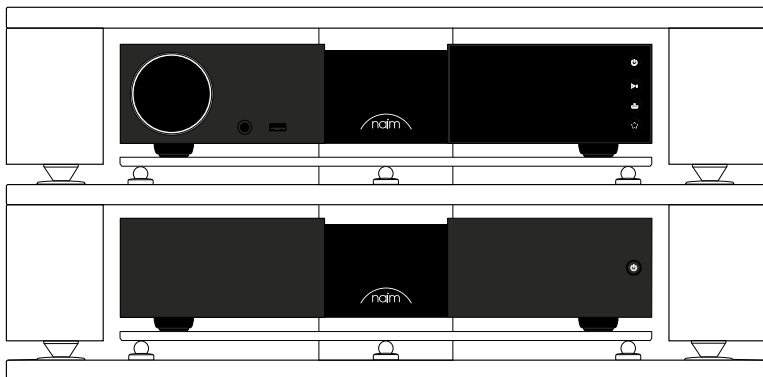

For optimum performance, use a dedicated hi-fi support – ideally Naim Frain – with the preamplifier sited above the power amplifier, as shown.

You will also need speakers with cables, an internet connection (wi-fi or hard wired), and a smartphone or tablet to run the Naim App.

Download the free Naim App from the Apple App Store or Google Play Store.

3.1 Connecting your NSC 222 to the NAP 250 power amp

Connect two XLR cables (supplied with the NAP 250) from the balanced XLR outputs of NSC 222 to the balanced input of the NAP 250. Ensure the cables are channel-matched: the pre-amplifier left output connected to the power amplifier left input and the same for the right. Please ensure that the XLR plugs are inserted correctly, which is achieved with the Naim logo on the plug facing upwards.

Connect the system automation cable (supplied with the NAP 250) to the NSC 222 Remote Out terminal and the Remote In terminal on the NAP 250.

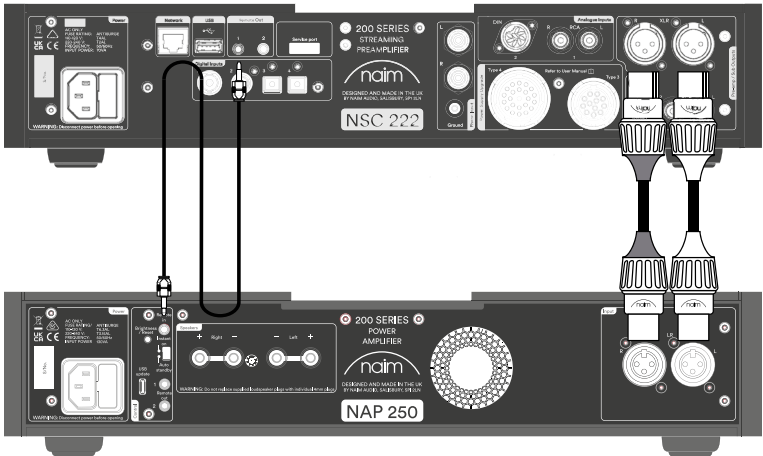

3.2 Powering up

Once you have connected your NSC 222 to a power amplifier, and connected the loudspeakers, there are just a few more, simple steps to take before you can power up your NSC 222 and start streaming.

Connect the two supplied link plugs to the NSC 222 power supply upgrade sockets.

If using a wired network connect a cable between the RJ45 socket and the router or switch.



Insert the provided batteries into the remote control handset.

Connect the power cable to the NSC 222's power socket and then to mains power.

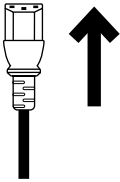

Switch on your NSC 222 by pressing the standby button on the top right side of the front panel.



3.3 Pairing the remote control

Once your NSC 222 is switched on, you will need to pair the remote control.

Pressing any of the front panel buttons will enable remote pairing mode.



Press and hold the home button on the remote control handset for 3 seconds

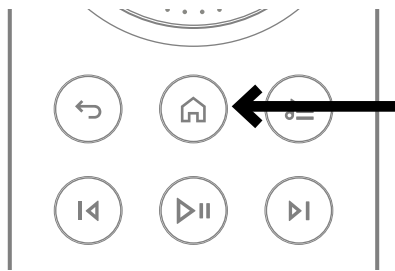

The volume ring on the remote will chase when in pairing mode and then stop at the current volume setting when paired.

The remote is now paired to the unit and ready to use.

4. Playing music, radio, podcasts and more

Access all of your music including your favourite streaming services and internet radio stations, play your stored music from a Naim server (such as a Uniti Core) and be the source for your multiroom system. NSC 222 also includes digital and analogue connections so you can connect your external sources.

Before you start streaming the services below, ensure your control device (smartphone, tablet, or computer) is connected to the same network as your NSC 222.

4.1 Internet radio

A world of radio stations is available to enjoy via the Naim App, including a curated collection of higher-quality streams. You can also select and store station presets for faster access to your favourites.

4.2 UPnP

Your NSC 222 can play audio files stored on Naim music servers (such as the Naim Uniti Core), NAS drives or other connected UPnP devices.

It supports a wide array of file formats, in resolutions up to 384kHz/32-bit.

Browse and enjoy your music and build playlists via the Naim App.

4.3 Spotify Connect/Spotify Hi-Fi

- Open up the Spotify App on your phone, tablet or laptop
- Start playing the content you want to listen to and select 'Devices Available'
- Select your NSC 222 and start listening

4.4 AirPlay 2

AirPlay 2 is an Apple technology designed to control home audio systems and speakers in any room from your iPhone, iPad, Mac, HomePod or Apple TV.

It allows you to stream from a wide range of sources, including Apple Music.

To setup AirPlay 2 use the home app on an iOS device running software 11.4 or later.

- Open the Home app and tap the (+) button to add it as an Accessory.

4.5 Chromecast

Chromecast allows you to stream your favourite music and more from your phone, tablet or laptop.

- To use Chromecast built-in to cast audio to your NSC 222, simply configure it via the Google Home App, then stream away from a range of available sources.

4.6 TIDAL and TIDAL Connect

Subscribers to the TIDAL music-streaming service can enjoy it in two ways on the NSC 222.

- Stream directly from the TIDAL App, via TIDAL Connect.
- Simply open the 'Now Playing' screen while playing a song.
- Look for the speaker icon and choose the NSC 222 from that list.

Alternatively, you can enjoy TIDAL via the Naim App.

- Select the TIDAL input
- Enter your TIDAL login details
- Browse and enjoy TIDAL via the Naim App

4.7 Qobuz

A world of music, including a huge selection of true high-resolution albums, is available to stream via Qobuz. Subscribers can enjoy the service via the Naim App.

- Select the Qobuz input
- Enter your Qobuz login details
- Browse and enjoy Qobuz via the Naim App

4.8 Roon

Your NSC 222 is Roon Ready, allowing you to explore everything the music management service has to offer.

4.9 Multiroom

Your NSC 222 can pair with other music players, speakers and systems to fill your home with perfectly synchronised sound. There are four different ways you can enjoy the multiroom music experience

- Via the Naim App

Pair with other connected Naim products, including Mu-so wireless speakers, Uniti players and more, via the Naim App, for the best quality experience. Simply start playing the music you want to share, and group any or all of your Naim products by selecting the multiroom symbol.

You can also join in the fun by pressing the multiroom button on your remote control.

- Via Apple AirPlay 2
- Via Chromecast
- Via Roon.

5. Tips on installing and using your NSC 222

We know you are eager to enjoy your new NSC 222, but we promise it will sound even better once you have followed these guidelines, all designed to help you experience your streaming preamplifier without compromise.

5.1 Unboxing and positioning

Your NSC 222 uses high-quality components, including a substantial power transformer and durable aluminium casing. That means the NSC 222 weighs in at 11kg, so please take care when lifting or moving it, and ensure the surface you plan to place it on is stable and can support its weight.

For optimum performance, use your Naim products on a dedicated hi-fi equipment rack – ideally the Naim Fraim or Fraim Lite – to minimise vibrations that can affect sound. No room for a rack? Consider placing your NSC 222 on a Fraim glass shelf on a suitable piece of furniture, to provide solid but discreet support.

Never stack Naim products on top of each other, and if you are placing them side-by-side, please leave some distance between the units. Equally, connected products should not sit too far apart: the maximum separation distance is that allowed by the supplied interconnect lead.

To reduce the risk of audible hum from the loudspeakers do not place power supplies or power amplifiers close to source components.

5.2 Input connection details

The NSC 222 features many external connection options. For the best sound quality, we recommend you use the BNC digital input or DIN analogue input.

The DIN input is also capable of powering a Naim NVC TT phono stage. The NSC 222 built in phono stage is compatible with moving magnet cartridges.

5.2a Type 1: 8 pin DIN

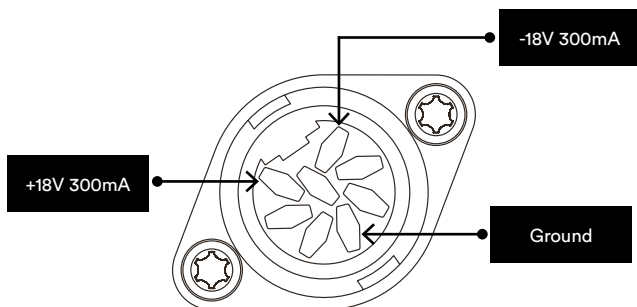

5.2b Type 3: 12 way connector

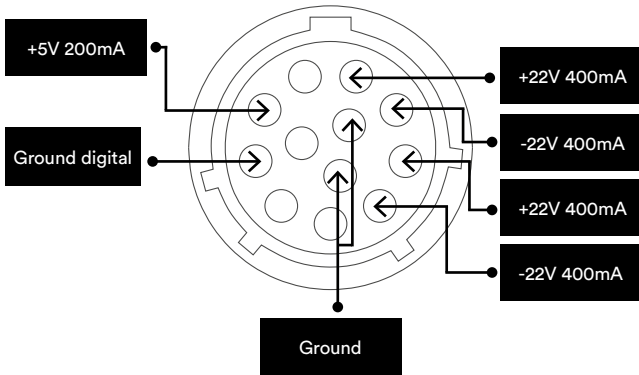

5.2c Type 4: 23 way connector

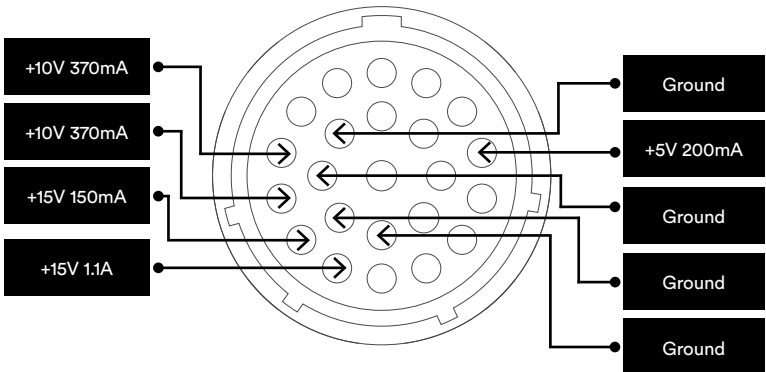

5.3 Output connection details

The XLR sockets should be used for connection to a NAP 250 power amplifier. If the RCA outputs are required (e.g. for a sub-woofer) they will need to be enabled from the Naim App.

If an unbalanced power amplifier (e.g. an older Naim amplifier) is to be used with the NSC 222 the XLR sockets should be used with an appropriately wired cable.

5.4 Headphones

The headphone output has a separate volume setting. When headphones are inserted the volume will be set to the level last used with headphones. When they are removed the volume will be set back the level last used with speakers.

5.5 System automation

When using the NSC 222 with a compatible power amplifier – such as the NAP 250 – you can synchronise power on/off and logo brightness across your system by connecting the two products with the optical system automation cable supplied with the NAP 250.

Simply connect the cable from the 'Remote Out' terminal of the NSC 222 preamplifier to the 'Remote In' terminal on the NAP 250. It is possible to link further power amplifiers using the 'Remote Out' terminal of the NAP 250.

If you require a longer distance between your NSC 222 and the NAP 250 than the supplied cable allows for, you can use a replacement 3.5mm to 3.5mm optical cable to the required length. It is also possible to use standard analogue cables with 3.5mm connectors, but an optical cable offers the best performance.

5.6a Powering up/down

Once all your input and output connections are made, connect the supplied mains lead to your NSC 222 and to mains power.

You can now power up the NSC 222 by pressing the standby button. If the NAP 250 is connected via System Automation it will switch on in sequence.

It is the same procedure to switch off your NSC 222: turn off your NSC 222 preamplifier – and NAP 250 connected via System Automation – by simply pressing the standby button on the front panel, which will put the NSC 222 and the NAP 250 into standby. Avoid using a mains outlet switch to turn your amplifier off.

5.6b Standby power settings

The NSC 222 has four power levels: standby, network standby, network standby with an additional power requirement and powered for normal use.

“Standby” mode has an overall power consumption of less than 0.5W. The NSC 222 can be woken up by pressing the standby button or from the remote control.

“Network standby” is <2W. The network needs to be connected (either wired or Wi-Fi) so the NSC 222 can be woken up via the Naim App.

“Network standby with an additional power requirement”. The NSC 222 is fully powered but with the display and logo turned off (it needs to be in this state to power a USB device or act as a server).

“Powered for normal use” In normal use the NSC 222 uses about 25W.

By default, the NSC 222 is set to 'auto standby' - it automatically enters the appropriate standby mode after a period not exceeding 20 minutes of inactivity. For the optimum sound quality set the auto standby period to “Never” in the Naim App so the NSC 222 is permanently powered up.

5.7 Naim logo brightness settings

You can choose the brightness level of the LED indicators and Naim logo on your NSC 222 in the Naim App. If you are using a Naim NAP 250 power amplifier connected via System Automation, you can synchronise the brightness of both logos from the NSC 222.

5.8 Using the NPX 300 power supply

The NPX 300 power supply is an optional system upgrade. If adding the NPX 300 power supply to the NSC 222, first turn the whole system off. Remove the mains cable from the NSC 222 – it is not required when the unit is powered by the NPX 300.

Add the NPX 300 to the equipment stand (usually between the NSC 222 and NAP250).

Remove the two link plugs from the NSC 222 rear panel.

Connect the un-banded end of the two Burndy cables to the NPX 300. Connect the two banded ends to the NSC 222. Ensure all the locking rings are tightened fully. Try to “dress” the cables so they hang as loosely as possible and without touching the stands or the wall – this will be easier if they are formed to roughly the required shape before connecting either end.

Connect the power lead to the NPX 300’s power socket and then to mains power. Turn the rest of the system back on.

Turn the NSC 222 back on by pressing the standby button.

5.9 AV Bypass

This mode is only applicable to analogue inputs (aka analogue input 1: RCA and 2: DIN). It allows an AV system and an audio system to share the main left and right speakers. Volume control changes cannot be made using the remote or the volume dial of the NSC222 when in this mode. The output signal will be at the same volume as the input signal. Use the AV product’s volume control to change the volume of your main L/R system, as well as the rest of the audio system. To set the AV Bypass mode on the NSC 222, use the Focal & Naim App. Go to: “Settings > Input Settings > Analogue 1 (or 2)”. In this menu, tick “AV fixed volume”.

Optional settings:

To adjust the gain, edit the “Input Trim”.

The input name can be customised in “Input Name”.

Switching off unused inputs makes it easier to use the F&N app (fewer inputs are displayed on the input selection page). Tick “Input Enabled”.

Note: The 8-pin DIN socket is compatible with Naim’s standard 5-pin DIN interconnect leads.

6. Mains power, earthing and more

Use only the mains leads and plugs supplied with your NSC 222, or the upgrade Naim Power-Line mains cable. Where fused plugs are used, 13-Amp fuses should be fitted. Do not wire voltage dependent resistors or noise suppressors into mains plugs; they degrade the mains supply and the sound.

6.1 Earthing

In order to avoid hum loops, the signal ground of the whole system should be connected to the mains earth in one place. Typically, this is at the primary source. For example, a Naim streamer has a ground lift switch. Set this to “default” if no other source connects mains earth to signal ground. This setting will give best sound quality.

6.2 Non-rewirable mains plugs

If a non-rewirable plug is cut from a mains lead (for whatever purpose) the plug **MUST** be disposed of in a way to render it totally useless. Considerable shock hazard exists if the cut-off plug is inserted into a mains outlet.

6.3 Mains circuits and interference

A hi-fi system usually shares a mains power circuit with other household equipment, some of which can cause distortion that may manifest as mechanical hum from mains transformers, including the large transformer in your NSC 222.

Transformer hum is not transmitted through the speakers and has no effect on the performance of the system; however, careful positioning of your Naim system may reduce it, as may a separate, dedicated mains circuit. Such a circuit (ideally with a 30 or 45-Amp rating) will also generally improve system performance. Only seek advice on the installation of a separate mains circuit from a qualified electrician.

6.4 Lightning precautions

Your Naim system should be turned off and fully disconnected from mains power when there is a risk of a lightning strike, to protect from potential damage.

7. Further tips and advice

Now you have all the essentials sorted, let us move onto a few more things that you can do to optimise the performance of your new NSC 222.

7.1 Running in

Naim products are hand-crafted from a carefully selected range of high-quality components. Your NSC 222 will sound superb out of the box, but its performance may improve further still as all these various components power up and interact in their first few weeks of use. Keeping your system powered up will assist this process.

7.2 Cleaning your product and connections

Naim recommends using only the supplied cleaning cloth to lightly dust any product surfaces. Cleaning products may contain ingredients that can adversely affect cosmetic surface treatments and coatings.

Keep interconnect plugs and sockets clean and free from corrosion. The easiest way to achieve this is to fully power off your Naim product (and any connected equipment), unplug all connections from their sockets and firmly push them in again. Contact cleaners and so-called 'enhancers' should not be used, as they can leave deposits that can degrade the sound of your system.

7.3 Resetting your NSC 222

To reset your NSC 222 to the factory default settings, use the remote control to navigate to "Home - Settings - Factory settings - Reset all settings - Yes" on the front panel display.

8. Support

In the event of any non-compliant equipment, it must be sent to the dealer, in its original packaging, who will analyse it and determine where the breakdown comes from. If the equipment is under warranty and conditions are met, the equipment will be repaired or replaced according to the conditions applicable to the legal warranty on the date of purchase of the device. Otherwise, a repair estimate will be submitted. The legal guarantee does not cover damage from a misuse or a wrong connection. Naim equipment is covered by a warranty whose conditions are locally set or carried out by the official Naim dealer of each country, in compliance with the laws of the concerned territory. In France, every Naim equipment is covered by a two-year legal guarantee from the date of purchase.

A defect can be caused by a failure of the system or by the installation, contact your dealer.

Online support resources are also available on our website, please visit www.naimaudio.com If you are still unable to resolve your issue, or have any questions, please contact support@naimaudio.com

9. Service and updates

Any repairs or hardware updates should only be made by an authorised Naim service centre or at the Naim HQ itself. Many components are custom made, tested or matched and appropriate replacements are often unobtainable from other sources. Please contact your local Naim retailer with any service or repair queries.

10. Specifications

200 Series streaming preamplifier - NSC 222	
Audio inputs:	1 x moving magnet phono 1 x 8-pin DIN (compatible with 5-pin DIN cables) 1 x RCA pair
USB:	2 x USB Type A socket (front and rear - 1.6A charge)
Digital (S/PDIF):	2 x Optical TOSLINK (up to 24bit/96kHz) 1 x coaxial RCA (up to 24bit/192kHz, DoP 64Fs) 1 x coaxial BNC (up to 24bit 192kHz, DoP 64Fs)
Audio outputs:	Analogue 1 x XLR pair 1 x RCA pair 1 x 6.35mm headphone jack
Audio formats:	WAV - up to 32bit/384kHz FLAC and AIFF - up to 24bit/384Hz ALAC (Apple Lossless) - up to 24bit/384Hz MP3 - up to 48kHz, 320kbit (16 bit) AAC - up to 48kHz, 320kbit (16 bit) OGG and WMA - up to 48kHz (16 bit) DSD - 64 and 128Fs M4A - up to 48kHz, 320kbit (16 bit) Note: Gapless playback supported on all formats.
Network:	Ethernet (10/100Mbps), Wi-Fi (802.11 b/g/n/ac)
Power consumption:	Typical use: 25W Network standby mode: <2W Standby: <0.5W
Ripping and storage:	2 x USB Type A socket (front and rear - 1.6A charge) Store up to 20,000 tracks to a local USB connected storage device and serve to a network-connected player External portable HDD – max. 1TB USB sticks – max. 128 GB
Dimensions (H x W x D):	91.5 x 432 x 317.5 mm (including feet)
Weight:	11kg
Mains supply:	115V or 230V, 50/60Hz

11. Product recycling

This marking indicates that within the EU this product should not be disposed of with other household wastes. To prevent any risk to the environment or human health, please recycle them responsibly to encourage the reuse of material resources. To return your used device, please use the return and collection systems available, or contact the retailer where you purchased the product. They can recycle this product safely.



Introduction

À noter : tous les avertissements de sécurité se trouvent dans le manuel de sécurité agréé.

Bienvenue et félicitations pour l'achat de votre nouveau préamplificateur en streaming Naim. Comme tous les produits Naim Audio, le NSC 222 donne la priorité absolue à la performance musicale. Pour l'aider à déployer tout son potentiel, il est important de suivre les consignes simples pour l'installation et l'utilisation qui sont fournies dans ce manuel. Nous allons commencer par quelques informations de base concernant le produit et la mise en place, avant de passer à des informations plus détaillées à la section 5.

1. Liste des éléments fournis



1x NSC 222



1x Documentation



1x Chiffon de nettoyage

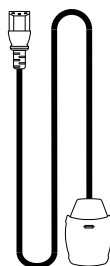

1x Câble d'alimentation

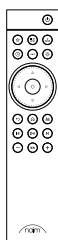

1x Télécommande

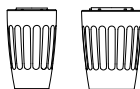

2x Fiches cavalier

2. Découverte du NSC 222

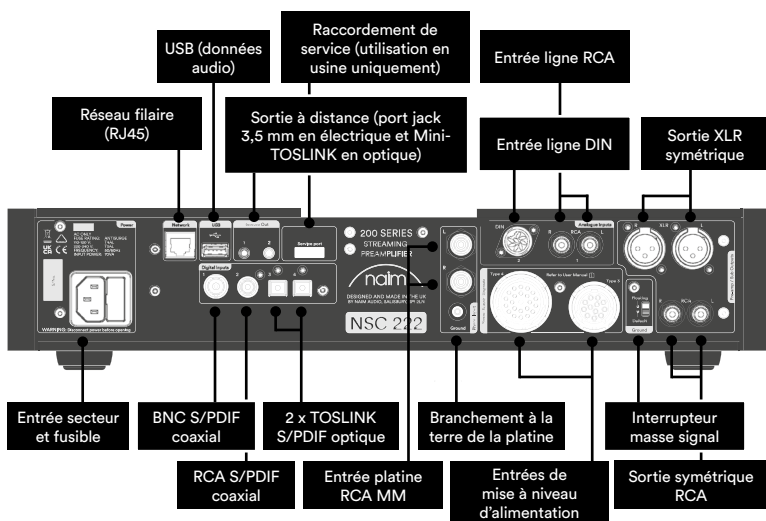
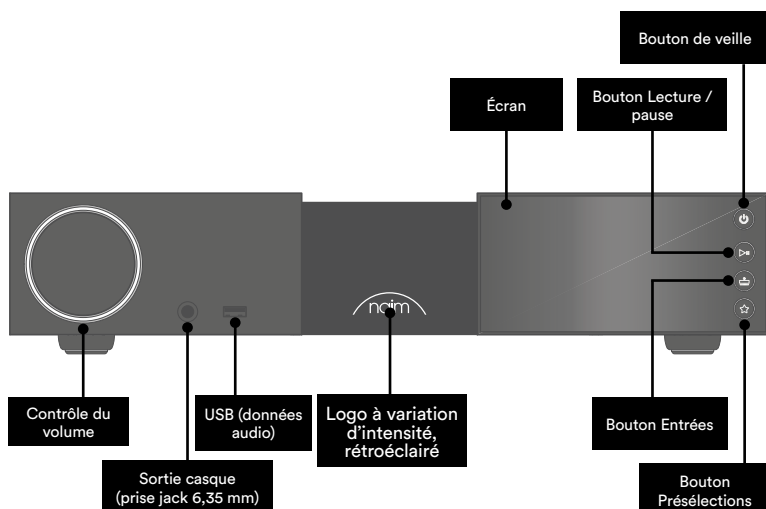

3. Informations de base sur l'installation du NSC 222

Votre NSC 222 doit être raccordé à un amplificateur de puissance (tel que le NAP 250 correspondant) mais, avant de le faire, vous devez vous assurer que les deux composants se trouvent à leur emplacement définitif et sont débranchés du secteur.

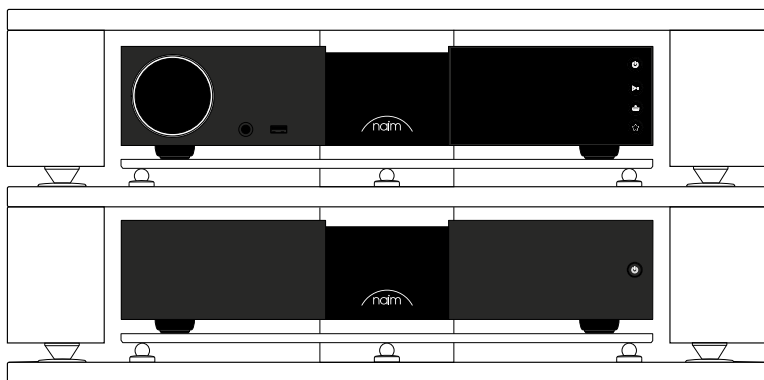

Pour des performances optimales, utilisez un support hi-fi dédié (idéalement Naim Fraim) et placez le préamplificateur au-dessus de l'amplificateur de puissance, comme illustré.

Vous aurez également besoin d'enceintes avec des câbles, d'une connexion Internet (Wi-Fi ou filaire) et d'un smartphone ou d'une tablette pour utiliser l'application Naim.

Téléchargez l'application Naim dans l'App store d'Apple ou le Play Store de Google.

3.1 Raccordement du NSC 222 à l'amplificateur de puissance NAP 250

Branchez deux câbles XLR (fournis avec le NAP 250) entre les sorties XLR symétriques du NSC 222 et l'entrée symétrique du NAP 250. Vérifiez que les câbles sont bien appariés : la sortie gauche du préamplificateur avec l'entrée gauche de l'amplificateur de puissance, et la même chose côté droit. Veillez à ce que les fiches XLR soient insérées correctement, ce qui est le cas quand le logo Naim de la fiche est vers le haut.

Branchez le câble d'automatisation système (fourni avec le NAP 250) entre le port de sortie à distance du NSC 222 et le port d'entrée à distance du NAP 250.

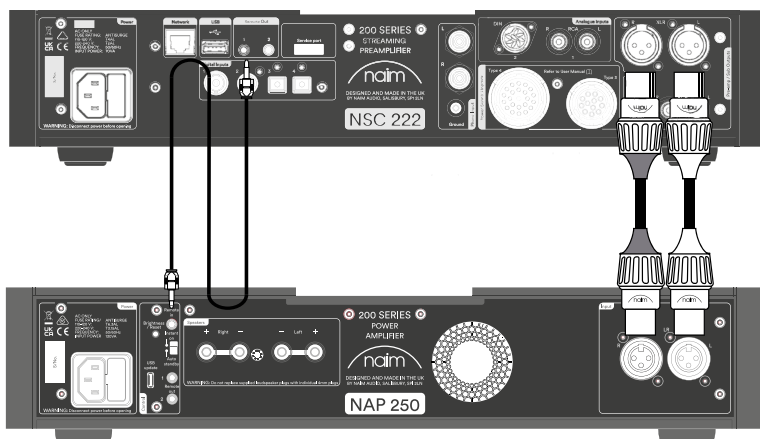

3.2 Mise en marche

Une fois le NSC 222 raccordé à un amplificateur de puissance et connecté à des enceintes, il ne reste plus que quelques étapes simples avant de pouvoir mettre en marche le NSC 222 et lancer l'écoute en streaming.

Branchez les deux fiches cavalier fournies sur les ports de mise à niveau d'alimentation du NSC 222.

Si vous utilisez un réseau filaire, branchez un câble entre le port RJ45 et le routeur ou commutateur.

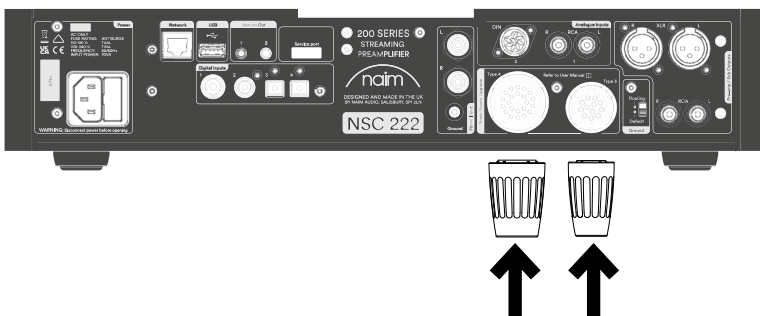

Insérez les piles fournies dans le corps de la télécommande.

Branchez le câble d'alimentation au connecteur d'alimentation du NSC 222 puis au secteur.

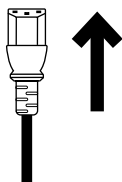

Mettez en marche votre NSC 222 en appuyant sur le bouton de veille situé en haut à droite, en façade.



3.3 Appairage de la télécommande

Une fois votre NSC 222 allumé, vous devez appairer la télécommande.

Pour activer le mode appairage de la télécommande, il suffit d'appuyer sur l'un des boutons en façade.



Maintenez le bouton d'accueil de la télécommande enfoncé pendant 3 secondes.

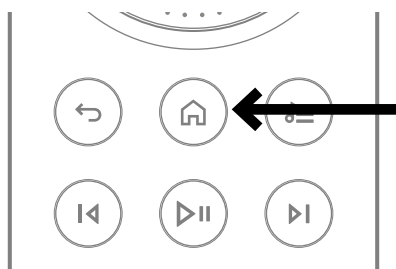

L'anneau de volume sur la télécommande s'allumera de façon rotative durant l'appairage puis s'arrêtera sur le volume actuel une fois l'appairage terminé.

La télécommande est à présent appairée avec l'appareil et prête à être utilisée.

4. Écoute de musique, radio, podcasts et plus encore

Accédez à toute votre musique, y compris vos stations radio Internet et vos services de streaming préférés, lisez votre musique enregistrée sur un serveur Naim (tel que l'Uniti Core) et soyez la source de votre système multi pièces. Le NSC 222 comprend aussi des connexions numériques et analogiques pour pouvoir raccorder vos sources externes. Avant de commencer à utiliser les services répertoriés ci-après en streaming, vérifiez que l'appareil que vous utilisez pour contrôler le système (smartphone, tablette ou ordinateur) est bien connecté au même réseau que votre NSC 222.

4.1 Radio Internet

L'application Naim vous donne accès à une multitude de stations de radio, y compris une collection soigneusement choisie de flux de qualité. Vous pouvez aussi sélectionner et enregistrer des présélections de stations pour pouvoir accéder plus rapidement à vos sources préférées.

4.2 UPnP

Votre NSC 222 peut lire des fichiers audio enregistrés sur des serveurs musicaux Naim (comme l'Uniti Core de Naim), des disques NAS ou d'autres appareils UPnP raccordés.

Il est compatible avec de très nombreux formats de fichier, dans des résolutions pouvant aller jusqu'à 384 kHz/32 bits.

Parcourez votre musique, écoutez-la selon vos envies et créez des listes de lecture avec l'application Naim.

4.3 Spotify Connect/Spotify Hi-Fi

- Lancez l'application Spotify sur votre téléphone, votre tablette ou votre ordinateur.
- Choisissez le contenu que vous voulez écouter et appuyez sur « Devices Available » (Appareils disponibles)
- Sélectionnez le NSC 222 et commencez à profiter de votre session d'écoute

4.4 AirPlay 2

La technologie AirPlay 2 d'Apple est conçue pour contrôler les systèmes audio et les enceintes de votre maison dans n'importe quelle pièce depuis votre iPhone, iPad, Mac, HomePod ou Apple TV.

Elle vous permet de lire des flux de streaming provenant de diverses sources, y compris Apple Music.

Pour configurer AirPlay 2, utilisez le bouton d'accueil d'un appareil iOS équipé de la version 11.4 ou d'une version ultérieure du logiciel.

- Ouvrez l'application Home et appuyez sur le bouton (+) pour l'ajouter en tant qu'Accessory
-

4.5 Chromecast

Chromecast vous permet de lire en streaming votre musique préférée et plus encore depuis votre téléphone, votre tablette ou votre ordinateur.

- Pour utiliser Chromecast built-in et transmettre du contenu audio à votre NSC 222, il suffit de le configurer via l'application Google Home puis de diffuser le contenu en streaming depuis l'une des nombreuses sources disponibles

4.6 TIDAL et TIDAL Connect

Les abonnés au service de streaming musical TIDAL peuvent en profiter à double titre sur le NSC 222.

- Écoutez de la musique en streaming directement depuis l'application TIDAL, par le biais de TIDAL Connect
- Pour cela, ouvrez l'écran « Now Playing » pendant la lecture d'un titre
- Cherchez l'icône du haut-parleur et choisissez le NSC 222 dans la liste qui s'affiche

Vous pouvez aussi profiter de TIDAL via l'application Naim.

- Sélectionnez l'entrée TIDAL
- Entrez vos identifiants de connexion TIDAL
- Parcourez TIDAL et écoutez la musique de votre choix via l'application Naim

4.7 Qobuz

Tout un univers de musique s'offre à vous, avec un vaste choix d'albums en haute résolution proposés en streaming via Qobuz. Les abonnés peuvent utiliser les services de cette plateforme par le biais de l'application Naim.

- Sélectionnez l'entrée Qobuz
- Entrez vos identifiants de connexion Qobuz
- Parcourez Qobuz et écoutez la musique de votre choix via l'application Naim

4.8 Roon

Votre NSC 222 est compatible avec Roon, ce qui vous permet d'explorer sans limite cette application de gestion de musique.

4.9 Multiroom

Votre NSC 222 peut être appairé avec d'autres lecteurs de musique, enceintes et systèmes, pour produire un son parfaitement synchronisé dans toute votre maison. Il existe quatre façons différentes de profiter de la fonction multiroom.

- Via l'application Naim

Apparez le NSC 222 à d'autres produits Naim connectés, y compris des enceintes sans fil Mu-so, des lecteurs Uniti ou autres par le biais de l'application Naim, pour profiter de la toute meilleure qualité audio. Il vous suffit de lancer la musique que vous voulez partager et de regrouper les produits Naim de votre choix en sélectionnant le symbole du multiroom.

Vous pouvez aussi vous lancer en appuyant sur le bouton multiroom de votre télécommande.

- Via Apple AirPlay 2
- Via Chromecast
- Via Roon

5. Conseils pour l'installation et l'utilisation de votre NSC 222

Nous savons que vous êtes impatient de profiter de votre nouveau NSC 222, mais nous vous promettons qu'il vous offrira un son encore meilleur si vous appliquez bien ces consignes. Elles vous aideront à retirer la meilleure expérience possible de votre préamplificateur en streaming.

5.1 Déballage et mise en place

Votre NSC 222 est fabriqué à partir de composants de qualité supérieure, avec un transformateur robuste et un boîtier en aluminium solide. De ce fait, le NSC 222 pèse 11 kg. Soyez prudent lorsque vous le soulevez ou le déplacez et veillez à ce que la surface où vous l'installez soit stable et capable de supporter son poids.

Pour atteindre un niveau de performance optimal, utilisez vos produits Naim sur un support dédié pour les équipements hi-fi (idéalement Naim Fraim ou Fraim Lite), afin de minimiser les vibrations susceptibles d'altérer la qualité du son. Vous n'avez pas la place d'installer un tel support ? Vous pouvez placer votre NSC 222 sur une étagère en verre Fraim posée sur un meuble adapté, afin de créer une installation solide mais discrète.

N'empilez jamais des produits Naim les uns au-dessus des autres. Si vous placez des composants côte-à-côte, laissez un peu d'écart entre eux. De même, des produits raccordés ne doivent pas être trop éloignés les uns des autres. L'écartement maximum est celui qui est permis par le câble d'interconnexion fourni.

Afin de réduire le risque de ronflement audible au niveau des enceintes, il ne faut pas placer les alimentations ou les amplificateurs de puissance à proximité des composants source.

5.2 Informations sur la connexion des entrées

Le NSC 222 offre de nombreuses possibilités de connexion externe. Pour obtenir la meilleure qualité de son, nous vous recommandons d'utiliser l'entrée numérique BNC ou l'entrée analogique DIN.

L'entrée DIN peut aussi alimenter un étage phono Naim NVC TT. L'étage phono intégré du NSC 222 est compatible avec les cellules à aimant mobile.

5.2a Type 1 : DIN 8 broches

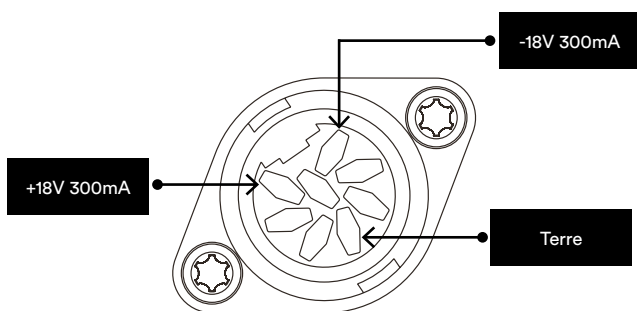

5.2b Type 3 : connecteur 12 voies

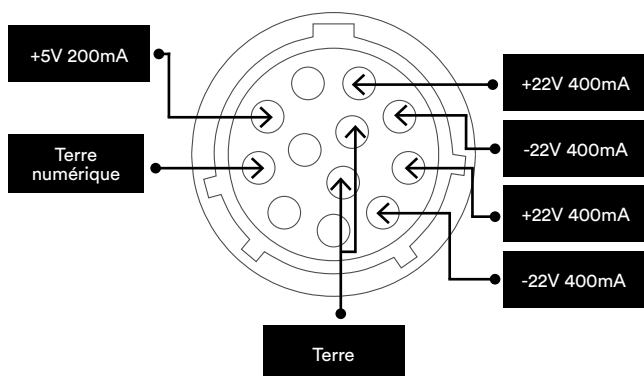

5.2c Type 4 : connecteur 23 voies

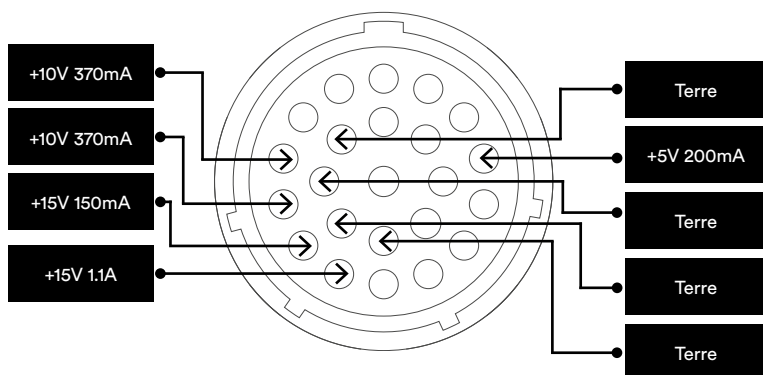

5.3 Informations sur la connexion des sorties

Les connecteurs XLR doivent être utilisés pour établir la connexion avec un amplificateur de puissance NAP 250. En cas d'utilisation des sorties RCA (pour un subwoofer, par exemple), il faut les activer depuis l'application Naim.

Si un amplificateur de puissance asymétrique (ancien amplificateur Naim, par exemple) doit être utilisé avec le NSC 222, il faut se servir des connecteurs XLR avec un câble correctement branché.

5.4 Casque

La sortie casque a un réglage de volume distinct. Lorsqu'un casque est branché, le volume est réglé au dernier niveau sonore utilisé avec un casque. Lorsqu'il est débranché, le volume revient au dernier niveau sonore utilisé avec les enceintes.

5.5 Automatisation du système

Si vous utilisez le NSC 222 avec un amplificateur de puissance compatible, tel que le NAP 250, vous pouvez synchroniser la mise en marche / l'arrêt et la luminosité du

logo sur l'ensemble de votre système en raccordant les deux produits avec le câble d'automatisation système optique fourni avec le NAP 250.

Il suffit de brancher le câble entre le port de sortie à distance (Remote Out) du préamplificateur NSC 222 et le port d'entrée à distance (Remote In) du NAP 250. Il est possible de raccorder d'autres amplificateurs de puissance avec le port de sortie à distance du NAP 250.

Si vous avez besoin de plus de distance entre votre NSC 222 et le NAP 250 que ce que permet le câble fourni, vous pouvez utiliser à la place un câble optique 3,5 mm vers 3,5 mm offrant la longueur voulue. Il est également possible d'utiliser des câbles analogiques standard avec des connecteurs de 3,5 mm, mais un câble optique offre de meilleures performances.

5.6a Mise en marche / Arrêt

Une fois que tous vos branchements d'entrée et de sortie sont réalisés, raccordez le cordon d'alimentation fourni à votre NSC 222 et au secteur.

Vous pouvez à présent mettre en marche le NSC 222 en appuyant sur le bouton de veille. Si le NAP 250 est raccordé via l'automatisation système, il se met en marche juste après. La procédure est la même pour éteindre votre NSC 222 : pour arrêter votre préamplificateur NSC 222 – et le NAP 250 raccordé via l'automatisation système – il suffit d'appuyer sur le bouton de veille en façade pour mettre en veille le NSC 222 et le NAP 250. Évitez d'utiliser un interrupteur de prise murale pour éteindre votre amplificateur.

5.6b Réglages de la mise en veille

Le NSC 222 a quatre niveaux de fonctionnement : veille, veille en réseau, veille en réseau avec puissance supplémentaire nécessaire et alimentation pour utilisation normale.

En mode « veille », la consommation d'énergie totale est inférieure à 0,5 W. Le NSC 222 peut être remis en marche en appuyant sur le bouton de veille ou avec la télécommande.

En mode « veille en réseau », la consommation est inférieure à 2 W. Pour que le NSC 222 puisse être remis en marche via l'application Naim, la connexion réseau doit être établie (en filaire ou en Wi-Fi).

En mode « veille en réseau avec puissance supplémentaire nécessaire », le NSC 222 est allumé mais l'écran et le logo sont éteints (il doit être dans cet état pour alimenter un périphérique USB ou fonctionner en tant que serveur).

En mode « alimentation pour utilisation normale », le NSC 222 consomme 25 W environ.

Par défaut, le NSC 222 est en mode « veille automatique » : il bascule automatiquement vers le mode veille approprié après 20 minutes d'inactivité maximum. Pour bénéficier de la meilleure qualité de son, réglez la période de mise en veille automatique sur « Never » (Jamais) dans l'application Naim, pour que le NSC 222 reste allumé en permanence.

5.7 Paramètres de luminosité du logo Naim

Dans l'application Naim, vous pouvez choisir le niveau de luminosité des indicateurs LED et du logo Naim sur votre NSC 222. Si vous utilisez un amplificateur de puissance Naim NAP 250 raccordé via le câble d'automatisation système, vous pouvez synchroniser la luminosité des deux logos depuis le NSC 222.

5.8 Utilisation de l'alimentation NPX 300

L'alimentation NPX 300 est une mise à niveau optionnelle du système. Pour raccorder l'alimentation NPX 300 au NSC 222, commencez par éteindre l'ensemble du système. Détachez le câble secteur du NSC 222 – il ne sera plus nécessaire une fois l'appareil alimenté par le NPX 300.

Placez l'alimentation NPX 300 sur le support d'équipement (généralement entre le NSC 222 et le NAP 250).

Retirez les deux cavaliers du panneau arrière du NSC 222.

Branchez l'extrémité non liée des deux câbles Burndy au NPX 300. Branchez les deux

extrémités liées au NSC 222. Assurez-vous que les bagues de verrouillage soient bien serrées. Essayez de « former » les câbles pour qu'ils pendent aussi librement que possible, sans toucher les supports ou les murs – cette étape sera plus simple si vous leur donnez à peu près la forme souhaitée avant de brancher chaque extrémité.

Branchez le câble d'alimentation au connecteur d'alimentation du NPX 300 puis au secteur. Rallumez le reste du système.

Rallumez le NSC 222 en appuyant sur le bouton de veille.

5.9 AV Bypass (Dérivation AV)

Ce mode concerne uniquement les entrées analogiques (soit l'entrée analogique 1 : RCA et l'entrée analogique 2 : DIN). Il permet à un système AV et un système audio de partager les enceintes gauche et droite principales.

Dans ce mode, le réglage de volume ne peut pas être modifié avec la télécommande ou le cadran de volume du NSC 222. Le signal de sortie sera au même volume que le signal d'entrée. Utilisez le contrôle du volume du produit AV pour régler le volume de vos enceintes G/D principales, de même que celui du reste du système audio. Pour régler le mode Dérivation AV sur le NSC 222, servez-vous de l'application Focal & Naim. Allez dans : « Settings > Input Settings > Analogue 1 (or 2) » (Paramètres > Paramètres d'entrée > Analogique 1 (ou 2)).

Dans ce menu, cochez la case « AV fixed volume » (Volume fixe AV).

Paramètres optionnels :

Pour régler le gain, modifiez le paramètre « Input Trim » (Ajustement volume).

Le nom de l'entrée peut être personnalisé dans « Input Name » (Nom de l'entrée).

L'utilisation de l'application F&N est plus simple lorsque les entrées inutilisées sont désactivées (ainsi, un moins grand nombre d'entrées sont affichées sur la page de sélection des entrées). Cochez la case « Input Enabled » (Entrée activée).

Remarque : Le commutateur DIN à 8 broches est compatible avec les câbles d'interconnexion DIN à 5 broches standard de Naim.

6. Alimentation secteur, mise à la terre et plus

Utilisez uniquement les câbles et les fiches secteur fournis avec votre NSC 222 ou le câble d'alimentation Naim Power-Line de mise à niveau. En cas d'utilisation de prises avec fusibles intégrés, ces derniers doivent être tarés à 13 ampères. Ne pas câbler de résistances sensibles à la tension, ni de réducteur de bruit au niveau des prises secteur, car ceux-ci dégradent l'alimentation et le son.

6.1 Mise à la terre

Afin d'éviter les boucles de masse, la masse du signal de l'ensemble du système doit être raccordée à la masse en un seul point, généralement au niveau de la source principale. Par exemple, un streamer Naim est équipé d'un commutateur de masse. Si aucune autre source ne relie la masse de l'alimentation à la masse du signal, choisissez la position par défaut. Ce réglage assurera la meilleure qualité de son.

6.2 Prises secteur moulées (non démontables)

Si, pour une raison quelconque, le câble d'alimentation est sectionné afin de déposer la prise secteur moulée, la prise doit IMPÉRATIVEMENT être éliminée d'une manière qui la rend complètement inutilisable. L'insertion d'une prise avec un câble sectionné dans une prise murale présente un fort risque d'électrocution.

6.3 Circuits secteur et interférences

Un système hi-fi partage généralement un circuit d'alimentation secteur avec d'autres équipements ménagers, dont certains peuvent causer des distorsions susceptibles de se manifester sous forme de ronflement mécanique au niveau des transformateurs d'alimentation. Cela peut arriver à l'imposant transformateur de votre NSC 222.

Le ronflement du transformateur n'est pas transmis par les enceintes et n'a aucun effet sur les performances du système ; cependant, un bon positionnement de votre système Naim peut le réduire, tout comme l'utilisation d'un circuit secteur séparé. Un tel circuit (idéalement de 30 ou 45 ampères) améliorera généralement aussi les performances du système. Si vous souhaitez demander conseil pour l'installation d'un circuit secteur séparé, contactez impérativement un électricien qualifié.

6.4 Précautions contre la foudre

Votre système Naim doit être mis à l'arrêt et entièrement débranché du secteur dès qu'il existe un risque de foudre, afin de le protéger contre d'éventuels dommages.

7. Autres astuces et conseils

À présent que vous avez pris connaissance des consignes les plus importantes, voici quelques recommandations pour optimiser les performances de votre nouveau NSC 222.

7.1 Rodage

Les produits Naim sont fabriqués à la main à partir d'un ensemble soigneusement choisi de composants de qualité. La qualité de son de votre NSC 222 est excellente dès le départ mais elle peut encore s'améliorer au fur et à mesure que ses divers composants montent en puissance et interagissent, au cours des premières semaines d'utilisation. Ce processus sera d'autant plus efficace que vous garderez votre système en fonctionnement.

7.2 Nettoyage du produit et des branchements

Naim recommande d'utiliser uniquement le chiffon de nettoyage fourni pour épousseter en douceur les surfaces du produit. Les produits nettoyants peuvent contenir des ingrédients susceptibles de dégrader les revêtements et les traitements de surface de finition.

Veillez à ce que les fiches et prises d'interconnexion restent propres et exemptes de corrosion. Pour cela, le moyen le plus simple consiste à éteindre complètement votre produit Naim (et les équipements raccordés), à débrancher tous les raccordements de leurs prises et à bien les rebrancher à nouveau. Il ne faut pas utiliser de nettoyants pour contacts ou d'« améliorateurs », car ils peuvent laisser des dépôts susceptibles de dégrader le son de votre système.

7.3 Réinitialisation de votre NSC 222

Pour rétablir les paramètres par défaut de votre NSC 222, utilisez la télécommande pour aller dans « Home – Settings – Factory settings – Reset all settings – Yes » (Accueil – Paramètres – Paramètres par défaut – Réinitialiser tous les paramètres – Oui) sur l'écran en façade.

8. Support

La garantie légale de conformité dont bénéficient les consommateurs varie d'un pays à l'autre. Dans la plupart des pays, le revendeur auprès duquel vous avez acheté votre produit Naim doit être votre principal interlocuteur en cas de problème avec votre appareil. En cas de non-conformité du matériel, celui-ci doit être expédié, dans son emballage d'origine ou dans un emballage équivalent de nature à assurer sa parfaite protection durant le transport, au revendeur qui analysera le matériel et déterminera la nature de la panne. Si celui-ci est sous garantie et que les conditions de déclenchement de la garantie sont réunies, le matériel vous sera réparé ou remplacé selon les conditions applicables en matière de garantie légale à la date d'achat de l'appareil. Dans le cas contraire, un devis de réparation vous sera proposé. La garantie ne couvre pas les dommages résultant d'une mauvaise utilisation ou d'un branchement incorrect. En dehors de la France, le matériel Naim est couvert par une garantie dont les conditions sont fixées ou mises en œuvre localement par le distributeur officiel Naim de chaque pays, conformément aux lois en vigueur sur le territoire concerné. En France, la garantie légale pour la France sur tout matériel Naim est de 2 ans à partir de la date d'achat. Un problème peut être dû à un défaut du système ou à son installation, contacter votre revendeur. Vous pourrez trouver une série d'articles concernant l'assistance des différents produits Naim en ligne, sur le site naimaudio.com

Si vous avez toujours des difficultés avec votre produit Naim, contactez-nous directement pour obtenir de l'aide et des conseils, à l'adresse support@naimaudio.com

9. Réparation et mises à jour

Toutes les réparations et mises à jour matérielles doivent impérativement être réalisées par un centre de service Naim agréé ou par le siège de Naim lui-même. De nombreux composants sont fabriqués, testés ou appariés sur mesure et les pièces de rechange appropriées sont souvent impossibles à obtenir auprès d'autres sources. Veuillez contacter votre revendeur Naim local pour toute demande concernant l'entretien ou les réparations.

10. Spécifications

200 Series streaming preamplifier - NSC 222	
Entrées audio :	1 x phono aimant mobile 1 x DIN 8 broches (compatible avec câbles DIN 5 broches) 1 x paire RCA
USB :	2 x prises USB type A (à l'avant et à l'arrière – 1,6 A)
Numérique (S/PDIF) :	2 x optiques TOSLINK (jusqu'à 24 bits/96 kHz) 1 x RCA coaxial (jusqu'à 24 bits/192 kHz, DoP 64 Fs) 1 x BNC coaxial (jusqu'à 24 bits/192 kHz, DoP 64 Fs)
Sorties audio :	Analogique 1 x paire XLR 1 x paire RCA 1 x prise 6,35 mm pour écouteurs
Formats audio :	WAV - jusqu'à 32 bits/384 kHz FLAC et AIFF - jusqu'à 24 bits/384 Hz ALAC (Apple Lossless) - jusqu'à 24 bits/384 Hz MP3 - jusqu'à 48k Hz, 320 kbits (16 bits) AAC - jusqu'à 48 kHz, 320 kbits (16 bits) OGG et WMA - jusqu'à 48 kHz (16 bits) DSD - 64 et 128 Fs M4A - jusqu'à 48 kHz, 320 kbits (16 bits) Remarque : Lecture parfaite prise en charge sur tous les formats
Réseau :	Ethernet (10/100 Mbps), Wi-Fi (802.11 b/g/n/ac)
Consommation :	Utilisation standard : 25 W Mode veille en réseau : <2 W Veille : <0,5 W
Extraction et stockage :	2 x prises USB type A (à l'avant et à l'arrière – 1,6 A) Stocke jusqu'à 20 000 pistes sur un dispositif de stockage connecté via USB et les transmet à un lecteur connecté au réseau HDD portable externe – max. 1 To Clés USB – max. 128 Go
Dimensions (Haut. x Larg. x Prof.) :	91,5 x 432 x 317,5 mm (pieds inclus)
Poids :	11kg
Tension secteur :	115 V ou 230 V, 50/60 Hz

11. Consignes de recyclage du produit

Ce marquage indique qu'au sein de l'UE, ce produit ne doit pas être jeté avec les autres déchets ménagers. Afin d'éviter tout risque pour l'environnement ou la santé humaine, le recycler de manière responsable pour encourager la réutilisation des ressources matérielles. Pour retourner votre appareil usagé, utiliser les systèmes de retour et de collecte disponibles ou contacter le revendeur auprès duquel vous avez acquis le produit. Ils pourront recycler le produit en toute sécurité.



Einführung

Hinweis: Alle Sicherheitshinweise finden Sie im gesetzlich vorgeschriebenen Sicherheitshandbuch.

Willkommen bei Ihrem neuen Streaming-Leistungsverstärker von Naim. Wie bei allen Produkten von Naim Audio steht auch bei dem NSC 222 die musikalische Leistung an vorderster Stelle. Um das volle Potenzial der Endstufe auszuschöpfen, sollten die einfachen Installations- und Nutzungsrichtlinien in diesem Handbuch befolgt werden. Wir beginnen mit einigen grundlegenden Informationen zum Produkt und zur Einrichtung, bevor wir in Abschnitt 5 zu genaueren Informationen übergehen.

1. Kartoninhalt



1x NSC 222



1x Gebrauchsanleitung



1x Reinigungstuch

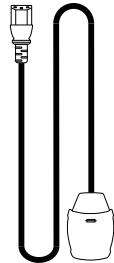

1x Anschlusskabel



1x Remote control

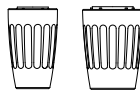

2x Verbindungsstecker

2. Mehr über Ihren NSC 222 erfahren

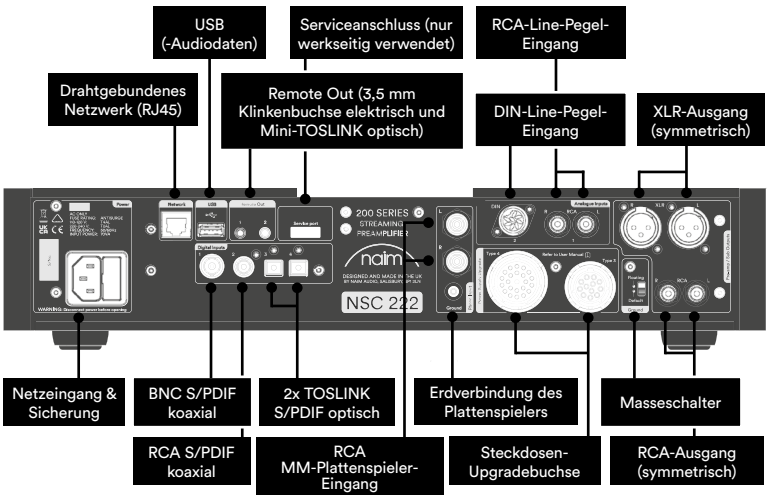
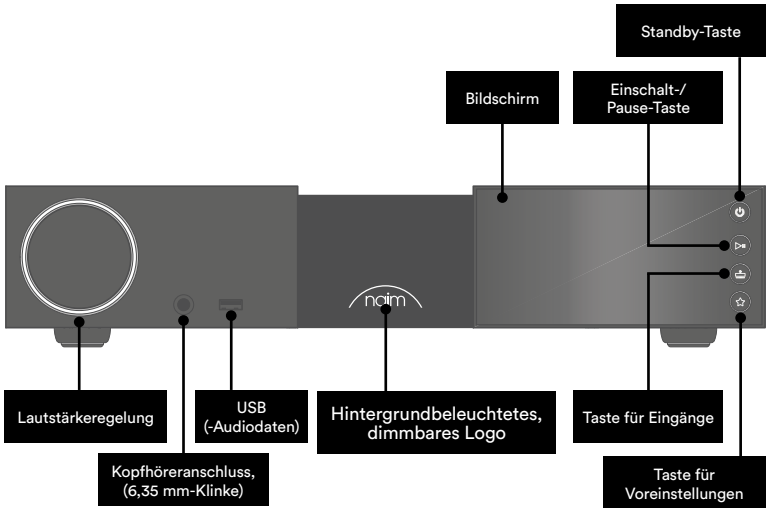

3. Einrichtung des NSC 222

Ihr NSC 222 muss an einen Leistungsverstärker (z. B. dem passenden NAP 250) angeschlossen werden. Stellen Sie vorher jedoch sicher, dass sich beide Komponenten in ihrer endgültigen Position befinden und vom Stromnetz getrennt sind.

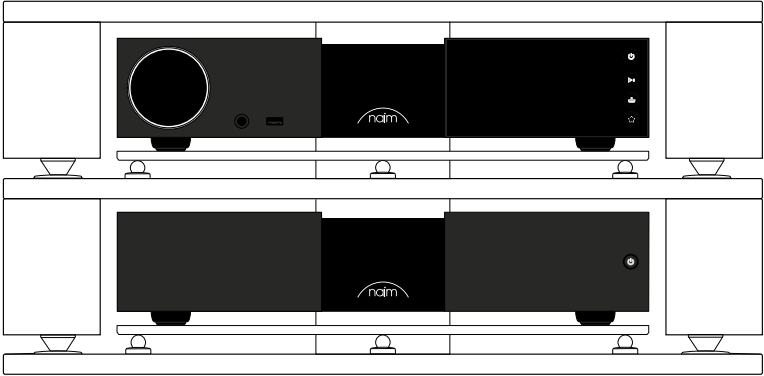

Verwenden Sie für eine optimale Leistung eine spezielle HiFi-Halterung (z. B. Naim Fraim) und platzieren Sie die Vorstufe wie abgebildet über den Leistungsverstärker.

Außerdem benötigen Sie Lautsprecher mit Kabeln, eine Internetverbindung (W-Lan oder Festnetz) und ein Smartphone oder Tablet, auf dem die Naim-App läuft.

Laden Sie die kostenlose „Naim“-App aus dem Apple App Store oder dem Google Play Store herunter.

3.1 Anschluss des NSC 222 an die Endstufe NAP 250

Verbinden Sie zwei XLR-Kabel (im Lieferumfang des NAP 250 enthalten) von den symmetrischen XLR-Ausgängen des NSC 222 an den symmetrischen Eingang des NAP 250. Die Kabel müssen kanalangepasst sein: der linke Ausgang des Vorverstärkers ist mit dem linken Eingang des Leistungsverstärkers verbunden, das Gleiche gilt für den rechten Eingang. Bitte stellen Sie sicher, dass die XLR-Stecker korrekt eingesteckt sind, d. h. das Naim-Logo auf dem Stecker muss nach oben zeigen.

Schließen Sie das Systemautomatisierungskabel (im Lieferumfang des NAP 250 enthalten) an den Remote Out-Anschluss des NSC 222 und an den Remote In-Anschluss des NAP 250 an.

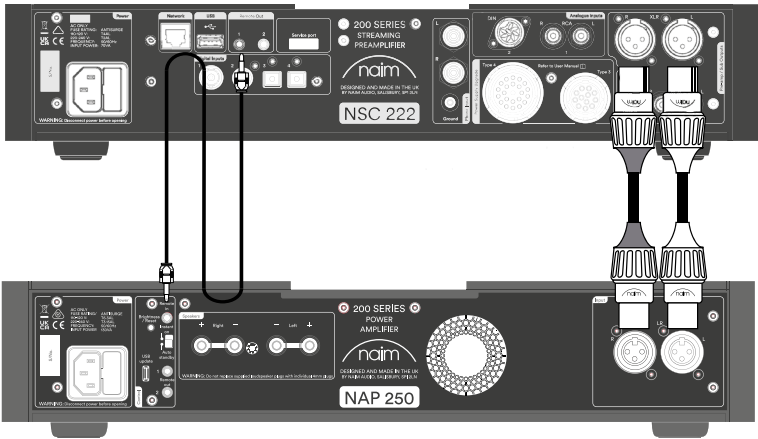

3.2 Einschalten

Nachdem Sie Ihren NSC 222 mit einem Leistungsverstärker verbunden und die Lautsprecher angeschlossen haben, sind nur noch einige wenige, einfache Schritte notwendig, bevor Sie Ihren NSC 222 einschalten und mit dem Streaming beginnen können.

Verbinden Sie die beiden mitgelieferten Bildsteckern mit den Buchsen für die Aufrüstung des NSC 222-Netzteils.

Wenn Sie ein kabelgebundenes Netzwerk verwenden, schließen Sie ein Kabel zwischen der RJ45-Buchse und dem Router oder Switch an.

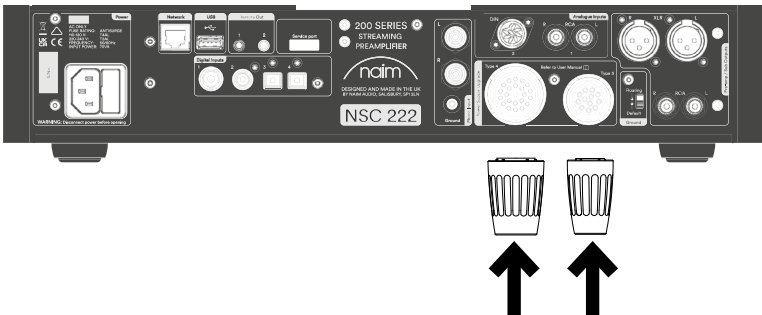

Legen Sie die mitgelieferten Batterien die Fernbedienung ein.

Schließen Sie das Netzkabel an die Steckdose des NSC 222 und dann an das Stromnetz an.

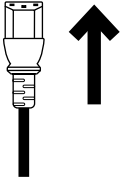

Schalten Sie Ihren NSC 222 ein, indem Sie die Standby-Taste oben rechts auf der Vorderseite drücken.



3.3 Koppeln der Fernbedienung

Sobald Ihr NSC 222 eingeschaltet ist, müssen Sie die Fernbedienung koppeln.

Durch Drücken einer beliebigen Taste auf der Vorderseite wird der Fernkopplungsmodus aktiviert.



Halten Sie die Home-Taste auf der Fernbedienung 3 Sekunden lang gedrückt.

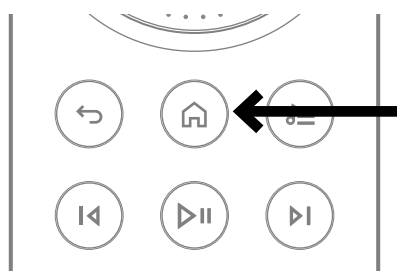

Der Lautstärkering auf der Fernbedienung läuft im Kopplungsmodus durch und stoppt dann bei der aktuellen Lautstärkeeinstellung, wenn die Kopplung abgeschlossen ist.

Die Fernbedienung ist nun mit dem Gerät gekoppelt und einsatzbereit.

4. Abspielen von Musik, Radio, Podcasts und mehr

Nun können Sie auf Ihre gesamte Musik und bevorzugten Streaming-Dienste sowie Internet-Radiosender zugreifen, Ihre gespeicherte Musik von einem Naim-Server (z. B. von einem Uniti Core) abspielen und Ihr Multiroom-System als Quelle nutzen. Der NSC 222 umfasst digitale und analoge Anschlüsse mit denen Sie Ihre externen Quellen verbinden können. Bevor Sie mit dem Streaming der unten aufgeführten Dienste beginnen, stellen Sie sicher, dass Ihr Steuergerät (Smartphone, Tablet oder Computer) mit demselben Netzwerk wie Ihr NSC 222 verbunden ist.

4.1 Webradio

Über die Naim-App können Sie auf eine Vielzahl von Radiosendern zugreifen, darunter auch eine kuratierte Sammlung von hochwertigen Streams. Sie können auch Senderspeicher auswählen und speichern, um schneller auf Ihre Favoriten zugreifen zu können.

4.2 UPnP

Ihr NSC 222 kann Audiodateien wiedergeben, die auf Naim-Musikservern (wie dem Naim Uniti Core), NAS-Laufwerken oder anderen angeschlossenen UPnP-Geräten gespeichert sind.

Er unterstützt eine Vielzahl von Dateiformaten in Auflösungen bis zu 384 kHz/32 Bit

Durchsuchen und genießen Sie Ihre Musik und erstellen Sie Wiedergabelisten mit der Naim-App

4.3 Spotify Connect/Spotify Hi-Fi

- Öffnen Sie die Spotify-App auf Ihrem Telefon, Tablet oder Laptop
- Starten Sie die Wiedergabe des gewünschten Inhalts und wählen Sie „Verfügbare Geräte“
- Wählen Sie Ihren NSC 222 und beginnen Sie zuzuhören

4.4 AirPlay 2

AirPlay 2 ist eine Technologie von Apple, mit der Heim-Audiosysteme und Lautsprecher in jedem Raum von Ihrem iPhone, iPad, Mac, HomePod oder Apple TV aus gesteuert werden können.

Es ermöglicht das Streaming aus einer Vielzahl von Quellen, einschließlich Apple Music.

Um AirPlay 2 einzurichten, verwenden Sie die Home-App auf einem iOS-Gerät mit Software 11.4 oder höher.

- Öffnen Sie die Home-App und tippen Sie auf die Schaltfläche (+), um es als Zubehör hinzuzufügen

4.5 Chromecast

Mit Chromecast können Sie Ihre Lieblingsmusik und vieles mehr von Ihrem Telefon, Tablet oder Laptop streamen.

- Um Chromecast built-in zum Übertragen von Audiosignalen auf den NSC 222 zu verwenden, konfigurieren Sie ihn einfach über die Google Home-App und streamen Sie dann von einer Reihe verfügbarer Quellen

● 4.6 TIDAL and TIDAL Connect

Abonnenten des Musikstreamingdienstes TIDAL können diesen auf zwei Arten auf dem NSC 222 genießen.

- Streamen Sie direkt von der TIDAL-App über TIDAL Connect
- Öffnen Sie einfach den Bildschirm „Aktuelle Wiedergabe“ während der Wiedergabe eines Titels
- Suchen Sie nach dem Lautsprechersymbol und wählen Sie den NSC 222 aus dieser Liste

Alternativ können Sie TIDAL auch über die Naim-App nutzen.

- Wählen Sie den TIDAL-Eingang
- Geben Sie Ihre TIDAL-Anmeldedaten ein
- Durchsuchen und genießen Sie TIDAL über die Naim-App

4.7 Qobuz

Die ganze Welt der Musik, darunter eine riesige Auswahl an echten hochauflösenden Alben, kann über Qobuz gestreamt werden. Abonnenten können den Service über die Naim-App nutzen.

- Wählen Sie den Qobuz-Eingang
- Geben Sie Ihre Qobuz-Anmeldedaten ein
- Durchsuchen und genießen Sie Qobuz über die Naim-App

4.8 Roon

Ihr NSC 222 ist Roon Ready, so dass Sie alles erkunden können, was der Musikverwaltungsdienst zu bieten hat.

4.9 Multiroom

Ihr NSC 222 kann mit anderen Musikplayern, Lautsprechern und Systemen gekoppelt werden, um Ihr Zuhause mit perfekt synchronisiertem Klang zu erfüllen. Es gibt vier verschiedene Möglichkeiten, das Multiroom-Musikerlebnis zu genießen.

- Über die Naim-App

Verbinden Sie die Naim-App mit anderen vernetzten Naim-Produkten wie den kabellosen Mu-so-Lautsprechern, den Uniti-Playern und anderen Geräten, um ein optimales Klangerlebnis zu erzielen. Starten Sie einfach die Wiedergabe der Musik, die Sie gemeinsam nutzen möchten, und gruppieren Sie beliebige oder alle Ihre Naim-Produkte, indem Sie das Multiroom-Symbol auswählen. Sie können auch mitmachen, indem Sie die Multiroom-Taste auf Ihrer Fernbedienung drücken.

- Über Apple AirPlay 2
- Über Chromecast
- Über Roon

5. Tipps zur Installation und Verwendung des NSC 222

Wir wissen, dass Sie sich auf Ihrer neuen NSC 222 sehr freuen! Dennoch versprechen wir Ihnen bei Umsetzung der folgenden Hinweise, dass Sie den Streaming-Vorstufen in seinem vollen Umfang erleben werden.

5.1 Unboxing und Positionierung

In Ihrem NSC 222 kommen hochwertige Komponenten zum Einsatz, darunter ein beachtlicher Leistungstransformator und ein robustes Aluminiumgehäuse. Das bedeutet, dass der NSC 222 11 kg wiegt. Seien Sie daher vorsichtig, wenn Sie ihn anheben oder bewegen, und stellen Sie sicher, dass die Oberfläche, auf der Sie ihn aufstellen möchten, stabil ist und sein Gewicht tragen kann.

Um eine optimale Leistung zu erzielen, sollten Sie für Ihre Naim-Produkte ein spezielles HiFi-Regal verwenden– idealerweise den Naim Fraim oder Fraim Lite. Diese Regale dienen der Minimierung von Vibrationen, die den Klang beeinträchtigen können. Sie haben keinen Platz für ein Regal? Stellen Sie Ihren NSC 222 auf ein Fraim-Glasregal auf einem geeigneten Möbelstück. Dies dient einem soliden, aber schlichten Halt.

Stapeln Sie Naim-Produkte niemals übereinander; stellen Sie sie nebeneinander und lassen Sie bitte etwas Abstand zwischen den Geräten. Ebenso sollten die angeschlossenen Produkte nicht zu weit voneinander entfernt sein: Der maximale Abstand ist der, den das mitgelieferte Verbindungskabel zulässt.

Um das Risiko von hörbarem Brummen aus den Lautsprechern zu verringern, sollten Sie Netzteile oder Leistungsverstärker nicht in der Nähe von Quellkomponenten aufstellen.

5.2 Angaben zum Eingangsanschluss

Der NSC 222 bietet zahlreiche externe Anschlussmöglichkeiten. Für die beste Klangqualität empfehlen wir die Verwendung des digitalen BNC-Eingangs oder des analogen DIN-Eingangs.

Über den DIN-Eingang kann auch eine Naim NVC TT-Phonostufe mit Strom versorgt werden. Die in den NSC 222 eingebaute Phonostufe ist mit Tonabnehmern mit beweglichem Magneten kompatibel.

5.2a Typ 1: 8-poliger DIN

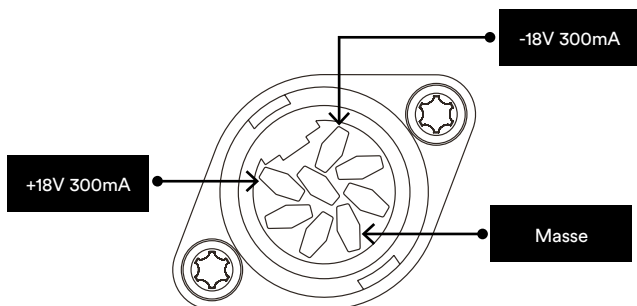

5.2b Typ 3: 12-poliger Anschluss

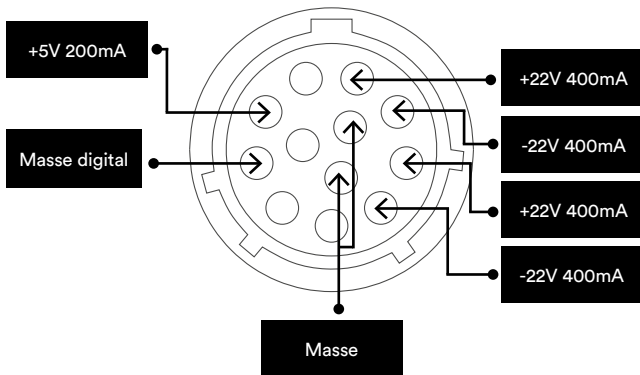

5.2c Typ 4: 23-poliger Anschluss

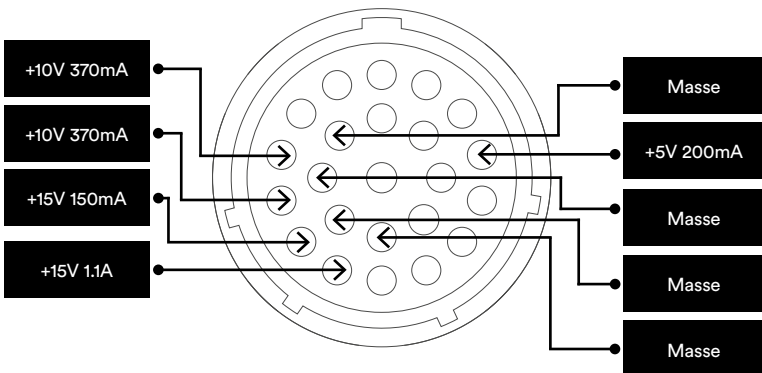

5.3 Angaben zum Ausgangsanschluss

Die XLR-Buchsen sollten für den Anschluss an einen NAP 250-Leistungsverstärker verwendet werden. Wenn die Cinch-Ausgänge benötigt werden (z. B. für einen Subwoofer), müssen sie in der Naim-App aktiviert werden.

Wenn ein unsymmetrischer Leistungsverstärker (z. B. ein älterer Naim-Verstärker) mit dem NSC 222 verwendet werden soll, sollten die XLR-Buchsen mit einem entsprechend beschalteten Kabel verwendet werden.

5.4 Kopfhörer

Der Kopfhörerausgang hat eine separate Lautstärkeeinstellung. Beim Einsetzen der Kopfhörer wird die Lautstärke auf den zuletzt mit den Kopfhörern verwendeten Pegel eingestellt. Wenn sie entfernt werden, wird die Lautstärke auf den zuletzt mit Lautsprechern verwendeten Pegel zurückgesetzt.

5.5 Automatisierung

Wenn Sie den NASC 222 mit einem kompatiblen Leistungsverstärker (wie der NAP 250)

verwenden, können Sie das Ein- und Ausschalten sowie die Helligkeit des Logos in Ihrem gesamten System synchronisieren, indem Sie die beiden Produkte mit dem optischen Systemautomatisierungskabel verbinden, das mit dem NAP 250 geliefert wird.

Verbinden Sie einfach das Kabel vom „Remote Out“-Anschluss der Vorstufe NSC 222 mit dem „Remote In“-Anschluss des NAP 250. Über den „Remote Out“-Anschluss des NAP 250 können weitere Leistungsverstärker angeschlossen werden.

Wenn Sie eine größere Entfernung zwischen Ihrem NSC 222 und dem NAP 250 benötigen, als das mitgelieferte Kabel zulässt, können Sie ein optisches 3,5-mm-auf-3,5-mm-Ersatzkabel in der erforderlichen Länge verwenden. Es ist auch möglich, analoge Standardkabel mit 3,5-mm-Steckern zu verwenden, aber ein optisches Kabel bietet die beste Leistung.

5.6a Einschalten/Ausschalten

Sobald alle Eingangs- und Ausgangsverbindungen hergestellt sind, schließen Sie das mitgelieferte Netzkabel an Ihren NSC 222 und an das Stromnetz an.

Indem Sie die Standby-Taste drücken, können Sie den NSC 222 nun einschalten. Wenn der NAP 250 über die Systemautomatisierung angeschlossen ist, schaltet er sich nacheinander ein.

Die Vorgehensweise zum Ausschalten des NSC 222 ist dieselbe: Schalten Sie Ihre NSC 222-Vorstufe aus, die über die NAP 250-Automatisierung angeschlossen ist, und drücken Sie einfach die Einschalttaste an der Vorderseite, wodurch der NSC 222 und der NAP 250 in den Standby-Modus versetzt werden. Schalten Sie den Verstärker möglichst nicht mit einem Netzschalter aus.

5.6b Einstellungen für den Standby-Betrieb

Der NSC 222 verfügt über vier Leistungsstufen: Standby, Netzwerk-Standby, Netzwerk-Standby mit zusätzlichem Strombedarf und Stromversorgung für den normalen Betrieb.

Der „Standby“-Modus hat einen Gesamtstromverbrauch von unter 0,5 W. Sie können den NSC 222 nun einschalten, indem Sie die Standby-Taste drücken.

Der „Netzwerk-Standby“ liegt unter 2 W. Das Netzwerk muss verbunden sein (entweder mit Kabel oder per WLAN), damit der NSC 222 über die Naim-App eingeschaltet werden kann.

„Netzwerk-Standby mit zusätzlichem Strombedarf“. Der NSC 222 ist vollständig mit Strom versorgt, aber das Display und das Logo sind ausgeschaltet (dieser Zustand ist erforderlich, um ein USB-Gerät mit Strom zu versorgen oder als Server zu fungieren).

„Stromversorgung für normalen Gebrauch“ Bei normalem Gebrauch verbraucht der NSC 222 etwa 25 W.

Standardmäßig ist der NSC 222 auf „Auto-Standby“ eingestellt, d. h. er schaltet nach maximal 20 Minuten Inaktivität automatisch in den entsprechenden Standby-Modus. Um eine optimale Klangqualität zu erreichen, stellen Sie in der Naim-App die automatische Standby-Zeit auf „Nie“ ein, damit der NSC 222 dauerhaft eingeschaltet ist.

5.7 Helligkeitseinstellung des Naim-Logos

Sie können die Helligkeit der LED-Anzeigen und des Naim-Logos auf Ihrem NSC 222 in der Naim-App einstellen. Wenn Sie einen Naim NAP 250-Leistungsverstärker verwenden, der über die Automatisierung angeschlossen ist, können Sie die Helligkeit der beiden Logos über den NSC 222 synchronisieren.

5.8 Verwendung des Netzteils NPX 300

Das NPX 300-Netzteil ist ein optionales System-Upgrade. Möchten Sie das Netzteil NPX 300 zum NSC 222 hinzufügen? Dann schalten Sie zunächst das gesamte System aus. Entfernen Sie das Netzkabel vom NSC 222; es wird nicht benötigt, wenn das Gerät über den NPX 300 mit Strom versorgt wird.

Platzieren Sie den NPX 300 auf den Geräteständer (normalerweise zwischen den NSC 222 und NAP250).

Entfernen Sie die beiden Verbindungsstecker an der Rückseite des NSC 222.

Verbinden Sie das ungebänderte Ende der beiden Burndy-Kabel mit dem NPX 300.

Verbinden Sie die beiden gebänderten Enden mit dem NSC 222. Ziehen Sie alle Sicherungsringe fest an. „Verkleiden“ Sie die Kabel so, dass sie möglichst locker hängen, ohne die Ständer oder die Wand zu berühren. Dies geht leichter, wenn Sie sie vor dem Anschließen der beiden Enden ungefähr in die gewünschte Form bringen.

Schließen Sie das Netzkabel an die Steckdose des NPX 300 und dann an das Stromnetz an. Schalten Sie den Rest des Systems wieder ein.

Sie können den NSC 222 nun einschalten, indem Sie die Standby-Taste drücken.

5.9 AV-Bypass

Dieser Modus ist nur auf Analogeingängen anwendbar (auch bekannt als Analogeingang 1: Cinch und 2: DIN). Dies ermöglicht dem AV-System und dem Audiosystem den linken und den rechten Hauptlautsprecher gemeinsam zu nutzen.

In diesem Modus kann die Lautstärke nicht mit der Fernbedienung oder dem Lautstärkeregel des NSC 222 geändert werden. Das Ausgangssignal wird mit der gleichen Lautstärke wie das Eingangssignal ausgegeben. Verwenden Sie die Lautstärkeregelung des AV-Produkts, um die Lautstärke Ihres Haupt-L/R-Lautsprechers und den Rest des Audiosystems zu ändern. Um den AV-Bypass-Modus des NSC 222 einzustellen, nutzen Sie die Focal & Naim-App. Gehen Sie auf: „Einstellungen > Eingangseinstellungen > Analog 1 (oder 2)“.

Versehen Sie in diesem Menü „AV mit fester Lautstärke“ mit einem Häkchen.

Optionale Einstellungen:

Zum Einstellen der Verstärkung „Eingangs Anpassung“ ändern.

Sie können den Namen des Eingangs unter „Eingangsname“.

Indem Sie nicht genutzte Eingänge abschalten, wird die F&N-App noch übersichtlicher (es werden weniger Eingänge auf der Seite „Eingangswahl“ angezeigt). Versehen Sie „Eingang freigeben“ mit einem Häkchen.

Hinweis: Die 8-polige DIN-Buchse ist mit dem 5-poligen DIN-Standard-Anschlusskabel von Naim kompatibel.

6. Netzstrom, Erdung und mehr

Verwenden Sie nur das mit dem NSC 222 mitgelieferte Netzkabel und Stecker oder das verbesserte PowerLine-Netzkabel von Naim. Bei der Verwendung von gesicherten Steckern sollten Sicherungen mit 13 Ampere eingesetzt werden. Schließen Sie keine spannungsabhängigen Widerstände oder Rauschunterdrücker an Netzstecker an. Diese beeinträchtigen die Netzversorgung und den Klang.

6.1 Erdung

Um Brummschleifen zu vermeiden, sollte die Signalmasse des gesamten Systems an einer Stelle mit der Netzerde verbunden werden. Dies geschieht üblicherweise an der Primärquelle. Ein Naim-Streamer hat zum Beispiel einen Groundlift-Schalter. Stellen Sie diesen auf die „Standard-Funktion“, wenn keine andere Quelle die Netzerde mit der Signalmasse verbindet. Bei dieser Einstellung wird die beste Klangqualität erreicht.

6.2 Nicht wieder anschließbare Netzstecker

Wenn ein nicht wieder anschließbarer Stecker von einem Netzkabel abgekappt wird (zu welchem Zweck auch immer), MUSS der Stecker so entsorgt werden, dass er keinesfalls mehr verwendet werden kann. Es besteht erhebliche Stromschlaggefahr, wenn der abgeschaltete Stecker in eine Netzsteckdose gesteckt wird.

6.3 Hauptstromkreise und Störungen

Eine HiFi-Anlage teilt sich meist einen Netzstromkreis mit anderen Haushaltsgeräten, von denen einige Verzerrungen verursachen können, die sich als mechanisches Brummen von Netztransformatoren, unter anderem auch des großen Transformators in Ihrem NSC 222, äußern können.

Das Brummen des Transformators wird nicht über die Lautsprecher übertragen und hat keinen Einfluss auf die Leistung des Systems; eine sorgfältige Aufstellung Ihres Naim-

Systems kann das Brummen jedoch reduzieren, ebenso wie ein separater, spezieller Netzstromkreis. Ein solcher Stromkreis (idealerweise mit Bemessungsdaten von 30 oder 45 Ampere) verbessert hauptsächlich auch die Systemleistung. Ziehen Sie zur Installation eines separaten Hauptstromkreises einen Elektronikfachexperten hinzu.

6.4 Lightning precautions

Ihr Naim-System sollte bei Blitzschlaggefahr ausgeschaltet und vollständig vom Stromnetz getrennt werden, um es vor möglichen Schäden zu schützen.

7. Weitere Tipps und Empfehlungen

Nachdem wir nun das Wichtigste geklärt haben, wollen wir uns nun einigen weiteren Dingen widmen, um die Leistung Ihres neuen NSC 222 zu optimieren.

7.1 Einlaufzeit

Naim-Produkte werden aus sorgfältig ausgewählten, hochwertigen Komponenten handgefertigt. Ihr NSC 222 wird gleich nach dem Auspacken hervorragend klingen, aber seine Leistung kann noch weiter verbessert werden, wenn all diese verschiedenen Komponenten in den ersten Wochen der Nutzung eingeschaltet werden und sich gegenseitig beeinflussen. Bei eingeschaltetem System wird dieser Prozess unterstützt.

7.2 Reinigung Ihres Produkts und der Anschlüsse

Naim empfiehlt, nur das mitgelieferte Reinigungstuch zu verwenden, um die Oberflächen des Geräts leicht abzustauben. Reinigungsmittel können Inhaltsstoffe enthalten, die sich negativ auf kosmetische Oberflächenbehandlungen und Beschichtungen auswirken können.

Halten Sie Anschlussstecker und -buchsen sauber und korrosionsfrei. Dies erreichen Sie am einfachsten, indem Sie Ihr Naim-Produkt (und alle angeschlossenen Geräte) vollständig ausschalten, alle Anschlüsse aus den Buchsen ziehen und sie wieder fest einstecken. Es sollten keine Kontaktreiniger und „Enhancer“ verwendet werden, da die abgelagerte Filmschicht den Klang beeinträchtigen kann.

7.3 Zurücksetzen Ihres NSC 222

Um Ihren NSC 222 auf die Werkseinstellungen zurückzusetzen, navigieren Sie mit der Fernbedienung zu „Home – Einstellungen – Werkseinstellungen – Alle Einstellungen zurücksetzen – Ja“ auf dem Display der Frontplatte.

8. Support

Nicht konforme Geräte müssen in der Originalverpackung an den Händler zurückgesendet werden, der es analysiert und die Ursache des Defekts feststellt. Wenn das Gerät einer Garantie unterliegt und die Bedingungen erfüllt sind, wird das Gerät gemäß den Bedingungen der gesetzlichen Garantie zum Zeitpunkt des Kaufs des Geräts repariert oder ersetzt. Andernfalls wird ein Kostenvoranschlag für die Reparatur erstellt. Die gesetzliche Garantie deckt keine Schäden ab, die durch unsachgemäßen Gebrauch oder einen falschen Anschluss entstanden sind. Für Naim-Geräte gilt eine Garantie, deren Bedingungen vor Ort festgelegt oder vom offiziellen Naim-Händler des jeweiligen Landes in Übereinstimmung mit den Gesetzen des betreffenden Gebiets durchgeführt werden. In Frankreich gilt für alle Naim-Geräte eine gesetzliche Garantie von zwei Jahren ab dem Kaufdatum.

Ein Defekt kann durch ein Versagen des Systems oder durch die Installation verursacht werden; wenden Sie sich an Ihren Händler.

Auf unserer Website unter www.naimaudio.com finden Sie Online-Support. Wenn Sie Ihr Problem nicht lösen können oder noch Fragen haben, wenden Sie sich bitte an support@naimaudio.com

9. Wartung und Updates

Reparaturen oder Hardware-Updates sollten nur von einer autorisierten Naim-Serviceestelle oder in der Naim-Zentrale selbst durchgeführt werden. Viele Komponenten werden kundenspezifisch angefertigt, getestet oder aufeinander abgestimmt und geeignete Ersatzteile sind oft nicht aus anderen Quellen zu erhalten. Bitte wenden Sie sich bei Service- oder Reparaturanfragen an Ihren Naim-Fachhändler vor Ort.

10. Technische Daten

200 Series streaming preamplifier - NSC 222	
Audioeingänge:	1 x Buchse mit beweglichem Magneten 1 x 8-polig DIN (kompatibel mit 5-poligen DIN-Kabeln) 1 x Cinch-Paar
USB:	2 x USB-Buchse Typ A (vorne und hinten – 1,6 A Ladeleistung)
Digital (S/PDIF):	2 x Optischer TOSLINK (bis zu 24bit/96kHz) 1 x Koaxial RCA (bis zu 24bit/192kHz, DoP 64Fs) 1 x Koaxial BNC (bis zu 24bit 192kHz, DoP 64Fs)
Audioausgänge:	Analog 1 x XLR-Paar 1 x Cinch-Paar 1 x Kopfhörerbuchse 6,35 mm
Audioformate:	WAV – bis zu 32bit/384kHz FLAC und AIFF – bis zu 24bit/384Hz ALAC (Apple Lossless) – bis zu 24bit/384Hz MP3 – bis zu 48 kHz, 320kbit (16 bit) AAC – bis zu 48 kHz, 320kbit (16 bit) OGG und WMA – bis zu 48kHz (16 Bit) DSD – 64 und 128Fs M4A – bis zu 48 kHz, 320kbit (16 bit) Hinweis: Lückenlose Wiedergabe bei allen Formaten.
Netzwerk:	Ethernet (10/100Mbps), Wi-Fi (802.11 b/g/n/ac)
Stromverbrauch:	Typische Anwendung: 25W Netzwerk-Standby-Modus: <2W Standby: <0,5 W
Rippen und Aufbewahrung:	2 x USB-Buchse Typ A (vorne und hinten – 1,6 A Ladeleistung) Speichern Sie bis zu 20.000 Titel auf einem lokalen, über USB angeschlossenen Speichermedium und geben Sie sie an einen mit dem Netzwerk verbundenen Player weiter Externe tragbare HDD – max. 1TB USB-Sticks – max. 128 GB
Abmessungen (H x B x T):	91,5 x 432 x 317,5 mm (einschließlich Füße)
Gewicht:	11kg
Netzspannung:	115 V oder 230 V, 50/60 Hz

11. Produktrecycling

Produkte mit dem durchgestrichenen Mülltonne-mit-Rädern-Logo können nicht über den Hausmüll entsorgt werden. Diese Produkte müssen in Müllanlagen entsorgt werden, die in der Lage sind, sie wiederzuverwerten und eventuelle Nebenprodukte angemessen zu behandeln.

Wenden Sie sich an Ihre örtliche Behörde, um Informationen über die nächstgelegene Müllanlagen zu erhalten.

Sachgerechtes Recycling und Abfallentsorgung helfen, Ressourcen zu schonen und die Umwelt vor Verunreinigungen zu schützen.



Inleiding

Let op: Volledige veiligheidswaarschuwingen zijn te vinden in de wettelijk verplichte veiligheidshandleiding.

Welkom bij uw nieuwe streaming-voorversterker van Naim. Net als bij alle andere producten van Naim Audio staan ook bij de NSC 222 muzikale prestaties voorop. Om zijn volledige potentieel te realiseren, is het belangrijk dat u de in deze handleiding verstrekte eenvoudige richtlijnen voor installatie en gebruik volgt. We beginnen met enkele essentiële punten over het product en de plaatsing daarvan en in hoofdstuk 5 geven we u meer gedetailleerde informatie.

1. Wat is er in de verpakking geleverd?



1x NSC 222



1x Documentatiepakket



1x Reinigingsdoek

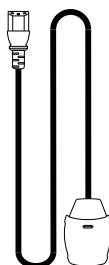

1x Netvoedingskabel

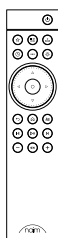

1x Afstandsbediening

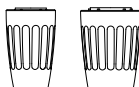

2x 'Link plug' steekkers

2. Kennismaking met de NSC 222

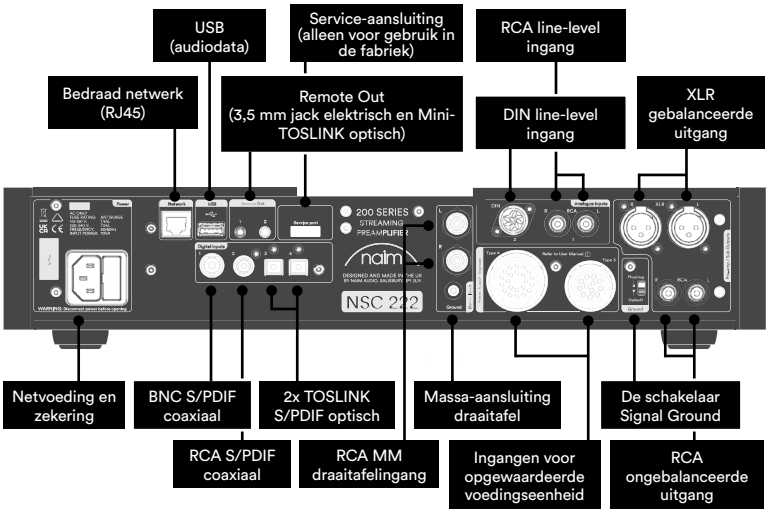
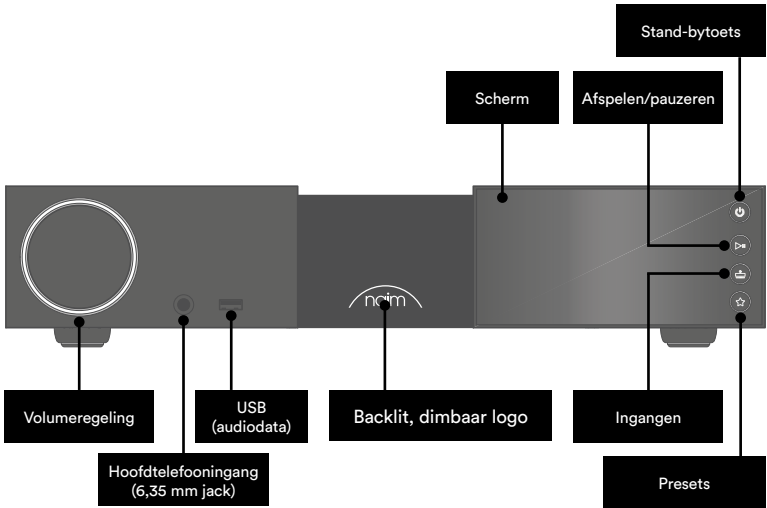

3. Essentiële informatie over plaatsing van de NSC 222

De NSC 222 moet worden aangesloten op een eindversterker (zoals de bijbehorende NAP 250) maar voordat u dat doet, moet u er eerst voor zorgen dat beide componenten op hun definitieve plek staan en van de netvoeding zijn afgesloten.

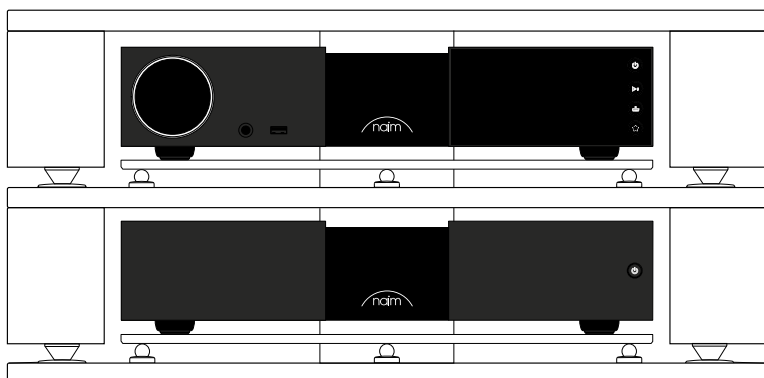

Voor optimale prestaties gebruikt u een speciale hi-fi-steun, bij voorkeur de Naim Fram, met de voorversterker zoals afgebeeld boven de eindversterker geplaatst.

U hebt ook luidsprekers met kabels nodig, een internetverbinding (wifi of bedraad), en een smartphone of tablet voor de Naim-app.

Download de gratis Naim-app via de Apple App Store of Google Play Store.

3.1 De NSC 222 aansluiten op de NAP 250 eindversterker

Sluit de twee XLR-kabels (met de NAP 250 geleverd) van de gebalanceerde XLR-uitgangen van de NSC 222 aan op de gebalanceerde ingang van de NAP 250. Zorg dat de kabels op het juiste kanaal worden aangesloten: de linkeruitgang van de voorversterker op de linker-ingang van de eindversterker enz. Controleer of de XLR-kabels goed zijn aangesloten; dit is het geval als het logo op de aansluiting naar boven wijst.

Sluit de kabel voor systeemautomatisering (geleverd met de NAP 250) aan op de aansluiting Remote Out van de NSC 222 en de aansluiting Remote In van de NAP 250.

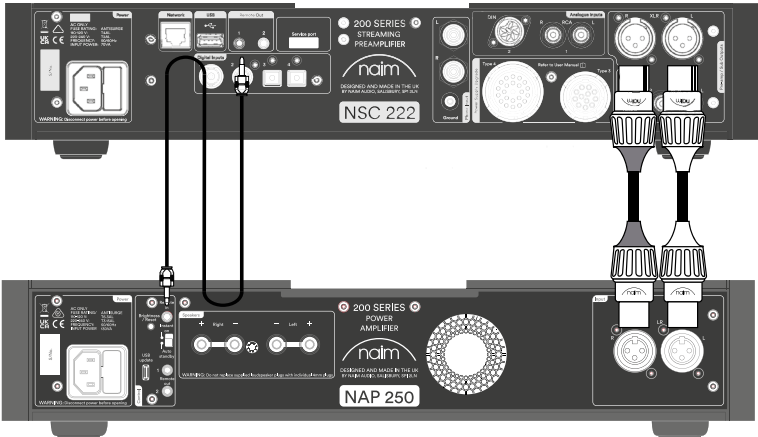

3.2 Inschakelen

Wanneer u de NSC 222 op een eindversterker hebt aangesloten en ook de luidsprekers hebt aangesloten, zijn er verder nog maar een paar eenvoudige stappen voordat u de NSC 222 kunt inschakelen en kunt gaan streamen.

Sluit de twee meegeleverde 'link plug' stekkers aan op de ingangen voor de opgevoerde voedingseenheid van de NSC 222.

Als u een bedraad netwerk gebruikt, sluit u een kabel aan tussen de RJ45-aansluiting en de router of switch.

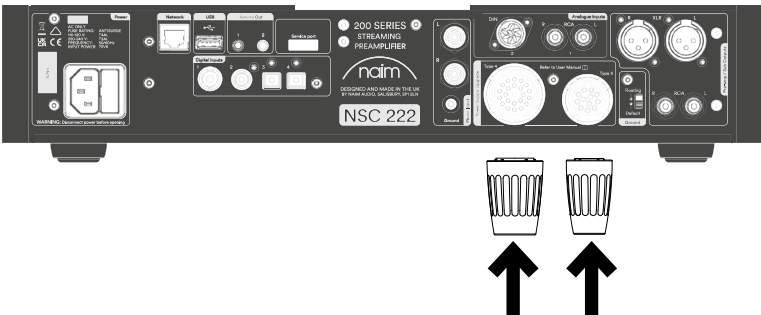

Plaats de meegeleverde batterijen in de afstandsbediening.

Sluit de voedingskabel aan op de netvoedingsingang van de NSC 222 en steek vervolgens de stekker in het stopcontact.

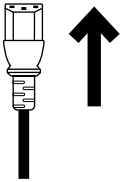

Zet de NSC 222 aan door de Stand-bytoets rechtsboven aan het voorpaneel in te drukken.



3.3 De afstandsbediening koppelen

Wanneer de NSC 222 is ingeschakeld, moet u de afstandsbediening koppelen.

Druk op een van de toetsen op het voorpaneel om de koppelmodus te activeren.



Houd de home-toets op de afstandsbediening 3 seconden ingedrukt.

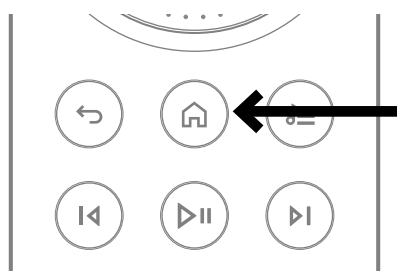

De volumering op de afstandsbediening draait in de koppelmodus en stopt op de huidige volume-instelling wanneer de afstandsbediening is gekoppeld.

De afstandsbediening is nu aan het apparaat gekoppeld en klaar voor gebruik.

4. Muziek, radio, podcasts en meer afspelen

U hebt toegang tot al uw muziek, inclusief uw favoriete streamingdiensten en internetradiozenders, kunt uw opgeslagen muziek afspelen vanaf een Naim-server (zoals een Uniti Core) en de eenheid gebruiken als de bron van uw multiroom-systeem. De NSC 222 heeft ook digitale en analoge aansluitingen, zodat u er ook externe bronnen op kunt aansluiten. Voordat u de onderstaande diensten gaat streamen, moet u er eerst voor zorgen dat het apparaat waarmee u het streamen regelt (smartphone, tablet of computer) is aangesloten op hetzelfde netwerk als de NSC 222.

4.1 Internetradio

Er zijn talloze radiozenders beschikbaar om via de Naim-app van te genieten, inclusief een speciaal gekozen collectie streams van hogere kwaliteit. U kunt ook radiozenders als presets opslaan en selecteren om sneller toegang tot uw favoriete zenders te krijgen.

4.2 UPnP

De NSC 222 kan audiobestanden afspelen die zijn opgeslagen op muziekservers van Naim (zoals de Naim Uniti Core), NAS-drives en andere aangesloten UPnP-apparaten.

Hij ondersteunt uiteenlopende bestandsindelingen in resoluties van maximaal 384 kHz / 32 bits.

Blader naar de muziek waar u van wilt genieten en stel afspeellijsten samen via de Naim-app.

4.3 Spotify Connect/Spotify Hi-Fi

- Open de Spotify-app op uw telefoon, tablet of laptop
- Speel de content waar u naar wilt luisteren af en selecteer 'Beschikbare apparaten'
- Selecteer de NSC 222 en begin te luisteren

4.4 AirPlay 2

AirPlay 2 is een technologie van Apple die is bedoeld om audiosystemen en luidsprekers in elke kamer van uw huis te bedienen via uw iPhone, iPad, Mac, HomePod of Apple TV.

Het stelt u in staat vanaf een brede keuze aan bronnen te streamen, inclusief Apple Music.

Om AirPlay 2 in te stellen, gebruikt u de Home-app op een iOS-apparaat waarop softwareversie 11.4 of later draait.

- Open de Home-app en tik op de knop (+) om deze als een accessoire toe te voegen

4.5 Chromecast

Chromecast stelt u in staat uw favoriete muziek en meer te streamen via uw telefoon, tablet of laptop.

- Om Chromecast built-in te gebruiken om audio naar de NSC 222 te casten, configureert u het gewoon via de Google Home-app, waarna u vanaf allerlei beschikbare bronnen kunt streamen

4.6 TIDAL en TIDAL Connect

Als u een abonnement op de muziekstreamingdienst TIDAL hebt, kunt u daar op de NSC 222 op twee manieren van genieten.

- Stream rechtstreeks via de TIDAL-app, via TIDAL Connect
- U opent gewoon het afspeelscherm wanneer er een track wordt afgespeeld
- Zoek het luidsprekersymbool en kies de NSC 222 in die lijst

U kunt TIDAL ook afspelen via de Naim-app.

- Selecteer de TIDAL-ingang
- Voer uw TIDAL-inloggegevens in
- Blader door de muziek en geniet van TIDAL via de Naim-app

4.7 Qobuz

Via Qobuz kunt u een hele wereld van muziek streamen, waaronder een enorme keuze aan albums in echt hoge resolutie. Abonnees kunnen via de Naim-app van de dienst genieten.

- Selecteer de Qobuz-ingang
- Voer uw Qobuz-inloggegevens in
- Blader door de muziek en geniet van Qobuz via de Naim-app

4.8 Roon

De NSC 222 is klaar voor Roon, zodat u alles kunt verkennen wat de muziekbeheerdienst te bieden heeft.

4.9 Multiroom

De NSC 222 kan worden gekoppeld met andere muzikspelers, luidsprekers en systemen om uw huis met perfect gesynchroniseerd geluid te vullen. U kunt op vier verschillende manieren van multiroom-muziek genieten.

- Via de Naim-app

Voor de beste geluidservaring koppelt u het apparaat via de Naim-app met andere aangesloten Naim-producten, inclusief Mu-so draadloze luidsprekers, Uniti-spelers en meer. Speel gewoon de muziek af die u wilt delen en groepeer enkele of alle Naim-producten door het multiroom-symbool te selecteren.

U kunt ook in de pret delen door de multiroom-toets op uw afstandsbediening in te drukken.

- Via Apple AirPlay 2
- Via Chromecast
- Via Roon

5. Tips voor installatie en gebruik van de NSC 222

We weten dat u staat te popelen om van uw nieuwe NSC 222 te genieten, maar we beloven u dat hij nog beter zal klinken als u deze richtlijnen volgt, die allemaal zijn bedoeld om u te helpen uw streaming-voorversterker optimaal te gebruiken.

5.1 Uitpakken en plaatsen

Uw NSC 222 bestaat uit hoogwaardige onderdelen, waaronder een krachtige voedingstransformator en een duurzame aluminium behuizing. Hierdoor weegt de NSC 222 11 kg, dus wees voorzichtig bij het optillen of verplaatsen ervan, en zorg ervoor dat het oppervlak waar hij op wordt geplaatst stabiel is en dit gewicht kan dragen.

Voor optimale prestaties gebruikt u de producten van Naim op een speciaal rek voor hi-fi-apparatuur, bij voorkeur de Naim Fraim of Fraim Lite, om trillingen die een effect op het geluid kunnen hebben tot een minimum te beperken. Geen ruimte voor een rek? Plaats de NSC 222 dan op een Fraim glazen plank op een geschikt meubelstuk, zodat het apparaat stevig maar discreet wordt ondersteund.

Stapel producten van Naim nooit op elkaar en als u ze naast elkaar plaatst, zorg dan dat er wat afstand tussen de eenheden is. Evenzo mogen op elkaar aangesloten producten niet te ver van elkaar af staan. De maximale afstand is de lengte van de verbindingskabel.

Om het risico van brom via de luidsprekers tot een minimum te beperken, moeten voedingseenheden en versterkers niet te dicht bij de broncomponenten worden geplaatst.

5.2 Ingangen aansluiten

De NSC 222 heeft talrijke opties om externe bronnen aan te sluiten. Voor de beste geluidskwaliteit raden wij u aan de BNC digitale ingang of DIN analoge ingang te gebruiken.

De DIN-ingang is ook geschikt voor gebruik met een Naim NVC TT-phonotrap. De ingebouwde phonotrap van de NSC 222 is geschikt voor gebruik met MM-elementen (Moving Magnet).

5.2a Type 1: 8-pins DIN

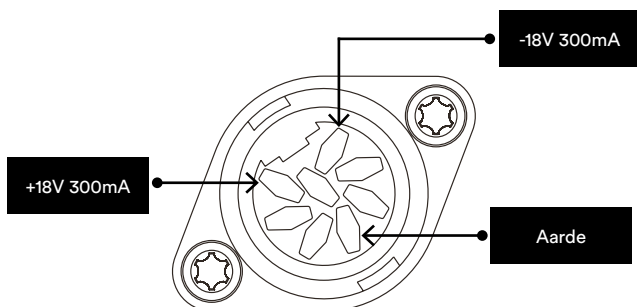

5.2b Type 3: 12-weg aansluiting

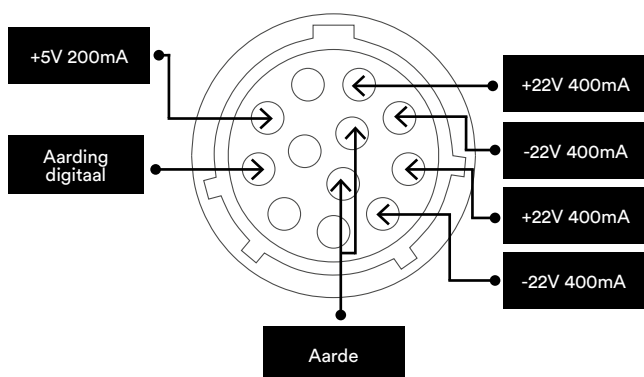

5.2c Type 4: 23-weg aansluiting

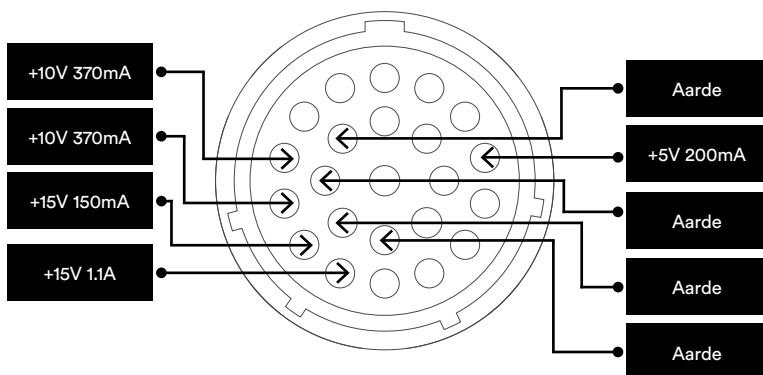

5.3 Uitgangen aansluiten

De XLR-aansluitingen moeten worden gebruikt om een NAP 250 eindversterker aan te sluiten. Als de RCA-uitgangen moeten worden gebruikt (bijvoorbeeld voor een subwoofer), moeten ze worden geactiveerd via de Naim-app.

Als een ongebalanceerde eindversterker (bijvoorbeeld een oudere versterker van Naim) moet worden gebruikt met de NSC 222, moeten de XLR-aansluitingen worden gebruikt met een op juiste wijze bedrade kabel.

5.4 Hoofdtelefoon

De hoofdtelefoonuitgang heeft een aparte volume-instelling. Wanneer er een hoofdtelefoon wordt aangesloten, is het volume ingesteld op het niveau dat het laatst met een hoofdtelefoon was gebruikt. Wanneer de hoofdtelefoon wordt verwijderd, wordt het volume weer ingesteld op het niveau dat het laatst met luidsprekers was gebruikt.

5.5 Systemautomatisering

Wanneer u de NSC 222 gebruikt met een geschikte eindversterker, zoals de NAP 250, kunt

u voeding aan/uit en de helderheid van het logo in uw systeem synchroniseren door de twee apparaten met de optische kabel voor systeemautomatisering die met de NAP 250 werd geleverd op elkaar aan te sluiten.

U sluit de kabel van de aansluiting 'Remote Out' van de NSC 222 voorversterker gewoon aan op de aansluiting 'Remote In' van de NAP 250. Het is mogelijk om verdere eindversterkers aan te sluiten met gebruik van de aansluiting 'Remote Out' van de NAP 250.

Als u een langere afstand tussen de NSC 222 en de NAP 250 nodig hebt dan met de meegeleverde kabel mogelijk is, kunt u een andere 3,5 mm naar 3,5 mm optische kabel van de gewenste lengte gebruiken. U kunt ook standaard analoge kabels met 3,5 mm stekkers gebruiken, maar een optische kabel biedt de beste prestaties.

5.6a In-/uitschakelen

Wanneer alle in- en uitgangen zijn aangesloten, sluit u de meegeleverde netvoedingskabel aan op de NSC 222 en een stopcontact.

U kunt de NSC 222 nu inschakelen door de Stand-bytoets in te drukken. Als de NAP 250 is aangesloten via systeemautomatisering, worden de apparaten op volgorde ingeschakeld.

U volgt dezelfde procedure om de NSC 222 uit te schakelen: zet de NSC 222 voorversterker en de via systeemautomatisering aangesloten NAP 250 uit door de Stand-bytoets op het voorpaneel in te drukken. Dit zet de NSC 222 en de NAP 250 in stand-by. Schakel de versterker niet uit door de stekker uit het stopcontact te halen.

5.6b Instellingen stand-by vermogen

De NSC 222 heeft vier vermogensniveaus: stand-by, netwerk stand-by, netwerk stand-by met aanvullende vermogensvereiste en ingeschakeld voor normaal gebruik.

'Stand-by.' In stand-by gebruikt het apparaat minder dan 0,5 watt. De NSC 222 kan worden geactiveerd met een druk op de Stand-bytoets op het voorpaneel of via de afstandsbediening.

'Netwerk stand-by.' In deze stand gebruikt het apparaat <2 watt. Het netwerk moet zijn verbonden (ofwel bedraad of via wifi) zodat de NSC 222 via de Naim-app kan worden geactiveerd.

'Netwerk stand-by met aanvullende vermogensvereiste.' De NSC 222 staat aan maar het scherm en logo zijn uitgeschakeld (het apparaat moet in deze stand staan om een USB-apparaat te voeden of als een server te fungeren).

'Ingeschakeld voor normaal gebruik.' In normaal gebruik verbruikt de NSC 222 ongeveer 25 watt.

Standaard is de NSC 222 ingesteld op 'automatisch stand-by'. Dit betekent dat het apparaat wanneer het maximaal 20 minuten lang niet is gebruikt automatisch in stand-by gaat. Voor optimale geluidskwaliteit stelt u de automatische stand-by-periode in de Naim-app in op 'Nooit', zodat de NSC 222 altijd aanstaat.

5.7 Helderheidsinstellingen voor het Naim-logo

U kunt de helderheid van de led's en het Naim-logo op de NSC 222 via de Naim-logo naar wens instellen. Als u een via systeemautomatisering aangesloten NAP 250 eindversterker van Naim gebruikt, kunt u de helderheid van beide logo's via de NSC 222 synchroniseren.

5.8 De NPX 300-voedingseenheid gebruiken

De NPX 300-voedingseenheid is een optionele systeemupgrade. Als u de NPX 300-voedingseenheid met de NSC 222 wilt gebruiken, moet u het systeem eerst helemaal uitschakelen. Haal de netvoedingskabel uit de NSC 222, deze is niet nodig als het apparaat wordt gevoed via de NPX 300.

Plaats de NPX 300 op de standaard (meestal tussen de NSC 222 en de NAP 250).

Verwijder de twee 'link plug' stekkers uit het achterpaneel van de NSC 222.

Sluit het uiteinde zonder bandje van de twee Burndy-kabels aan op de NPX 300. Sluit de twee uiteinden met bandje aan op de NSC 222. Zorg dat alle borgringen helemaal zijn

vastgezet. Probeer de kabels zo te plaatsen, dat ze zo los mogelijk hangen, zonder de standaard of de muur te raken. Dit is makkelijker als ze in ongeveer de juiste vorm worden gelegd voordat de uiteinden worden aangesloten.

Sluit de voedingskabel aan op de netvoedingsingang van de NPX 300 en steek vervolgens de stekker in het stopcontact. Zet de rest van het systeem weer aan.

Zet de NSC 222 weer aan door de Stand-bytoets in te drukken.

5.9 AV Bypass

Deze modus is alleen van toepassing op analoge ingangen (m.a.w. analoge ingang 1: RCA en 2: DIN). Hij zorgt ervoor dat een AV-systeem en een audiosysteem de linker en rechter hoofduidsprekers kunnen delen.

In deze modus kan het volume niet met de afstandsbediening of de volumeknoppen van de NSC 222 worden gewijzigd. Het uitgangssignaal is dan hetzelfde volume als het ingangssignaal. Gebruik de volumeregeling van het AV-product om het volume van uw L/R hoofduidsprekers en de rest van het audiosysteem te regelen. Gebruik de Focal- en Naim-app om de AV Bypass-modus op de NSC 222 in te stellen. Ga naar: "Instellingen> Ingang instellen > Analooq 1 (of 2)".

Vink in dit menu de optie "AV vast volume" aan.

Optionele instellingen:

Om de versterking aan te passen, bewerkt u de optie "Ingang aanpassen".

De naam van de ingang kan worden aangepast in "Ingangnaam".

Als u ongebruikte ingangen uitschakelt, is het makkelijker om de Focal- en Naim-app te gebruiken (er worden minder ingangen weergegeven op de pagina "Ingang kiezen"). Vink "Ingang geactiveerd" aan.

Opmerking: De 8-pins DIN-aansluiting is geschikt voor gebruik met de standaard 5-pins DIN-verbindingkabels van Naim.

6. Netvoeding, aarding en meer

Gebruik alleen de met de NSC 222 geleverde netvoedingskabel en stekkers, of de opgevaardeerde Naim Power-Line-voedingskabel. Wanneer stekkers met een zekering worden gebruikt, moeten zekeringen van 13 ampère worden aangebracht. Nooit spanningsafhankelijke weerstandjes of ruisonderdrukkers op de netstekker aansluiten; deze hebben een negatieve invloed op de netvoeding en de geluidskwaliteit.

6.1 Aarding

Om brom te voorkomen, moet de signaalarding van het hele systeem op één plaats op de netvoedingsaarding worden aangesloten. Doorgaans is dat bij de primaire bron. Een Naim-streamer heeft bijvoorbeeld een ground/lift-schakelaar. Stel deze in op "default" als geen andere bron de netvoedingsaarding met de signaalarding verbindt. Deze instelling biedt de beste geluidskwaliteit.

6.2 Vaste netstekkers

Als een vaste netstekker van de netvoedingskabel wordt afgeknipt (om wat voor reden dan ook), MOET deze stekker onbruikbaar worden gemaakt en worden weggeworpen. Er ontstaat een groot risico van elektrische schok wanneer de afgeknipte stekker in een stopcontact wordt gestoken.

6.3 Voedingcircuits en storing

Een hifi-systeem deelt normaal gesproken een netvoedingcircuit met andere huishoudelijke apparaten. Sommige daarvan kunnen vervorming veroorzaken die zich manifesteert als mechanische brom van netvoedingstransformatoren, inclusief de grote transformator in de NSC 222.

Brom van de transformator wordt niet via de luidsprekers uitgezonden en heeft geen effect op de prestatie van het systeem; zorgvuldige plaatsing van het Naim-systeem of het gebruik van een apart voedingcircuit kan het brommen echter verminderen. Een dergelijk circuit (bij voorkeur van 30 of 45 ampère) verbetert doorgaans ook de systeemprestaties.

Vraag een gediplomeerd elektricien om advies over het installeren van een apart voedingscircuit.

6.4 Voorzorgsmaatregelen bij bliksem

Uw Naim-systeem moet worden uitgeschakeld en helemaal van de netvoeding worden afgesloten als er een risico van blikseminslag bestaat; dit om potentiële schade te voorkomen.

7. Verdere tips en advies

Nu u alle essentiële stappen hebt uitgevoerd, gaan we verder met een paar dingen die u kunt doen om de prestaties van uw nieuwe NSC 222 te optimaliseren.

7.1 Inspelen

De producten van Naim zijn met de hand gemaakt met gebruik van zorgvuldig gekozen, hoogwaardige componenten. De NSC 222 klinkt meteen fantastisch, maar de prestaties kunnen verder worden verbeterd wanneer al deze verschillende componenten worden ingeschakeld en in de eerste paar weken van gebruik samenwerken. Dit proces verloopt beter als u uw systeem aan laat staan.

7.2 Het product en de aansluitingen schoonmaken

Naim raadt aan alleen de meegeleverde reinigingsdoek te gebruiken om de oppervlakken van het product licht af te stoffen. Reinigingsproducten bevatten mogelijk ingrediënten die een nadelige invloed kunnen hebben op cosmetische oppervlaktebehandelingen en coatings.

Houd verbindingsstekkers en ingangen altijd schoon en roestvrij. De makkelijkste manier om dit te bereiken, is door uw Naim-product (en aangesloten apparatuur) helemaal uit te zetten, alle stekkers uit hun ingangen te halen en deze er weer stevig insteken. Gebruik geen contactreinigers en zogenaamde 'enhancers' aangezien die resten kunnen achterlaten die afbreuk doen aan het geluid van uw systeem.

7.3 De NSC 222 resetten

Om de fabrieksinstellingen van de NSC 222 te herstellen, gebruikt u de afstandsbediening om op het voorpaneel "Home – Instellingen – Fabrieksinstellingen – Alle instellingen herstellen – Ja" te selecteren.

8. Support

Bij eventuele gebreken dient het product in de originele verpakking te worden geretourneerd aan de dealer, die het gebrek zal analyseren om de oorzaak te achterhalen. Indien garantie van toepassing is en aan de garantievoorwaarden wordt voldaan, wordt het product overeenkomstig de voorwaarden van de wettelijke garantie zoals van toepassing op de aankoopdatum van het product gerepareerd of vervangen. Anderszins worden de geschatte reparatiekosten gecommuniceerd. De wettelijke garantie dekt geen schade door onjuist gebruik of een onjuiste aansluiting. Voor Naim-producten is garantie van toepassing overeenkomstig de lokale of door de officiële nationale Naim-dealer bepaalde voorwaarden, die zijn afgestemd op de geldende wet- en regelgeving van het betreffende land. In Frankrijk is voor Naim-producten een wettelijke garantie van twee jaar vanaf de aankoopdatum van toepassing.

Een defect kan worden veroorzaakt door een gebrek in het systeem of een onjuiste installatie. Neem hiervoor contact op met uw dealer.

Ook kunt u onze website raadplegen voor informatie en ondersteuning: www.naimaudio.com

Indien u het probleem niet opgelost krijgt of een andere vraag hebt, kunt u contact opnemen met support@naimaudio.com

9. Onderhoud en updates

Reparaties en hardware-updates mogen uitsluitend worden uitgevoerd door een door Naim goedgekeurd onderhoudscentrum of in het hoofdkantoor van Naim. Veel componenten zijn op maat gemaakt, getest of op elkaar afgestemd en het is vaak niet mogelijk om geschikte vervangingen bij andere bronnen te kopen. Voor vragen over onderhoud en reparaties neemt u contact op met uw plaatselijke Naim-leverancier.

10. Specificaties

200 Series streaming preamplifier - NSC 222	
Audio-ingangen:	1 x MM-phono (Moving Magnet) 1 x 8-pins DIN (compatibel met 5-pins DIN-kabels) 1 x RCA paar
USB:	2 x USB Type A-aansluiting (voor- en achterkant – 1,6 A laden)
Digitaal (S/PDIF):	2 x Optisch TOSLINK (tot 24 bit / 96 kHz) 1 x coaxiaal RCA (tot 24 bit / 192 kHz, DoP 64 Fs) 1 x coaxiaal BNC (tot 24 bit / 192 kHz, DoP 64 Fs)
Audio-uitgangen:	Analoog 1 x XLR paar 1 x RCA paar 1 x 6,35 mm jack hoofdtelefoon
Audio-indelingen:	WAV – tot 32 bit / 384 kHz FLAC en AIFF – tot 24 bit / 384 Hz ALAC (Apple Lossless) – tot 24 bit / 384 Hz MP3 – tot 48 kHz, 320 kbit (16 bit) AAC – tot 48 kHz, 320 kbit (16 bit) OGG en WMA – tot 48 kHz (16 bit) DSD – 64 en 128 Fs M4A – tot 48 kHz, 320 kbit (16 bit) Opmerking: Gapless afspelen ondersteund voor alle indelingen.
Netwerk:	Ethernet (10 / 100 Mbps), wifi (802.11 b/g/n/ac)
Stroomverbruik:	Gemiddeld gebruik: 25 W Netwerk stand-by: <2 W Stand-by <0,5 W
Rippen en opslag:	2 x USB Type A-aansluiting (voor- en achterkant – 1,6 A laden) Sla maximaal 20.000 tracks op een lokaal via USB aangesloten apparaat op en speel die via een op het netwerk aangesloten speler af Externe draagbare HDD – max. 1 TB USB-sticks – max. 128 GB
Afmetingen (h x b x d):	91,5 x 432 x 317,5 mm (inclusief poten)
Gewicht:	11kg
Netvoeding:	115V or 230V, 50/60Hz

11. Product recyclen



Producten waarop het logo van een kliko met een kruis erdoorheen staat afgebeeld, kunnen niet worden weggeworpen als huishoudelijk afval. Deze producten moeten worden ingeleverd op locaties waar ze kunnen worden gerecycled en waar eventuele toekomstige afvalproducten correct kunnen worden verwerkt.

Neem contact op met uw lokale afvalverwerkingsbedrijf voor meer informatie over een dergelijke locatie bij u in de buurt.

Door afval op geschikte wijze te recyclen en weg te werpen, helpt u natuurlijke bronnen te behouden en milieuvervuiling te voorkomen.

Introducción

Tenga en cuenta lo siguiente:
Todas las advertencias de seguridad se encuentran en el manual de seguridad reglamentario.

Le presentamos su nuevo preamplificador de transmisión Naim. Como todos los productos de Naim Audio, el NSC 222 da prioridad al rendimiento musical. Para poder aprovechar todo su potencial, es importante seguir las sencillas pautas de instalación y uso que se recogen en este manual. Comenzamos con algunos aspectos esenciales del producto y la configuración, antes de pasar a una información más detallada en el apartado 5.

1. Contenido de la caja



1x NSC 222



1x Documentación



1x Paño de limpieza

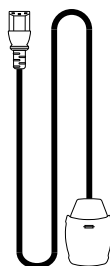

1x Cable de fuente de alimentación

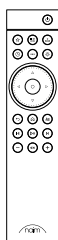

1x Mando a distancia

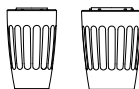

2x Clavijas de conexión

2. Conozca su NSC 222

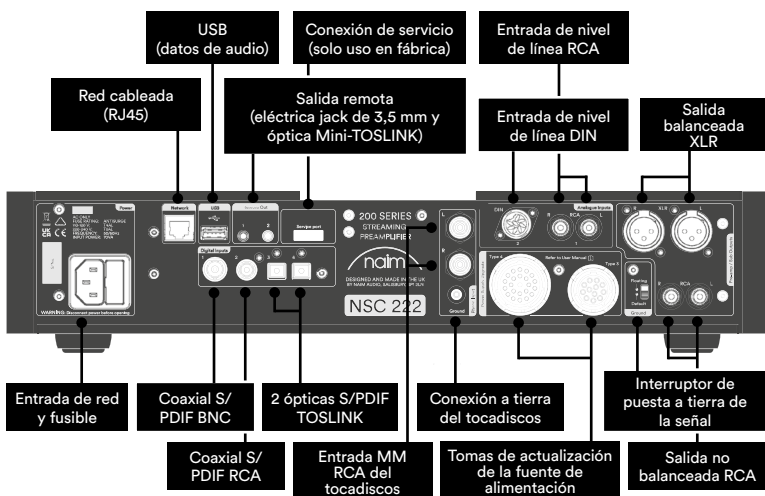
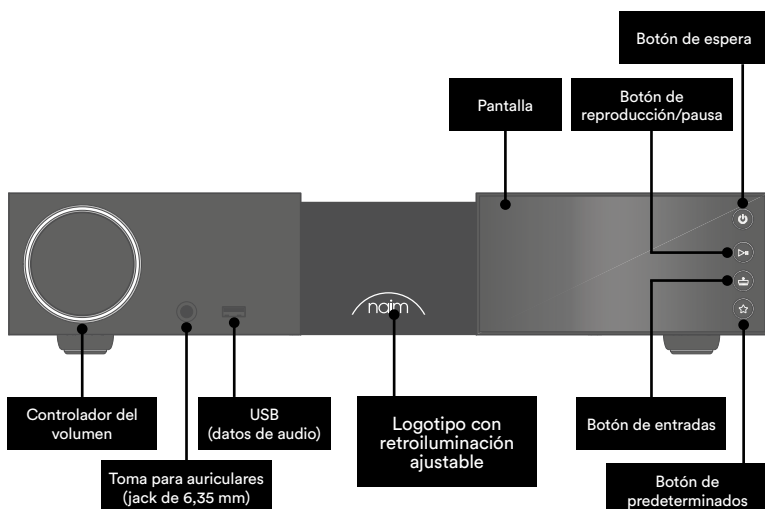

3. Aspectos esenciales de la configuración del NSC 222

El NSC 222 debe conectarse a un amplificador de potencia (como el NAP 250 equivalente), pero antes de hacerlo, asegúrese de que ambos componentes están en su posición definitiva y desconectados de la red eléctrica.

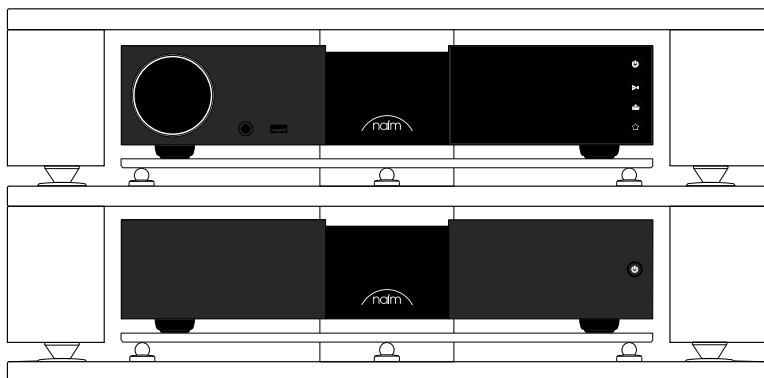

Para obtener un rendimiento óptimo, utilice un soporte de alta fidelidad específico (el ideal sería Naim Fraim) con el preamplificador situado encima del amplificador de potencia, tal y como se muestra.

También necesitará altavoces con cables, una conexión a Internet (wifi o por cable) y un smartphone o tableta para ejecutar la aplicación Naim.

Descargue la aplicación Naim gratuita desde la Apple App Store o la Google Play Store.

3.1 Conectar el NSC 222 al amplificador de potencia NAP 250

Conecte los dos cables XLR (suministrados con el NAP 250) desde las salidas XLR balanceadas del NSC 222 a la entrada balanceada del NAP 250. Asegúrese de que los cables coincidan con los canales: la salida izquierda del preamplificador conectada a la entrada izquierda del amplificador de potencia, y lo mismo para la salida y la entrada derechas. Asegúrese de introducir correctamente los conectores XLR, con el logotipo Naim del conector orientado hacia arriba.

Conecte el cable de automatización del sistema (suministrado con el NAP 250) al terminal Remote Out del NSC 222 y al terminal Remote In del NAP 250.

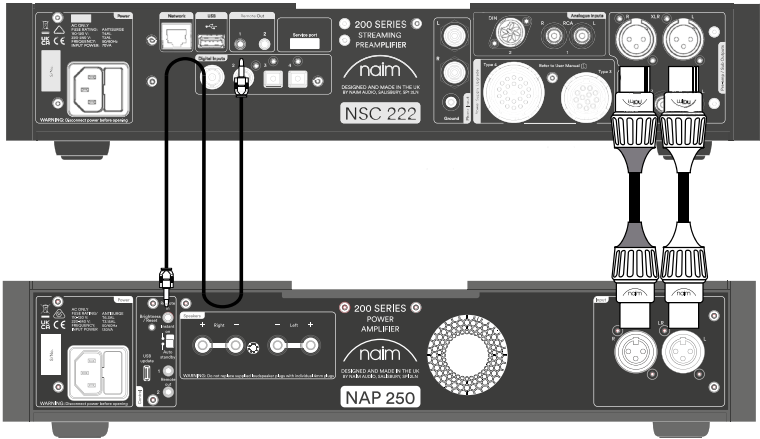

3.2 Encendido

Cuando haya conectado el NSC 222 al amplificador de potencia, y conectado también los altavoces, solo quedan unos pocos y sencillos pasos que debe seguir para poder encender el NSC 222 y comenzar a transmitir audio.

Conecte las dos clavijas de conexión suministradas a las tomas de actualización de la fuente de alimentación del NSC 222.

Si utiliza una red cableada, conecte un cable entre la toma RJ45 y el router o conmutador.



Inserte las pilas proporcionadas en el mando a distancia.

Conecte el cable de alimentación a la toma de alimentación del NSC 222 y después a la red eléctrica.

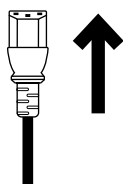

Encienda el NSC 222 pulsando el botón de espera en la parte superior derecha del panel frontal.



3.3 Emparejar el mando a distancia

Cuando haya encendido el NSC 222, deberá emparejar el mando a distancia.

Al pulsar cualquier botón del panel frontal se activará el modo de emparejamiento del mando a distancia.



Pulse y mantenga pulsado el botón de inicio del mando a distancia durante 3 segundos.

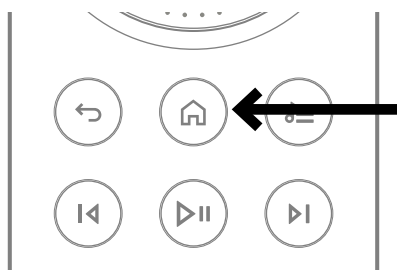

El anillo del volumen en el mando comenzará a girar cuando se active el modo de emparejamiento y se detendrá en el ajuste de volumen actual cuando se haya emparejado.

El mando estará ahora emparejado con la unidad y listo para utilizarse.

4. Reproducir música, podcasts y más

Acceda a toda su música, incluyendo sus servicios de transmisión y emisoras de radio por Internet favoritos, reproduzca su música almacenada desde un servidor Naim (como un Unit Core) y sea la fuente de su sistema multiroom. El NSC 222 también incluye conexiones digitales y analógicas, de forma que pueda conectar sus fuentes externas. Antes de empezar a transmitir los servicios que se indican a continuación, asegúrese de que su dispositivo de control (smartphone, tableta u ordenador) está conectado a la misma red que el NSC 222.

4.1 Radio por Internet

La aplicación Naim le permite disfrutar de todo un mundo de emisoras de radio, incluida una colección seleccionada de transmisiones de mayor calidad. También puede seleccionar y almacenar emisoras predeterminadas para acceder más rápidamente a sus favoritas.

4.2 UPnP

El NSC 222 puede reproducir archivos de audio almacenados en servidores de música Naim (como el Naim Uniti Core), unidades NAS u otros dispositivos UPnP conectados.

Funciona con una amplia variedad de formatos de archivo, en resoluciones de hasta 384 kHz /32 bits

Explore y disfrute de su música, y cree listas de reproducción a través de la aplicación Naim.

4.3 Spotify Connect/Spotify Hi-Fi

- Abra la aplicación Spotify en su teléfono, tableta o portátil
- Comience a reproducir el contenido que desea escuchar y seleccione «Dispositivos disponibles»
- Seleccione su NSC 222 y comience a escuchar su música

4.4 AirPlay 2

AirPlay 2 es una tecnología de Apple diseñada para controlar sistemas de sonido y altavoces de uso doméstico en cualquier habitación desde su iPhone, iPad, Mac, HomePod o Apple TV.

Le permite transmitir audio desde una amplia serie de fuentes, incluyendo Apple Music.

Para configurar AirPlay 2, utilice la aplicación Casa en un dispositivo iOS que funcione con la versión de software 11.4 o posterior.

- Abra la aplicación Casa y pulse el botón (+) para añadirla como Accesorio

4.5 Chromecast

Chromecast le permite transmitir su música favorita y más desde su teléfono, tableta o portátil.

- Para utilizar Chromecast integrado para enviar contenido de audio a su NSC 222, solo tiene que configurarlo a través de la aplicación Google Home. Después podrá transmitir audio desde una serie de fuentes disponibles

4.6 TIDAL y TIDAL Connect

Los suscriptores al servicio de transmisión de música TIDAL tienen dos formas de disfrutarlo en el NSC 222.

- Transmitir directamente desde la aplicación TIDAL, a través de TIDAL Connect
- Simplemente abrir la pantalla «Reproduciendo ahora» mientras se reproduce una canción
- Busque el icono del altavoz y seleccione el NSC 222 en esa lista

También puede disfrutar de TIDAL a través de la aplicación Naim.

- Seleccione la entrada TIDAL
- Introduzca sus datos de inicio de sesión en TIDAL
- Explore y disfrute de TIDAL a través de la aplicación Naim

4.7 Qobuz

Todo un mundo de música, incluida una extensa selección de álbumes en alta resolución, está disponible para su transmisión a través de Qobuz. Los suscriptores pueden disfrutar del servicio a través de la aplicación Naim.

- Seleccione la entrada Qobuz
- Introduzca sus datos de inicio de sesión en Qobuz
- Explore y disfrute de Qobuz a través de la aplicación Naim

4.8 Roon

El NSC 222 es Roon Ready, lo que le permite explorar todo lo que este servicio de gestión de música le ofrece.

4.9 Multiroom

El NSC 222 puede emparejarse con otros reproductores de música, altavoces y sistemas para que disfrute en su casa de un sonido perfectamente sincronizado. Hay cuatro formas en las que puede disfrutar de la experiencia musical multiroom.

- A través de la aplicación Naim

Empareje el NSC 222 con otros productos Naim conectados, incluidos los altavoces inalámbricos Mu-so, reproductores Uniti y más, a través de la aplicación Naim, para disfrutar de una experiencia de la mejor calidad. Comience a reproducir la música que desea compartir y agrupe todos o algunos de sus productos Naim seleccionando el símbolo multiroom.

También puede unirse a la diversión pulsando el botón multiroom en su mando a distancia.

- A través de AirPlay 2 de Apple
- A través de Chromecast
- A través de Roon

5. Consejos de instalación y uso del NSC 222

Sabemos que está deseando disfrutar de su nuevo NSC 222, pero le aseguramos que sonará aún mejor si sigue estas pautas, que están diseñadas para que utilice su preamplificador de transmisión sin riesgos.

5.1 Desembalaje y colocación

El NSC 222 tiene componentes de alta calidad, incluido un sólido transformador de potencia y una carcasa de aluminio resistente. Es por eso que el NSC 222 pesa 11 kg, así que tenga cuidado al levantarlo o moverlo, y asegúrese de que la superficie sobre la que piensa colocarlo es estable y puede soportar su peso.

Para obtener un rendimiento óptimo, utilice los productos Naim en un bastidor para equipos de alta fidelidad específico (el ideal sería Naim Fraim o Fraim Lite) para minimizar las vibraciones que pueden afectar al sonido. ¿No tiene espacio para un bastidor? Considere la posibilidad de colocar su NSC 222 sobre un estante de cristal Fraim en un mueble adecuado, para proporcionar un soporte sólido pero que pase desapercibido.

No apile nunca los productos Naim uno encima del otro, y si los coloca al lado, deje cierta distancia entre ellos. Asimismo, los productos conectados no deben estar demasiado separados: la distancia máxima de separación es la que permite el cable de interconexión suministrado.

Para reducir el riesgo de zumbido audible desde los altavoces, no coloque las fuentes de alimentación y los amplificadores de potencia cerca de los componentes de fuente.

5.2 Información de la conexión de entrada

El NSC 222 presenta muchas opciones de conexión externa. Para disfrutar de la mejor calidad de sonido, le recomendamos utilizar la entrada digital BNC o la entrada analógica DIN.

La entrada DIN también puede alimentar un preamplificador de fono NVC TT Naim. El preamplificador de fono incorporado del NSC 222 es compatible con cartuchos de imán móvil (MM).

5.2a Type 1: DIN de 8 pines

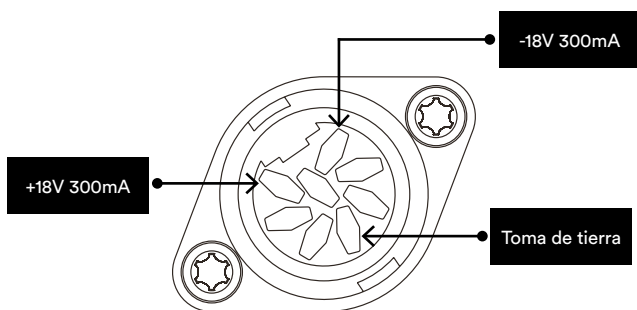

5.2b Type 3: Conector de 12 vías

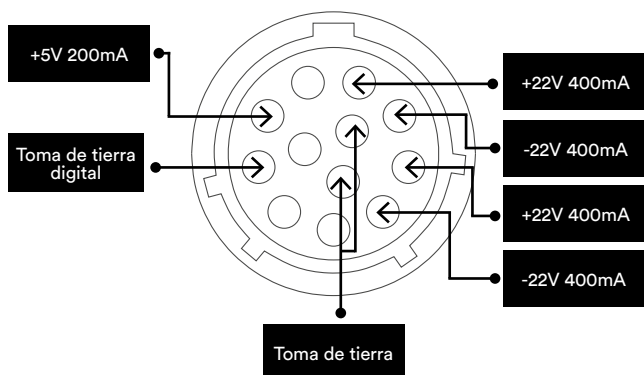

5.2c Type 4: Conector de 23 vías

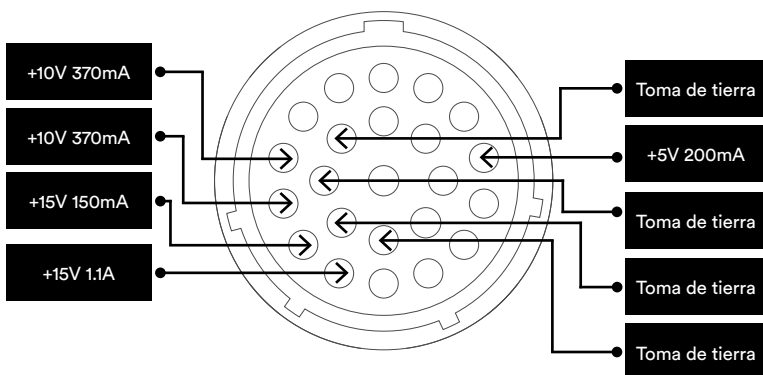

5.3 Información de la conexión de salida

Las tomas XLR deben utilizarse para la conexión a un amplificador de potencia NAP 250. Si las salidas RCA son necesarias (p. ej. para un subwoofer), deberán habilitarse desde la aplicación Naim.

Si va a utilizarse un amplificador de potencia no balanceado (p. ej. un amplificador Naim antiguo) con el NSC 222, las tomas XLR deben utilizarse con un cable apropiadamente cableado.

5.4 Auriculares

La salida de auriculares tiene un control de volumen independiente. Cuando los auriculares estén conectados, el volumen se ajustará al nivel que utilizó la última vez con los auriculares. Cuando los desconecte, el volumen se ajustará al nivel que utilizó la última vez con los altavoces.

5.5 Automatización del sistema

Si utiliza el NSC 222 con un amplificador de potencia compatible, como el NAP 250, puede sincronizar el encendido/apagado y el brillo del logotipo en todo el sistema conectando los dos productos con el cable óptico de automatización del sistema suministrado con el NAP 250.

Solo tiene que conectar el cable desde el terminal «Remote Out» del preamplificador NSC 222 al terminal «Remote In» del NAP 250. Es posible conectar otros amplificadores de potencia utilizando el terminal «Remote Out» del NAP 250.

Si necesita una distancia mayor entre el NSC 222 y el NAP 250 de la que permite el cable suministrado, puede utilizar un cable óptico de 3,5 mm a 3,5 mm de repuesto con la longitud necesaria. También es posible utilizar cables analógicos estándar con conectores de 3,5 mm, pero un cable óptico proporciona el mayor rendimiento.

5.6a Encendido y apagado

Cuando haya preparado todas las conexiones de entrada y salida, conecte el cable de alimentación suministrado a su NSC 222 y a la red eléctrica.

Ahora puede encender el NSC 222 pulsando el botón de espera. Si el NAP 250 está conectado a través de la automatización del sistema, se encenderá en secuencia. Siga el mismo procedimiento para apagar el NSC 222: apague su preamplificador NSC 222, y el NAP 250 conectado a través de la automatización del sistema, o simplemente pulse el botón de espera del panel frontal, que pondrá al NSC 222 y al NAP 250 en espera. Evite utilizar el interruptor de la toma de corriente para apagar el amplificador.

5.6b Configuración de la energía de reserva

El NSC 222 tiene cuatro niveles de energía: espera, espera de red, espera de red con demanda de energía adicional y alimentado para uso normal.

El modo «en espera» tiene un consumo de energía global de menos de 0,5 W. El NSC 222 puede activarse pulsando el botón de espera o desde el mando a distancia.

«Espera de red» es de < 2 W. La red debe estar conectada (por cable o wifi) para que el NSC 222 pueda activarse a través de la aplicación Naim.

«Espera de red con demanda de energía adicional». El NSC 222 está totalmente alimentado pero con la pantalla y el logotipo apagados (necesita estar en este estado para alimentar un dispositivo USB o actuar como servidor).

«Alimentado para uso normal» En uso normal, el NSC 222 consume unos 25 W.

Por defecto, el NSC 222 está configurado en «Espera automática», es decir, entra automáticamente en el modo de espera apropiado tras 20 minutos de inactividad. Para obtener una calidad óptima del sonido, configure el periodo de espera automática a «Nunca» en la aplicación Naim para que el NSC 222 esté permanentemente encendido.

5.7 Ajustes de brillo del logotipo de Naim

Puede elegir el nivel de brillo de los indicadores LED y el logotipo de Naim en el NSC 222 en la aplicación Naim. Si utiliza un amplificador de potencia NAP 250 de Naim conectado a través de la automatización del sistema, puede sincronizar el brillo de ambos logotipos desde el NSC 222.

5.8 Utilizar la fuente de alimentación NPX 300

La fuente de alimentación NPX 300 es una actualización de sistema opcional. Si añade la fuente de alimentación NPX 300 al NSC 222, primero apague todo el sistema. Desenchufe el cable de alimentación del NSC 222, ya que no es necesario cuando la unidad está alimentada por la NPX 300. Coloque la NPX 300 en el soporte de equipo (normalmente entre el NSC 222 y el NAP 250).

Retire las dos clavijas de conexión del panel trasero del NSC 222.

Conecte el extremo sin banda de los dos cables Burndy a la NPX 300. Conecte los dos extremos con banda al NSC 222. Asegúrese de que todas las anillas de seguridad están bien ajustadas. Intente organizar los cables de forma que cuelguen lo más holgadamente posible y sin tocar los soportes o la pared. Esto será más sencillo si les da la forma necesaria aproximada antes de conectar los extremos.

Conecte el cable de alimentación a la toma de alimentación de la NPX 300 y después a la red eléctrica. Vuelva a encender el resto del sistema.

Vuelva a encender el NSC 222 pulsando el botón de espera.

5.9 Derivación de AV

Este modo solo se aplica a las entradas analógicas (entrada analógica 1: RCA y 2: DIN). Permite que un sistema audiovisual y un sistema de audio compartan los altavoces principales izquierdo y derecho.

En este modo no se puede cambiar el volumen ni con el mando a distancia ni con el control de volumen del NSC 222. La señal de salida tendrá el mismo volumen que la de entrada.

Utilice el control de volumen del producto audiovisual para cambiar el volumen de los altavoces principales izquierdo/derecho, así como el del resto del sistema de audio. Para ajustar el modo Derivación de AV en el NSC 222, utilice la aplicación Focal & Naim. Vaya a: «Ajustes > Ajustes de entrada > Analógica 1 (o 2)».

En este menú, marque «Volumen fijo AV».

Ajustes opcionales:

Para ajustar la ganancia, ajusta el «Volumen de entrada».

El nombre de la entrada puede personalizarse en «Nombre de entrada».

Desactivar las entradas que no se están utilizando facilita el uso de la aplicación F&N (se muestran menos entradas en la página de selección de entradas). Marque «Entrada activada».

Nota: La toma DIN de 8 pines es compatible con los cables de interconexión DIN de 5 pines estándar de Naim.

6. Alimentación de red, toma de tierra y más

Utilice solo los cables de alimentación y los enchufes de red que vienen con el NSC 222, o el cable de alimentación Naim Power-Line. Si se emplean fusibles, deben instalarse de 13 A. No conecte resistencias eléctricas que dependan de la tensión ni supresores de ruido en los enchufes de red, ya que deterioran el suministro eléctrico y el sonido.

6.1 Toma de tierra

Para evitar zumbidos, la señal de tierra de todo el sistema debe conectarse a la puesta a tierra de red solo en un lugar. Lo normal es que sea en la fuente primaria. Por ejemplo, una unidad de transmisión Naim cuenta con un interruptor Ground Lift. Ajústelo a «Default» si no hay otra fuente que conecte la puesta a tierra de la red a la puesta a tierra de la señal. Este ajuste proporcionará la mejor calidad de sonido.

6.2 Enchufes de red no recableables

Si se corta un enchufe no recableable de un cable de red (por cualquier motivo), el enchufe DEBE desecharse de forma que quede totalmente inutilizable. Existe un riesgo de descarga considerable si el enchufe cortado se inserta en la toma de red.

6.3 Circuitos e interferencias de red

Un sistema de alta fidelidad suele compartir un circuito de alimentación de red con otros electrodomésticos. Algunos de ellos pueden causar una distorsión que se manifieste como un zumbido mecánico en los transformadores de red, incluido el gran transformador del NSC 222.

El zumbido de un transformador no se transmite por los altavoces y no tiene ningún efecto en el rendimiento del sistema; sin embargo, puede reducirlo si coloca correctamente su sistema Naim, al igual que un circuito de red separado y específico. Dicho circuito (con un valor ideal de 30 o 45 A) también mejorará el rendimiento del sistema de manera general. Busque el consejo de un electricista cualificado sobre la instalación de un circuito de red separado.

6.4 Precauciones contra los rayos

Su sistema Naim debe estar apagado y totalmente desconectado de la red eléctrica cuando haya riesgo de tormenta eléctrica con el fin de protegerlo ante posibles daños.

7. Más consejos y sugerencias

Ahora que tiene todo lo esencial resuelto, pasemos a otras cosas que puede hacer para optimizar el rendimiento de su nuevo NSC 222.

7.1 Funcionamiento

Los productos Naim se fabrican a mano a partir de una gama de componentes de alta calidad cuidadosamente seleccionados. Su NSC 222 tendrá un sonido magnífico nada más sacarlo de la caja, pero su rendimiento puede mejorar aún más a medida que todos estos componentes se activen e interactúen en sus primeras semanas de uso. Mantener el sistema encendido ayudará a este proceso.

7.2 Limpieza del producto y conexiones

Naim recomienda usar únicamente el paño de limpieza incluido para quitar el polvo de las superficies del producto. Los productos de limpieza contienen ingredientes que pueden afectar negativamente a los tratamientos y acabados de la superficie.

Mantenga las clavijas y las tomas de interconexión limpias y libres de corrosión. La forma más sencilla de conseguirlo es apagar completamente el producto Naim (y cualquier equipo conectado), desenchufar todas las conexiones de sus tomas y volver a enchufarlas firmemente. No se deben utilizar limpiadores de contacto ni los llamados «embellecedores», ya que pueden dejar restos que deterioran el sonido de su sistema.

7.3 Restablecer el NSC 222

Para restablecer su NSC 222 a los ajustes de fábrica por defecto, utilice el mando a distancia para navegar hasta «Inicio - Ajustes – Ajustes de fábrica – Restablecer todos los ajustes – Sí» en la pantalla del panel frontal.

8. Asistencia

En caso de que el equipo no sea conforme, deberá enviarlo en su embalaje original al distribuidor para que lo analice y determine el origen del fallo. Si el equipo está en garantía y se dan las condiciones, el equipo se reparará o se sustituirá de acuerdo con las condiciones de garantía legal aplicables en la fecha de compra del dispositivo. En caso contrario, recibirá un presupuesto de reparación. La garantía legal no cubre los daños derivados de un uso inadecuado o de una mala conexión. Los equipos Naim están cubiertos por una garantía cuyas condiciones establece localmente el distribuidor oficial Naim en cada país con arreglo a las leyes en vigor en dicho territorio. En Francia, todos los equipos Naim están cubiertos por una garantía legal de dos años desde la fecha de compra.

Un defecto podría estar causado por un fallo del sistema o por la instalación, consulte con su distribuidor.

En nuestro sitio web encontrará recursos de asistencia en línea, visite www.naimaudio.com. Si aun así no consigue resolver su problema o si tiene alguna duda, póngase en contacto con support@naimaudio.com

9. Servicio y actualizaciones

Solo un centro de servicio autorizado de Naim o la propia sede de Naim pueden reparar o actualizar el hardware. Muchos componentes se fabrican, prueban o encajan a medida y a menudo no pueden obtenerse las piezas de repuesto apropiadas de otras fuentes. Póngase en contacto con su distribuidor local de Naim para cualquier consulta de servicio o reparación.

10. Especificaciones

200 Series streaming preamplifier - NSC 222	
Entradas de audio:	1 fono de imán móvil (MM) 1 DIN de 8 pines (compatible con cables DIN de 5 pines) 1 par RCA
USB:	2 tomas USB tipo A (frontal y trasera - carga de 1,6 A)
Digital (S/PDIF):	2 TOSLINK ópticas (hasta 24 bits / 96 kHz) 1 RCA coaxial (hasta 24 bits / 192 kHz, DoP 64 Fs) 1 BNC coaxial (hasta 24 bit / 192 kHz, DoP 64 Fs)
Salidas de audio:	Analógicas 1 par XLR 1 par RCA 1 jack para auriculares de 6,35 mm
Formatos de audio:	WAV - hasta 32 bits / 384 kHz FLAC y AIFF - hasta 24 bits / 384 Hz ALAC (Apple Lossless) hasta 24 bits / 384 Hz MP3 - hasta 48 kHz, 320 kbits (16 bits) AAC - hasta 48 kHz, 320 kbits (16 bits) OGG y WMA - hasta 48 kHz (16 bits) DSD - 64 y 128 Fs M4A - hasta 48 kHz, 320 kbits (16 bits) Nota: reproducción continua soportada en todos los formatos.
Red:	Ethernet (10/100 Mbps), wifi (802.11 b/g/n/ac)
Consumo de potencia:	Uso típico: 25 W Modo espera de red: < 2 W En espera: < 0,5 W
Copia y almacenamiento:	2 tomas USB tipo A (frontal y trasera - carga de 1,6 A) Almacene hasta 20 000 pistas en un dispositivo de almacenamiento local conectado por USB y sirva a un reproductor conectado a la red. HDD portátil externo - máx. 1 TB Lápices de memoria USB - máx. 128 GB
Dimensiones (Al x An x P):	91,5 x 432 x 317,5 mm (incluyendo las patas)
Peso:	11kg
Suministro de red:	115 V o 230 V; 50 o 60 Hz

11. Reciclaje del producto



Los productos que muestran el logotipo del contenedor tachado no pueden eliminarse como un residuo doméstico. Estos productos deben ser eliminados en centros adecuados para el reciclado y la manipulación adecuada de cualquier producto residual.

Póngase en contacto con su autoridad local para obtener información sobre el centro más cercano.

La eliminación y reciclaje adecuados de residuos ayudan a conservar los recursos y a proteger el medioambiente de la contaminación.

Introduzione

Nota bene: per una versione completa degli avvertimenti di sicurezza, consultare il manuale di sicurezza prescritto dalla legge.

Ti presentiamo il tuo nuovo pre-amplificatore per streaming Naim. Come tutti i prodotti Naim Audio, il NSC 222 mette le performance musicali in primo piano. Per aiutare a comprendere il suo pieno potenziale, è importante attenersi alle linee guida per un'installazione e un utilizzo semplici coperte nel presente manuale. Iniziamo con alcuni aspetti indispensabili relativi al prodotto e alla configurazione prima di passare a informazioni più dettagliate nella Sezione 5.

1. Contenuto della confezione



1x NSC 222



1x Pacchetto documenti



1x Panno per pulizia

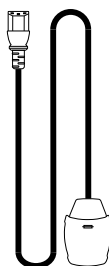

1x Cavo di alimentazione

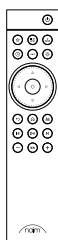

1x Telecomando

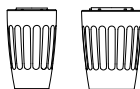

2x Connettori di collegamento

2. Primi passi con il NSC 222

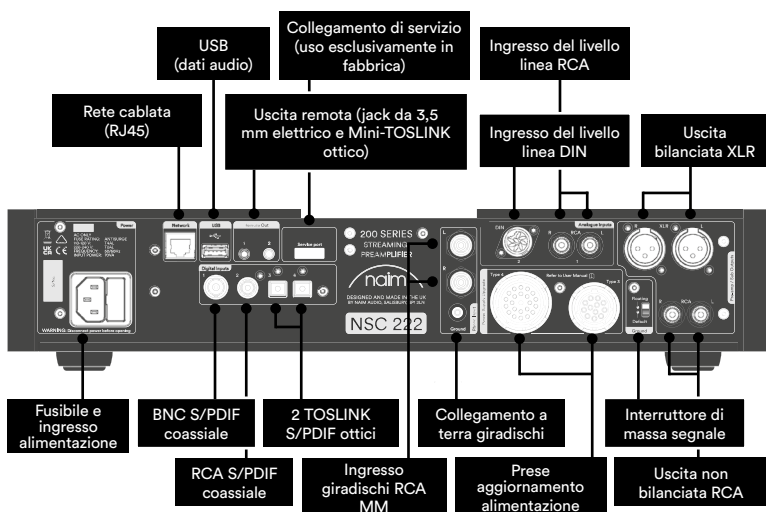
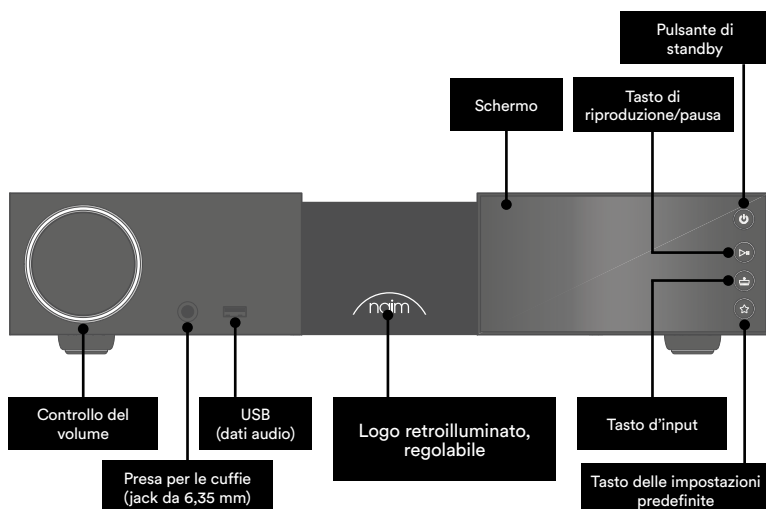

3. Elementi essenziali per la configurazione del NSC 222

Il NSC 222 deve essere collegato a un amplificatore di potenza (ad es. il corrispondente NAP 250); tuttavia, prima di procedere, si prega di accertarsi che entrambi i componenti siano nelle rispettive posizioni finali e scollegati dalla rete elettrica.

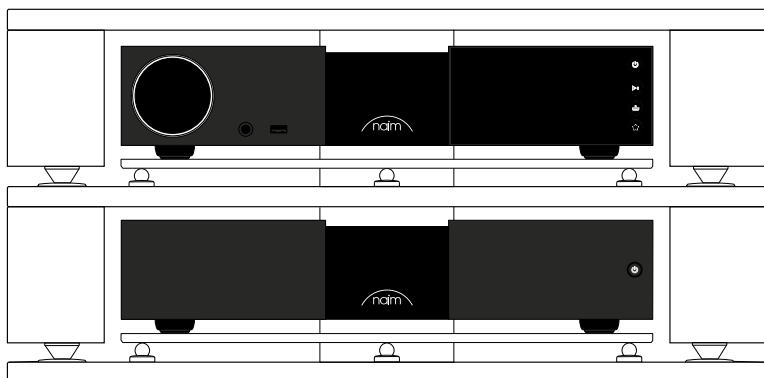

Per delle prestazioni ottimali, servirsi di un supporto hi-fi dedicato, in misura ideale Naim Fraim, con il pre-amplificatore ubicato sopra l'amplificatore di potenza, come mostrato.

Sono inoltre indispensabili due altoparlanti con cavi, una connessione Internet (Wi-Fi o cablata) e uno smartphone o tablet per eseguire l'app Naim.

Scarica l'app Naim gratuita da App Store di Apple o Play Store di Google.

3.1 Collegamento del NSC 222 all'amplificatore di potenza NAP 250

Collegare i due cavi XLR (in dotazione con il NAP 250) dalle uscite XLR bilanciate del NSC 222 all'ingresso bilanciato del NAP 250. Assicurarsi che i cavi presentino una corrispondenza tra i canali: l'uscita a sinistra del pre-amplificatore collegata all'ingresso a sinistra dell'amplificatore di potenza, e lo stesso dicasi per il lato destro. Assicurarsi che le spine XLR siano inserite correttamente, ovvero che il logo Naim riportato sulla spina sia rivolto verso l'alto.

Collegare il cavo di automazione del sistema (in dotazione con il NAP 250) al terminale di uscita remota del NSC 222 e il terminale di ingresso remoto sul NAP 250.

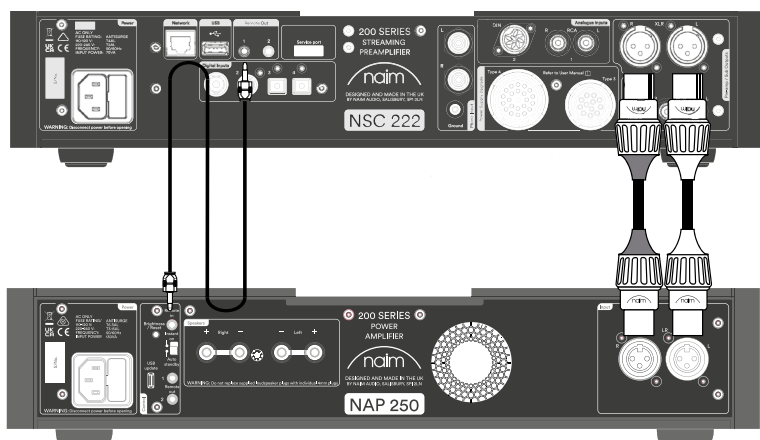

3.2 Accensione

Una volta collegato il NSC 222 a un amplificatore di potenza e una volta collegati gli altoparlanti, sono necessari soltanto dei piccoli passaggi aggiuntivi prima di accedere il NSC 222 e iniziare lo streaming.

Collegare i due connettori di collegamento in dotazione alle prese di aggiornamento dell'alimentazione del NSC 222.

Se si utilizza una rete cablata, collegare un cavo tra la presa RJ45 e il router o lo switch.

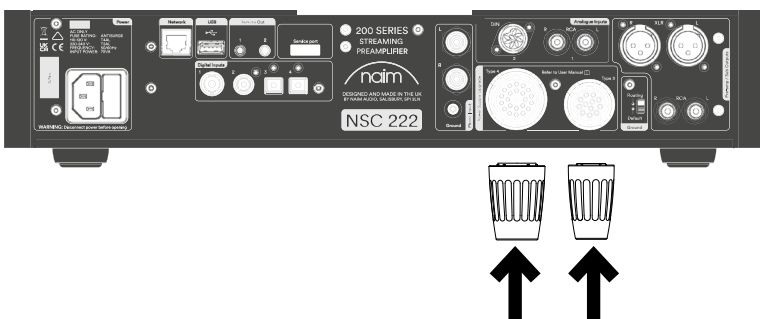

Inserire le batterie in dotazione nel telecomando.

Collegare il cavo dell'alimentazione alla presa di alimentazione del NSC 222, quindi alla rete elettrica.

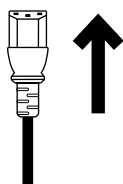

Accendere il NSC 222 premendo il tasto di standby, sul lato destro in alto sul pannello anteriore.



3.3 Abbinamento del telecomando

Una volta che il NSC 222 è stato acceso, sarà indispensabile abbinare il telecomando.

Premendo uno qualsiasi dei tasti sul pannello anteriore, sarà possibile abilitare la modalità di abbinamento del telecomando.



Tenere premuto il tasto Home sul telecomando per 3 secondi.

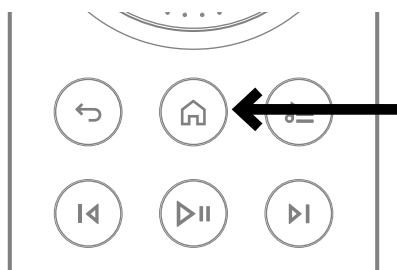

L'anello del volume sul telecomando si illuminerà quando in modalità di abbinamento e si arresterà all'impostazione attuale di volume quando abbinato.

Ora, il telecomando è abbinato all'unità e pronto all'uso.

4. Riproduzione di musica, radio, podcast e molto altro ancora

Accedi a tutta la tua musica, incluse le tue stazioni radio e i servizi di streaming preferiti; riproduci la musica salvata su un server Naim (ad esempio un Uniti Core) e imposta l'apparecchio come sorgente del tuo sistema multiroom. Il NSC 222 dispone anche di collegamenti sia analogici sia digitali per la connessione di sorgenti esterne. Prima di avviare lo streaming dei servizi sottostanti, assicurarsi che il dispositivo di controllo (smartphone, tablet o computer) sia collegato alla stessa rete del NSC 222.

4.1 Radio via Internet

Un mondo di emittenti radiofoniche è disponibile tramite l'app Naim, tra cui una raccolta dedicata di stream di alta qualità. È anche possibile selezionare e memorizzare delle emittenti radiofoniche predefinite per un accesso più rapido a quelle preferite.

4.2 UPnP

Il NSC 222 può riprodurre file audio memorizzati sui server musicali Naim (ad es. Naim Uniti Core), unità NAS e altri dispositivi UPnP collegati.

Supporta un'ampia gamma di formati di file, in risoluzioni fino a 384 kHz/32 bit

Cerca e goditi la tua musica e crea delle playlist mediante l'app Naim

4.3 Spotify Connect/Spotify Hi-Fi

- Aprire l'app Spotify sul proprio telefono, tablet o laptop
- Iniziare a riprodurre il contenuto che si desidera ascoltare e selezionare "Dispositivi disponibili"
- Selezionare il NSC 222 e iniziare l'ascolto

4.4 AirPlay 2

AirPlay 2 è una tecnologia Apple studiata per controllare gli impianti audio e gli altoparlanti domestici in qualsiasi stanza, dal proprio iPhone, iPad, Mac, HomePod o Apple TV.

Consente di riprodurre in streaming un'ampia gamma di sorgenti, tra cui Apple Music.

Per configurare AirPlay 2, utilizzare l'app Home su un dispositivo iOS con versione software 11.4 o superiore.

- Aprire l'app Home e toccare il tasto (+) per aggiungerlo come accessorio

4.5 Chromecast

Chromecast consente di riprodurre in streaming la propria musica preferita e molto altro ancora dal telefono, tablet o laptop.

- Per usare Chromecast integrato per trasmettere l'audio al NSC 222, è sufficiente configurarlo tramite l'app Google Home, quindi riprodurre da un'ampia gamma di sorgenti

4.6 TIDAL e TIDAL Connect

Gli abbonati al servizio di streaming musicale TIDAL possono usufruire del NSC 222 in due modi.

- Riprodurre in streaming direttamente dall'app TIDAL, mediante TIDAL Connect
- Aprire semplicemente la schermata "Riproduzione attuale" mentre si riproduce un brano
- Cercare l'icona dell'altoparlante e selezionare il NSC 222 dall'elenco

In alternativa, è possibile accedere a TIDAL mediante l'app Naim.

- Selezionare l'ingresso TIDAL
- Inserire i propri dettagli di accesso TIDAL
- Cercare e godersi la musica su TIDAL mediante l'app Naim

4.7 Qobuz

Un mondo di musica, compresa un'ampia selezione di album ad alta risoluzione autentica, è disponibile per lo streaming mediante Qobuz. Gli abbonati possono usufruire di questo servizio mediante l'app Naim.

- Selezionare l'ingresso Qobuz
- Inserire i propri dettagli di accesso Qobuz
- Cercare e godersi la musica su Qobuz mediante l'app Naim

4.8 Roon

Il NSC 222 è predisposto per Roon, consentendo di esplorare tutto quello che il servizio di gestione musica ha da offrire.

4.9 Multiroom

Il NSC 222 può essere abbinato ad altri dispositivi di riproduzione musicale, altoparlanti e impianti per riempire la casa di un suono perfettamente sincronizzato. Sono previsti quattro diversi modi per godersi l'esperienza musicale multiroom

- Tramite l'app Naim

Abbinare con altri prodotti Naim collegati, tra cui gli altoparlanti wireless Mu-so, i dispositivi di riproduzione Uniti e molto altro ancora, mediante l'app Naim, per l'esperienza della migliore qualità. È sufficiente avviare la riproduzione della musica che si desidera condividere e raggruppare alcuni o tutti i prodotti Naim selezionando il simbolo multiroom.

È anche possibile divertirsi ancora di più, premendo il tasto Multiroom sul proprio telecomando.

- Tramite Apple AirPlay 2
- Tramite Chromecast
- Tramite Roon.

5. Suggerimenti sull'installazione e sull'utilizzo del NSC 222

Sappiamo che desideri ardentemente trarre vantaggio da tutti i benefici del tuo nuovo NSC 222, ma ti promettiamo che l'audio sarà persino migliore dopo aver seguito queste linee guida, tutte studiate per aiutarti a provare l'esperienza del tuo amplificatore per streaming senza compromessi.

5.1 Disimballaggio e collocazione

NSC 222 sfrutta componenti di alta qualità, tra cui un notevole trasformatore di potenza e una struttura in alluminio ad elevata resistenza. Per questo motivo NSC 222 arriva al peso di 11 kg, quindi occorre prestare attenzione quando lo si solleva o lo si sposta, nonché assicurarsi che la superficie su cui si prevede di posizionarlo sia stabile e in grado di sostenere il suo peso.

Per garantire prestazioni ottimali, invitiamo gli utenti a usare i prodotti Naim su scaffalature dedicate alle apparecchiature hi-fi – idealmente Naim Fraim o Fraim Lite – per ridurre al minimo le vibrazioni che influiscono sul suono. Non c'è spazio per lo scaffale? Invitiamo gli utenti a considerare di posizionare il proprio NSC 222 su un ripiano di vetro Fraim, su un mobile idoneo, al fine di garantire un sostegno solido ma discreto.

Non impilare mai i prodotti Naim uno sopra l'altro; inoltre, se sono collocati a fianco, si prega di lasciare uno spazio tra le unità. In egual misura, i prodotti collegati non devono essere posizionati a una distanza eccessiva: la distanza di separazione massima è quella consentita dal cavo di collegamento in dotazione.

Per ridurre il rischio di ronzio dagli altoparlanti, si prega di non posizionare gli alimentatori o gli amplificatori di potenza in prossimità di componenti sorgente.

5.2 Dettagli del collegamento d'ingresso

Il NSC 222 presenta numerose opzioni di collegamento esterno. Per la migliore qualità dell'audio, consigliamo di utilizzare l'ingresso digitale BNC o l'ingresso analogico DIN.

L'ingresso DIN è anche in grado di alimentare uno stadio fono NVC TT Naim. Lo stadio fono, integrato nel NSC 222, è compatibile con le cartucce magnetiche mobili.

5.2a Type 1: 8 pin DIN

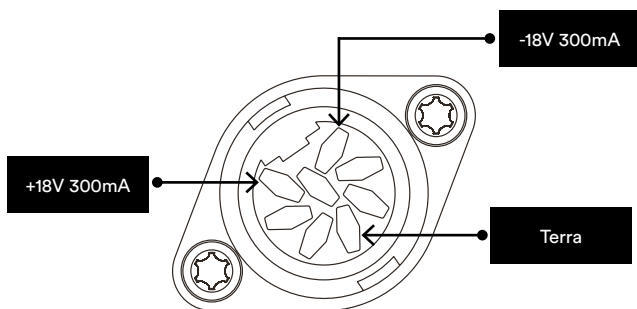

5.2b Type 3: connettore a 12 vie

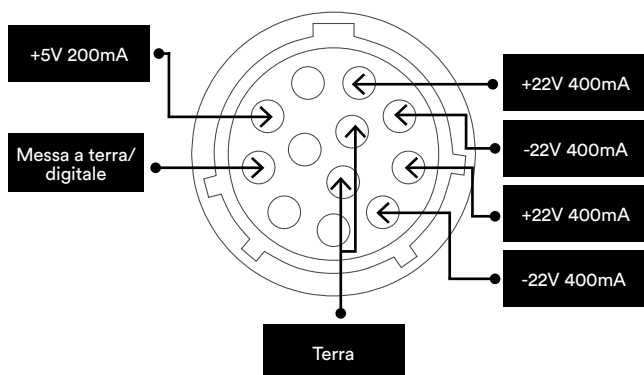

5.2c Type 4: connettore a 23 vie

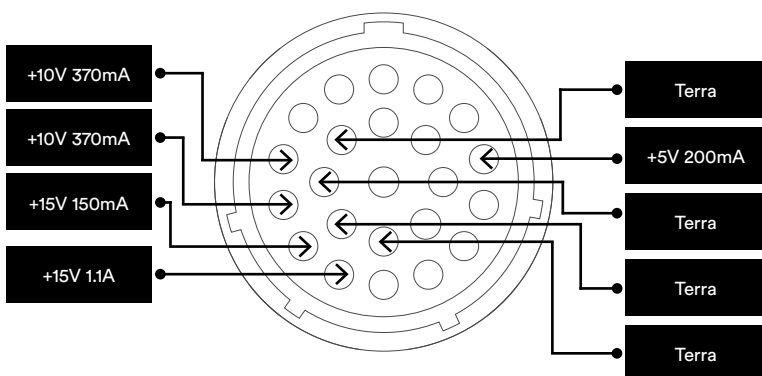

5.3 Dettagli del collegamento d'uscita

Le prese XLR devono essere usate per il collegamento a un amplificatore di potenza NAP 250. Se sono richieste le uscite RCA (ad es. per un subwoofer), queste saranno abilitate dall'app Naim.

Se si deve utilizzare un amplificatore di potenza non bilanciato (ad es. un amplificatore Naim anteriore) con il NSC 222, le prese XLR devono essere utilizzate con un cavo adeguatamente cablato.

5.4 Cuffie

L'uscita delle cuffie ha un'impostazione a parte del volume. Quando le cuffie sono inserite, il volume sarà impostato all'ultimo livello usato con le cuffie. Quando sono rimosse, il volume sarà ripristinato all'ultimo livello usato con gli altoparlanti.

5.5 Automazione del sistema

Quando si utilizza il NSC 222 con un amplificatore di potenza compatibile, come il NAP 250, è possibile sincronizzare l'accensione/lo spegnimento e la luminosità del logo in tutto l'impianto collegando entrambi con il cavo di automazione del sistema ottico in dotazione con il NAP 250. È sufficiente collegare il cavo dal terminale di uscita remota del preamplificatore NASC 222 al terminale di ingresso remoto del NAP 250. È possibile collegare altri amplificatori di potenza impiegando il terminale di uscita remota del NAP 250.

Se è necessaria una distanza maggiore tra il proprio NSC 222 e il NAP 250 rispetto alla lunghezza consentita dal cavo in dotazione, è possibile impiegare un cavo ottico sostitutivo da 3,5 mm a 3,5 mm alla lunghezza desiderata. È anche possibile utilizzare cavi analogici standard con connettori di 3,5 mm, sebbene un cavo ottico offra le prestazioni migliori.

5.6a Accensione/Spegnimento

Una volta realizzati tutti i collegamenti in ingresso e uscita, collegare il cavo di rete in dotazione al proprio NSC 222 e alla rete elettrica.

Ora è possibile accendere il NSC 222 premendo il tasto di standby. Se il NAP 250 è collegato mediante l'automazione di sistema, quest'ultima lo accenderà in sequenza. Si tratta della stessa procedura per spegnere il NSC 222: spegnere il pre-amplificatore NSC 222, e il NAP 250 collegato mediante automazione di sistema, semplicemente premendo il tasto di standby sul pannello anteriore, il che metterà il NSC 222 e il NAP 250 in standby. Evitare di utilizzare un interruttore su presa elettrica per spegnere il proprio amplificatore.

5.6b Impostazione energetica standby

Il NSC 222 ha quattro livelli di potenza: standby, standby di rete, standby di rete con requisito di potenza aggiuntiva e acceso per il normale utilizzo.

La modalità "standby" ha un consumo energetico complessivo inferiore a 0,5 W. Il NSC 222 può essere attivato premendo il tasto di standby oppure dal telecomando.

La modalità di "standby di rete" è <2 W. La rete deve essere collegata (cablata o in Wi-Fi) di modo che il NSC 222 possa essere attivato mediante l'app Naim.

"Standby di rete con un requisito di potenza aggiuntiva". Il NSC 222 è completamente acceso, tuttavia il display e il logo sono spenti (deve trovarsi in questo stato per alimentare un dispositivo USB oppure agire come server).

"Acceso per il normale utilizzo": nel normale utilizzo, il NSC 222 assorbe circa 25 W.

Per impostazione predefinita, il NSC 222 è impostato su "standby automatico". Entra automaticamente nella modalità appropriata di standby dopo un periodo che non supera 20 minuti d'inattività. Per una qualità ottimale del suono, impostare l'intervallo di standby automatico su "Mai" nell'app Naim, di modo che il NSC 222 sia completamente acceso.

5.7 Impostazioni di luminosità del logo Naim

È possibile selezionare il livello di luminosità degli indicatori LED e del logo Naim sul proprio NSC 222 nell'app Naim. Se si sta usando un amplificatore di potenza NAP 250 Naim collegato mediante automazione di sistema, è possibile sincronizzare la luminosità di entrambi i loghi dal NSC 222.

5.8 Utilizzo dell'alimentatore NPX 300

L'alimentatore NPX 300 è un aggiornamento opzionale del sistema. Se si aggiunge l'alimentatore NPX 300 al NSC 222, è prima indispensabile spegnere l'intero impianto. Rimuovere il cavo di rete dal NSC 222; non è necessario quando l'unità è alimentata dal NAP 300.

Aggiungere il NPX 300 al supporto dell'attrezzatura (solitamente tra il NSC 222 e NAP250).

Rimuovere i due connettori di collegamento dal pannello posteriore del NSC 222.

Collegare l'estremità senza nastro dei due cavi Burndy al NPX 300. Collegare le due estremità con nastro al NSC 222. Accertarsi che gli anelli di bloccaggio siano serrati

completamente. Cercare di predisporre i cavi di modo che siano liberamente sospesi, nei limiti del possibile, e senza toccare i supporti o la parete. In questo modo, sarà più semplice, se sono posati più o meno alla forma richiesta, prima di collegare ciascuna estremità.

Collegare il cavo dell'alimentazione alla presa di alimentazione del NPX 300, quindi alla rete elettrica. Accendere nuovamente la parte restante dell'impianto.

Accendere nuovamente il NSC 222, premendo il tasto di standby.

5.9 Bypass AV

Questa modalità si applica esclusivamente agli ingressi analogici (noti anche come ingresso analogico 1: RCA e 2: DIN). Consente a un impianto AV e a un impianto audio di condividere gli altoparlanti principali sinistro e destro.

Non è possibile cambiare il volume utilizzando il telecomando o la manopola del volume del NSC222 quando ci si trova in questa modalità. Il segnale di uscita avrà lo stesso volume di quello di entrata. Utilizzare il comando del volume del prodotto AV per modificare il volume dei propri altoparlanti Sx/Dx, nonché della parte restante dell'impianto audio. Per impostare la modalità Bypass AV sul NSC 222, utilizzare l'app Focal & Naim. Andare a: "Impostazioni > Impostazioni ingresso > Analogico 1 (o 2)".

In questo menu, mettere la spunta su "Volume fisso AV".

Impostazioni opzionali:

Per regolare il guadagno, modificare la "Regolazione ingresso".

Il nome dell'ingresso può essere personalizzato in "Nome ingresso".

La disattivazione di ingressi inutilizzati agevola l'utilizzo dell'app F&N (è visualizzato un numero inferiore di ingressi nella pagina di selezione degli ingressi). Mettere la spunta su "Ingresso abilitato".

Nota: La presa DIN a 8 pin è compatibile con i cavi d'interconnessione DIN a 5 pin standard Naim.

6. Rete elettrica, messa a terra e altre informazioni

Usare solo i cavi di alimentazione e i connettori in dotazione con il proprio NSC 222, oppure il cavo di alimentazione Naim Power-Line aggiornato. Laddove siano utilizzati dei fusibili, si raccomanda di utilizzare fusibili con un valore di 13 Amp. Non cablare resistenze dipendenti di tensione o soppressori di rumore ai connettori di rete, in quanto diminuiscono il valore nominale della corrente elettrica e del suono.

6.1 Messa a terra

Per evitare il rumore di alternata, la massa del segnale dell'intero impianto deve essere collegata alla messa a terra in un solo punto. Generalmente, questa è la sorgente primaria. Ad esempio, un dispositivo di streaming Naim ha un interruttore Ground Lift. Impostare quest'ultimo su "Default" se nessun'altra sorgente collega la terra alla massa del segnale. Questa impostazione consente di fornire la migliore qualità del suono.

6.2 Connettori di rete termoplastici

Se il connettore termoplastico viene tagliato dal cavo di alimentazione (per qualsiasi motivo), il connettore DEVE essere smaltito in modo da renderlo totalmente inservibile. Se un connettore tagliato viene inserito in una presa elettrica, il rischio di incorrere in scariche elettriche è considerevole.

6.3 Circuiteria elettrica e interferenza

Solitamente, un impianto hi-fi condivide un circuito di rete elettrica con altri elettrodomestici, alcuni dei quali possono causare una distorsione che può manifestarsi sotto forma di un ronzio meccanico dai trasformatori di corrente, compreso il grande trasformatore nel NSC 222.

Il ronzio di un trasformatore non viene trasmesso attraverso gli altoparlanti e non ha alcun effetto sulle prestazioni dell'impianto; tuttavia, una collocazione attenta del proprio impianto Naim potrebbe ridurlo, così come potrebbe una circuiteria elettrica dedicata

a parte. Tale circuito (idealmente con una portata di 30 o 45 Amp) migliorerà inoltre le prestazioni generali del sistema. Si consiglia di consultare un elettricista qualificato soltanto per ottenere opportuni suggerimenti sull'installazione di un circuito di corrente separato.

6.4 Precauzioni contro i fulmini

Il proprio impianto Naim deve essere spento e completamente scollegato dalla rete elettrica, qualora sussista il rischio di fulmini, al fine di proteggerlo da potenziali danni.

7. Ulteriori suggerimenti e consigli

Ora che si hanno a disposizione tutti gli elementi essenziali, passiamo ad alcuni altri aspetti che si potrebbero considerare al fine di ottimizzare le prestazioni del nuovo NSC 222.

7.1 Rodaggio

I prodotti Naim sono realizzati a mano in seguito a un'attenta selezione di componenti di alta qualità. Appena uscito dalla sua scatola, il NSC 222 presenterà un suono accattivante, ma le sue prestazioni possono migliorare sensibilmente dal momento che tutti questi diversi componenti si attivano e interagiscono nelle loro prime settimane di utilizzo. Mantenendo il sistema acceso è possibile agevolare questo processo.

7.2 Pulizia del prodotto e dei collegamenti

Naim consiglia di utilizzare esclusivamente il panno per pulizia in dotazione per spolverare delicatamente le superfici del prodotto. Eventuali prodotti per la pulizia utilizzati potrebbero contenere ingredienti dannosi per i rivestimenti e i trattamenti cosmetici delle superfici.

Le spine e le prese di collegamento devono essere sempre tenute pulite e senza tracce di corrosione. Il modo più semplice per ottenere questo risultato è spengendo il proprio prodotto Naim (ed eventuali apparecchiature collegate), scollegare tutti i collegamenti dalle rispettive prese e premerli di nuovo fermamente. Detergenti per contatti o cosiddetti "enhancer" non devono essere utilizzati, dal momento che possono lasciare dei residui che influiscono negativamente sul suono del proprio impianto.

7.3 Ripristino del NSC 222

Per ripristinare il proprio NSC 222 alle impostazioni di fabbrica predefinite, servirsi del telecomando per navigare a "Home - Impostazioni - Impostazioni di fabbrica - Ripristina tutte le impostazioni - Sì" sul display del pannello anteriore.

8. Assistenza

Nel caso in cui l'apparecchiatura non fosse conforme, deve essere spedita al rivenditore nell'imballaggio originale; il rivenditore l'esaminerà per determinare l'origine del guasto. Se il dispositivo è in garanzia e sono soddisfatte le condizioni previste, verrà riparato o sostituito in linea con i termini applicabili in base alla garanzia alla data di acquisto dello stesso. In caso contrario, verrà presentato un preventivo di riparazione. La garanzia legale non copre i danni dovuti a un cattivo uso del prodotto o a collegamenti errati. Le apparecchiature Naim sono coperte da una garanzia le cui condizioni sono definite a livello locale o dal rivenditore ufficiale Naim di ogni paese, in conformità con le leggi del territorio interessato. In Francia, tutte le apparecchiature Naim sono coperte da una garanzia legale di due anni a decorrere dalla data di acquisto.

I difetti possono essere causati da un guasto del sistema o dall'installazione: contattare il proprio rivenditore.

Sul nostro sito sono inoltre disponibili risorse di assistenza online. Visitate www.naimaudio.com. Se il problema non viene comunque risolto o in caso di dubbi o domande, invitiamo a contattare support@naimaudio.com

9. Assistenza e aggiornamenti

Eventuali interventi di riparazione o aggiornamenti dell'hardware devono essere eseguiti esclusivamente da un centro di assistenza autorizzato Naim oppure presso la sede principale di Naim. Molti componenti sono personalizzati e collaudati e molto spesso non è possibile ottenere ricambi adeguati da altre fonti. Rivolgersi al proprio rivenditore locale Naim con eventuali richieste di assistenza o riparazione.

10. Specifiche

200 Series streaming preamplifier - NSC 222	
Ingressi audio:	1 x fono magnetico mobile 1 x DIN a 8 pin (compatibile con cavi DIN a 5 pin) 1 x coppia RCA
USB:	2 x presa USB Type A (anteriore e posteriore, carica 1,6 A)
Digitale (S/PDIF):	2 x TOSLINK ottici (fino a 24 bit/96 kHz) 1 x RCA coassiale (fino a 24 bit/192 kHz, DoP 64 Fs) 1 x BNC coassiale (fino a 24 bit 192 kHz, DoP 64 Fs)
Uscita audio:	Analogico 1 x coppia XLR 1 x coppia RCA 1 x jack per cuffie da 6,35 mm
Formati audio:	WAV - fino a 32 bit/384 kHz FLAC e AIFF - fino a 24 bit/384 Hz ALAC (Apple Lossless) - fino a 24 bit/384 Hz MP3 - fino a 48 kHz, 320 kbit (16 bit) AAC - fino a 48 kHz, 320 kbit (16 bit) OGG e WMA - fino a 48 kHz (16 bit) DSD - 64 e 128 Fs M4A - fino a 48 kHz, 320 kbit (16 bit) Nota: Riproduzione gapless supportata da tutti i formati.
Rete:	Ethernet (10/100 Mbps), Wi-Fi (802.11 b/g/n/ac)
Assorbimento elettrico:	Uso tipico: 25 W Modalità standby di rete: <2 W Standby: <0,5W
Ripping e archiviazione:	2 x presa USB Type A (anteriore e posteriore, carica 1,6 A) Archivia fino a 20.000 brani su un dispositivo di archiviazione collegato in locale e serve da dispositivo di riproduzione collegato alla rete HDD portatile esterno – max. 1 TB Dispositivi USB – max. 128 GB
Dimensioni (A x L x P):	91,5 x 432 x 317,5 mm (inclusi i piedini)
Peso:	11kg
Alimentazione elettrica:	115 V o 230 V, 50/60 Hz

11. Riciclaggio del prodotto



I prodotti che riportano il simbolo del bidone crociato non possono essere smaltiti come rifiuti domestici. Tali prodotti devono essere smaltiti presso gli opportuni centri di riciclaggio e opportunamente trattati.

Per maggiori informazioni sul centro di smaltimento più vicino contattare le autorità locali.

Uno smaltimento e riciclaggio appropriati aiutano la conservazione e prevengono eventuali contaminazioni delle risorse ambientali.

Wprowadzenie

Uwaga: Pełna treść zasad bezpieczeństwa i ostrzeżeń zawarta jest w instrukcji bezpieczeństwa.

Przedstawiamy nowy przedwzmacniacz strumieniujący Naim. Jak wszystkie produkty Naim Audio, NSC 222 stawia na pierwszym miejscu brzmienie muzyczne. Aby w pełni wykorzystać jego potencjał, należy postępować zgodnie z prostymi wytycznymi dotyczącymi instalacji i użytkowania zawartymi w niniejszej instrukcji. Na początku przedstawimy kilka podstawowych informacji o produkcie i konfiguracji, a następnie przejdziemy do bardziej szczegółowych informacji w rozdziale 5.

1. Zawartość opakowania



1x NSC 222



1x Komplet dokumentacji



1x Chusteczka do czyszczenia

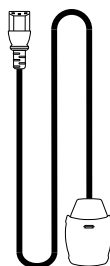

1x Przewód zasilania

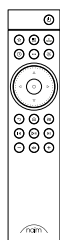

1x Pilot zdalnego sterowania

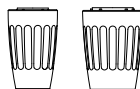

2x Zaśleпки gniazd

2. Zapoznanie z NSC 222

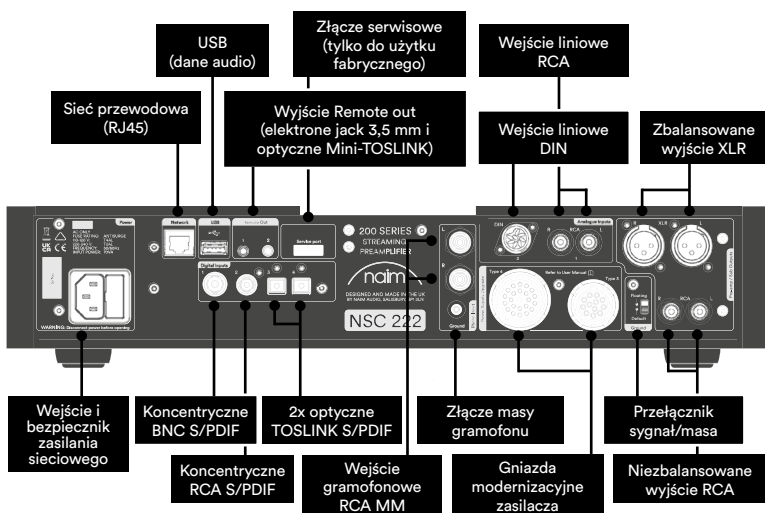
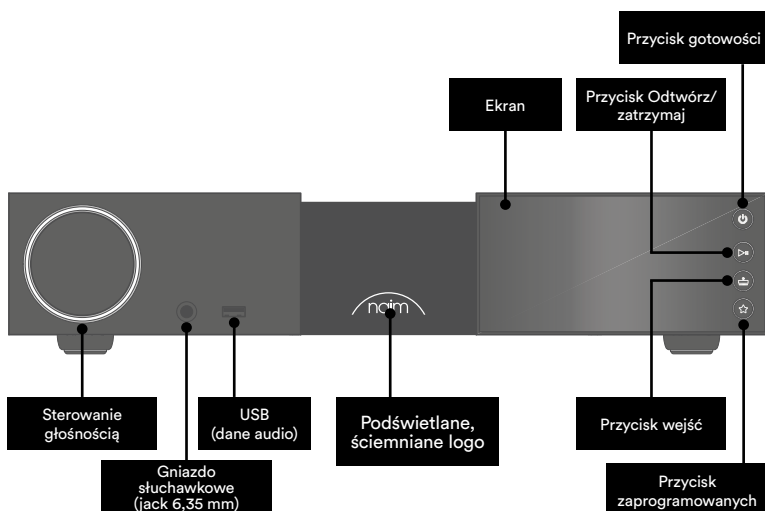

3. Podstawy konfiguracji NSC 222

NSC 222 musi być podłączony do wzmacniacza mocy (np. dopasowany NAP 250), ale zanim to zrobisz, upewnij się, że oba urządzenia są ustawione na swoich miejscach i odłączone od zasilania.

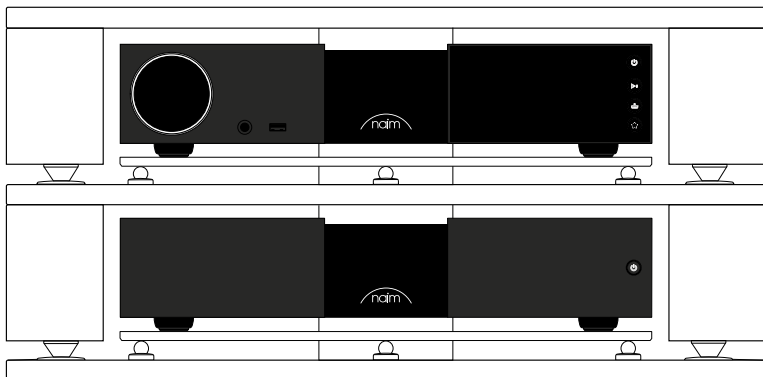

Aby zapewnić optymalne działanie, należy użyć specjalistycznego regału hi-fi – najlepiej Naim Fram – i ustawić przedwzmacniacz nad wzmacniaczem mocy, jak pokazano na rysunku.

Potrzebne będą również głośniki z kablami, połączenie internetowe (wi-fi lub przewodowe) oraz smartfon lub tablet do uruchomienia aplikacji Naim.

Pobierz bezpłatną aplikację Naim z Apple App Store lub Google Play Store.

3.1 Podłączenie NSC 222 do wzmacniacza mocy NAP 250

Podłącz dwa kable XLR (dostarczone z NAP 250) ze zbalansowanych wyjść XLR NSC 222 do zbalansowanego wejścia NAP 250. Upewnij się, że kable są podłączone do tych samych kanałów: lewe wyjście przedwzmacniacza do lewego wejścia wzmacniacza mocy i tak samo dla prawego. Upewnij się, że wtyczki XLR są włożone poprawnie, czyli tak, by logo Naim na wtyczce było u góry.

Podłącz kabel automatyzacji systemu (dostarczony z NAP 250) do terminala Remote Out w NSC 222 i terminala Remote In w NAP 250.

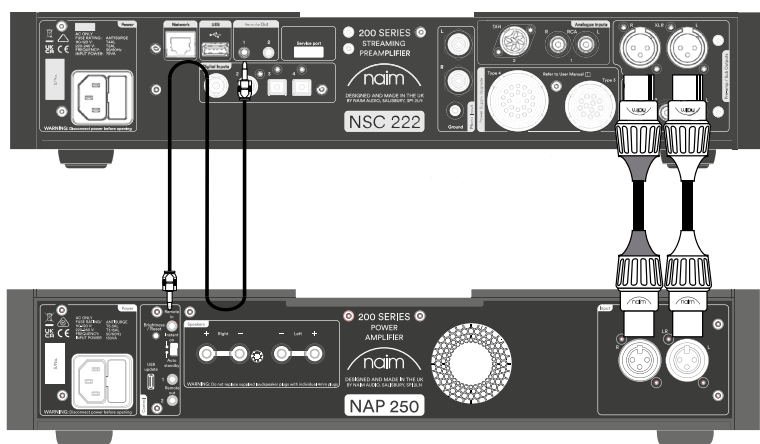

3.2 Włączanie

Po podłączeniu NSC 222 do wzmacniacza mocy i podłączeniu głośników, jest jeszcze tylko kilka prostych kroków, które należy wykonać przed włączeniem NSC 222 i rozpoczęciem strumieniowania.

Podłącz dwie dostarczone zaślepki do gniazd modernizacyjnych zasilania NSC 222.

W przypadku korzystania z sieci przewodowej podłącz kabel między gniazdem RJ45 a routerem lub switchem.

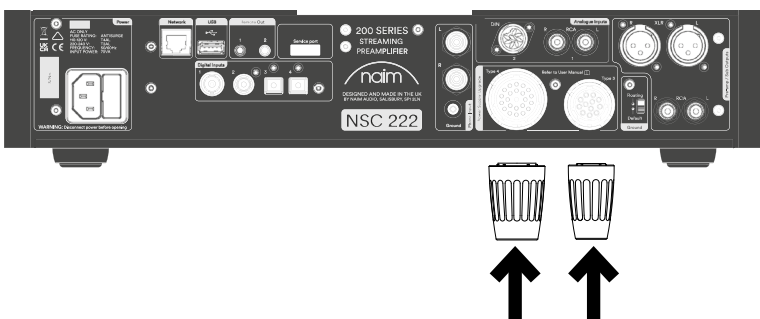

Włóż dołączone baterie do pilota zdalnego sterowania

Podłącz kabel zasilający do gniazda zasilania NSC 222, a następnie do gniazdka sieciowego.

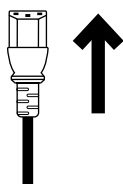

Włącz NSC 222, naciskając włącznik w górnym prawym rogu panelu przedniego.



3.3 Parowanie pilota

Po włączeniu NSC 222 trzeba sparować z nim pilota zdalnego sterowania.

Naciśnięcie dowolnego przycisku na panelu przednim spowoduje włączenie trybu parowania pilota zdalnego sterowania.



Naciśnij i przytrzymaj przez 3 sekundy przycisk z ikoną domu na pilocie.

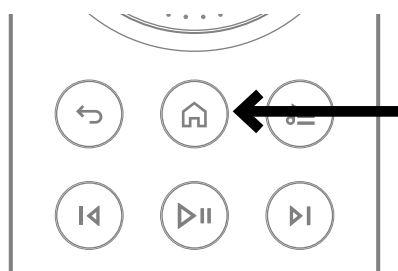

W trybie parowania pierścień głośności na pilocie będzie wirował, a następnie zatrzyma się na bieżącym ustawieniu głośności, co oznacza sparowanie.

Po wykonaniu tej czynności pilot jest sparowany z urządzeniem i gotowy do użytku.

4. Odtwarzanie muzyki, radia, podcastów i nie tylko

Dostęp do całej muzyki, w tym ulubionych usług strumieniowania i internetowych stacji radiowych, odtwarzanie muzyki z serwera Naim (np. Uniti Core) oraz działanie jako źródło dla systemu multiroom. NSC 222 jest również wyposażony w wejścia cyfrowe i analogowe, do których można podłączyć źródła zewnętrzne. Przed rozpoczęciem strumieniowania poniższych usług, upewnij się, że Twoje urządzenie sterujące (smartfon, tablet lub komputer) jest podłączone do tej samej sieci co NSC 222.

4.1 Radio internetowe

Za pośrednictwem aplikacji Naim można korzystać ze szerokiego spektrum stacji radiowych, w tym z wyselekcjonowanej kolekcji transmisji o wyższej jakości. Można również wybierać i zapisywać zaprogramowane stacje, aby uzyskać szybszy dostęp do ulubionych propozycji.

4.2 UPnP

NSC 222 może odtwarzać pliki audio przechowywane na serwerach muzycznych Naim (takich jak Naim Uniti Core), dyskach NAS lub innych podłączonych urządzeniach UPnP.

Obsługuje bogatą gamę formatów plików o jakości do 384 kHz/32-bit

Przeglądaj i ciesz się swoją muzyką oraz twórz listy odtwarzania za pomocą aplikacji Naim

4.3 Spotify Connect/Spotify Hi-Fi

- Otwórz aplikację Spotify na telefonie, tablecie lub laptopie
- Rozpocznij odtwarzanie zawartości, której chcesz słuchać i wybierz opcję „Dostępne urządzenia”
- Wybierz NSC 222 i zacznij słuchać

4.4 AirPlay 2

AirPlay 2 to technologia firmy Apple zaprojektowana do sterowania domowymi systemami audio i głośnikami w dowolnym pomieszczeniu za pomocą iPhone'a, iPada, komputera Mac, głośnika HomePod lub Apple TV.

Umożliwia ona przesyłanie strumieniowe z wielu różnych źródeł, w tym Apple Music.

Aby skonfigurować AirPlay 2, użyj aplikacji Dom na urządzeniu z systemem iOS w wersji 11.4 lub nowszej.

- Otwórz aplikację Dom i stuknij przycisk (+), aby dodać jako akcesorium

4.5 Chromecast

Chromecast pozwala na strumieniowe przesyłanie ulubionej muzyki i nie tylko z telefonu, tabletu lub laptopa.

- Aby używać wbudowanych usług Chromecast do przesyłania dźwięku do NSC 222, wystarczy skonfigurować je za pomocą aplikacji Google Home, a następnie przesyłać strumień z wielu dostępnych źródeł

4.6 TIDAL i TIDAL Connect

Abonenci serwisu muzycznego TIDAL mogą korzystać z niego na dwa sposoby na NSC 222.

- Przesyłać strumieniowo bezpośrednio z aplikacji TIDAL, przez TIDAL Connect
- Wystarczy otworzyć ekran „Now Playing” (Teraz odtwarzane) podczas odtwarzania utworu
- Poszukaj ikony głośnika i wybierz NSC 222 z tej listy

Alternatywnym sposobem jest korzystanie z TIDAL przez aplikację Naim.

- Wybierz wejście TIDAL
- Wprowadź dane logowania do TIDAL
- Przeszukuj i korzystaj z TIDAL przez aplikację Naim

4.7 Qobuz

Świat muzyki, w tym ogromny wybór albumów o naprawdę wysokiej jakości jest dostępny do odtwarzania strumieniowego za pośrednictwem Qobuz. Subskrybenci mogą korzystać z usługi za pośrednictwem aplikacji Naim.

- Wybierz wejście Qobuz
- Wprowadź dane logowania do Qobuz
- Przeszukuj i korzystaj z Qobuz przez aplikację Naim

4.8 Roon

NSC 222 jest gotowy do współpracy z Roon, pozwalając odkryć wszystko, co ten serwis do zarządzania muzyką ma do zaoferowania.

4.9 Obsługa wielu pomieszczeń (Multiroom)

NSC 222 można sparować się z innymi odtwarzaczami muzyki, głośnikami i systemami, aby wypełnić cały dom idealnie zsynchronizowanym dźwiękiem. Istnieją cztery różne sposoby korzystania z muzyki w systemie multiroom

- Przez aplikację Naim

Parowanie z innymi podłączonymi produktami Naim, w tym bezprzewodowymi głośnikami Mu-so, odtwarzaczami Uniti i innymi, za pośrednictwem aplikacji Naim, aby uzyskać najlepszą jakość doznań. Po prostu zacznij odtwarzać muzykę, którą chcesz udostępnić i zgrupuj dowolne lub wszystkie produkty Naim, wybierając symbol multiroom.

Możesz również przyłączyć się do zabawy, naciskając przycisk multiroom na pilocie.

- Przez Apple AirPlay 2
- Przez Chromecast
- Przez Roon

5. Wskazówki dotyczące instalacji i użytkowania NSC 222

Wiemy, że nie możesz się doczekać, aby cieszyć się swoim nowym przedwzmacniaczem strumieniującym NSC 222, ale obiecujemy, że będzie on brzmiał jeszcze lepiej, gdy zastosujesz się do poniższych wskazówek, które pomogą w wykorzystaniu pełnych możliwości wzmacniacza mocy.

5.1 Rozpakowanie i ustawienie

Twój NSC 222 składa się z elementów wysokiej jakości, takich jak potężny transformator mocy i trwała aluminiowa obudowa. Oznacza to, że NSC 222 waży 11 kg, dlatego należy zachować ostrożność przy jego podnoszeniu lub przenoszeniu oraz upewnić się, że powierzchnia, na której ma zostać umieszczony, jest stabilna i może utrzymać jego ciężar.

Aby zapewnić optymalne działanie ustaw urządzenia Naim na specjalistycznym regale na sprzęt hi-fi – najlepiej Fraim Naim lub Fraim Lite – aby zminimalizować wibracje, które mogą wpływać na dźwięk. Brak miejsca na regał? Warto rozważyć umieszczenie NSC 222 na szklanej półce Fraim na odpowiednim meblu, aby zapewnić solidne, ale dyskretne podparcie.

Nigdy nie stawiaj produktów Naim jeden na drugim, a jeśli umieszczasz je obok siebie, pozostaw pewien odstęp między urządzeniami. Z drugiej strony podłączone produkty nie powinny znajdować się zbyt daleko od siebie: maksymalna odległość między nimi jest taka, na jaką pozwala dostarczony przewód połączeniowy.

Aby zmniejszyć ryzyko wystąpienia słyszalnego szumu z głośników, nie należy umieszczać zasilaczy ani wzmacniaczy mocy w pobliżu komponentów źródłowych.

5.2 Szczegóły połączeń wejściowych

NSC 222 ma wiele opcji połączeń zewnętrznych. Aby uzyskać najlepszą jakość dźwięku, zalecamy korzystanie z wejścia cyfrowego BNC lub wejścia analogowego DIN.

Wejście DIN jest również w stanie zasilić przedwzmacniacz gramofonowy Naim NVC TT. Wbudowany w NSC 222 przedwzmacniacz gramofonowy jest kompatybilny z wkładkami z ruchomym magnesem.

5.2a Typ 1: 8-stykowe złącze DIN

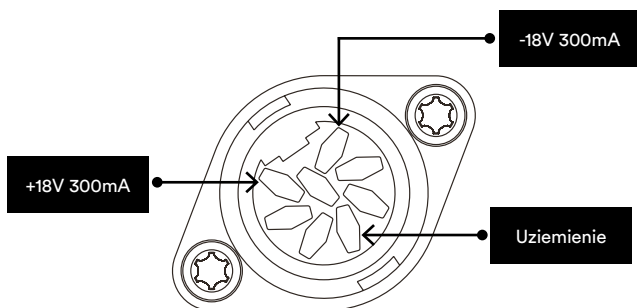

5.2b Typ 3: złącze 12-stykowe

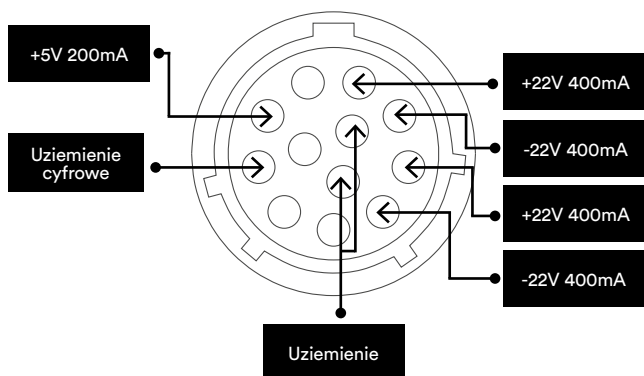

5.2c Typ 4: złącze 23-stykowe

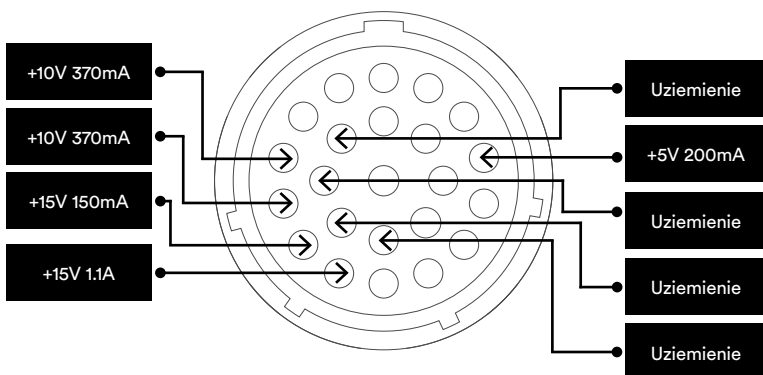

5.3 Szczegóły połączeń wyjściowych

Gniazda XLR powinny być używane do podłączenia wzmacniacza mocy NAP 250. Jeśli wymagane są wyjścia RCA (np. dla subwoofera), należy je włączyć w aplikacji Naim

Jeśli z NSC 222 ma być używany niezbalansowany wzmacniacz mocy (np. starszy wzmacniacz Naim), gniazda XLR powinny być wykorzystane z odpowiednio dopasowanym kablem.

5.4 Słuchawki

Wyjście słuchawkowe ma osobne ustawienie głośności. Po podłączeniu słuchawek głośność zostanie ustawiona na poziomie ostatnio używanym dla słuchawek. Po podłączeniu słuchawek głośność zostanie ustawiona na poziomie ostatnio używanym dla głośników.

5.5 Automatyzacja systemu

W przypadku korzystania z NSC 222 z kompatybilnym wzmacniaczem mocy – takim jak NAP 250 – można zsynchronizować włączanie/wyłączanie zasilania i jasność logo w całym systemie, łącząc oba urządzenia za pomocą dołączonego kabla optycznego automatyzacji systemu dostarczonego z NAP 250.

Wystarczy podłączyć kabel z gniazda Remote Out przedwzmacniacza NSC 222 do gniazda Remote In wzmacniacza NAP 250. Istnieje możliwość podłączenia kolejnych wzmacniaczy mocy za pomocą gniazda Remote Out wzmacniacza NAP 250.

Jeśli wymagana jest większa odległość między przedwzmacniaczem NSC 222 a NAP 250 niż pozwala na to dostarczony kabel, można zamiennie użyć kabla optycznego 3,5 mm na 3,5 mm o wymaganej długości. Możliwe jest również użycie standardowych kabli analogowych ze złączami 3,5 mm, ale kabel optyczny zapewnia najlepsze działanie.

5.6a Włączanie/Wyłączanie

Po wykonaniu wszystkich połączeń wejściowych i wyjściowych, podłącz dostarczony przewód zasilający do NSC 222 i do gniazdka elektrycznego.

Następnie można włączyć NSC 222 poprzez naciśnięcie przycisku gotowości. Jeżeli NAP 250 jest podłączony przez system automatyzacji, włączy się jednocześnie. Procedura wyłączenia NSC 222 jest taka sama: wyłącz przedwzmacniacz NSC 222 – i podłączony kablem automatyzacji systemu NAP 250 – po prostu, naciskając przycisk zasilania na panelu przedni, co spowoduje przejście w stan czuwania NSC 222 i NAP 250. Unikaj wyłączenia wzmacniacza za pomocą przełącznika w gniazdku elektrycznym.

5.6b Ustawienia stanu gotowości

NSC 222 ma cztery poziomy zasilania: czuwanie, czuwanie sieciowe, czuwanie sieciowe z dodatkowym zapotrzebowaniem na energię oraz zasilanie do normalnego użytku.

W trybie czuwania całkowity pobór mocy nie przekracza 0,5 W. NSC 222 może zostać wybudzony poprzez naciśnięcie przycisku gotowości lub z pilota zdalnego sterowania.

Czuwanie sieciowe < 2 W. Sieć musi być podłączona (przewodowo lub przez Wi-Fi), aby NSC 222 mógł zostać obudzony przez aplikację Naim App.

Czuwanie sieciowe z dodatkowym zapotrzebowaniem na energię NSC 222 jest w pełni zasilany, ale z wyłączonym wyświetlaczem i logo (musi być w tym stanie, aby zasilić urządzenie USB lub działać jako serwer).

W trybie zasilania do normalnego użytku NSC 222 zużywa około 25 W.

Domyślnie, NSC 222 ma włączone ustawienie „Automatyczny tryb gotowości” – automatycznie przechodzi w odpowiedni tryb gotowości po 20 minutach bezczynności. Dla optymalnej jakości dźwięku ustaw okres automatycznego trybu gotowości w aplikacji Naim na „Nigdy”, aby NSC 222 był stale włączony.

5.7 Ustawienia jasności logo Naim

Możesz wybrać poziom jasności diod LED i logo Naim na NSC 222 za pomocą aplikacji Naim. Jeśli używasz wzmacniacza mocy Naim NAP 250 podłączonego przez kabel automatyzacji systemu, możesz zsynchronizować jasność logo z NSC 222.

5.8 Korzystanie z zasilacza NPX 300

Zasilacz NPX 300 jest opcjonalną modernizacją systemu. Przed dodaniem zasilacza NPX 300 do NSC 222, należy najpierw wyłączyć cały system. Odłącz kabel sieciowy od NSC 222 – nie jest on wymagany, gdy urządzenie jest zasilane przez NPX 300.

Ustaw NPX 300 na regale na sprzęt (zazwyczaj pomiędzy NSC 222 i NAP250).

Usuń dwie zaślepki gniazd z tylnego panelu NSC 222.

Podłącz nieoznaczone taśmą końcówki obu kabli Burndy do NPX 300. Podłącz dwie oznaczone taśmą końcówki do NSC 222. Upewnij się, że wszystkie pierścienie zabezpieczające są całkowicie dokręcone. Postaraj się tak ułożyć kable, aby wisiały jak najluźniej i nie dotykały regału ani ściany – będzie to łatwiejsze, jeśli przed połączeniem obu końców zostaną one uformowane do mniej więcej wymaganego kształtu.

Podłącz przewód zasilający do gniazda zasilania NPX 300, a następnie do gniazdko sieciowego. Ponownie włącz pozostałe komponenty systemu.

Włącz ponownie NSC 222, naciskając przycisk gotowości.

5.9 Obejście AV

Ten tryb ma zastosowanie tylko do wejść analogowych (tzn. wejście analogowe 1: RCA oraz 2: DIN). Pozwala to systemowi AV i systemowi audio na współdzielenie głównego lewego i prawego głośnika.

W tym trybie niemożliwe jest sterowanie głośnością za pomocą pilota albo pokrętła głośności NSC222. Sygnał wyjściowy będzie tej samej głośności co sygnał wejściowy. Użyj regulatora głośności produktu AV, aby zmienić głośność głównego głośnika L/R, a także reszty systemu audio. Aby ustawić tryb obejścia dla AV NSC 222, użyj aplikacji Focal & Naim. Przejdź do: „Ustawienia > Ustawienia wejść > Analogowe 1 (lub 2)”.

W tym menu zaznacz opcję „Stała głośność AV”.

Ustawienia opcjonalne:

Aby wyregulować wzmocnienie, zmień „Regulacja redukcji wejścia”.

Nazwę wejścia można zmienić w polu „Nazwa wejścia”.

Wyłączenie nieużywanych wejść ułatwia korzystanie z aplikacji F&N (mniej wejść jest wyświetlanych na stronie wyboru wejść). Zaznacz „Wejście włączone”.

Uwaga: 8-stykowe gniazdo DIN jest kompatybilne ze standardowymi 5-stykowymi przewodami połączeniowymi DIN firmy Naim.

6. Zasilanie sieciowe, uziemienie i inne

Podłączenie musi być wykonane przy użyciu przewodu i wtyczki sieciowej dostarczonej wraz z NSC 222 lub kabla sieciowego Naim Power-Line. Jeśli wtyczka zawiera wbudowany bezpiecznik, jego wartość znamionowa musi wynosić 13 A. W obwodzie wtyczki sieciowej nie należy umieszczać rezystorów nieliniowych ani reduktorów szumu. Obniżają one jakość zasilania i dźwięku.

6.1 Uziemienie

Aby uniknąć tętnienia, uziemienie całego systemu powinno być podłączone do uziemienia tylko w jednym punkcie. Zazwyczaj jest to główne źródło. Przykładowo, streamer Naim posiada przełącznik uziemienia. Ustaw go w pozycji „default”, jeśli żadne inne źródło nie łączy uziemienie sieci z uziemieniem sygnału. To ustawienie zapewnia najlepszą jakość dźwięku.

6.2 Wtyczki sieciowe wbudowane w kablu

Jeśli zintegrowana wtyczka elektryczna zostanie odcięta od przewodu sieciowego (z dowolnego powodu), musi zostać zutilizowana, ponieważ nie będzie nadawać się do użytku. Włożenie odciętej wtyczki do gniazdko elektrycznego grozi porażeniem prądem.

6.3 Obwody zasilania sieciowego i interferencja

System hi-fi zazwyczaj dzieli obwód zasilania z innymi urządzeniami domowymi, a niektóre z nich mogą powodować zniekształcenia, objawiające się jako mechaniczne buczenie transformatorów sieciowych, w tym dużego transformatora NSC 222.

Buczenie transformatora nie jest emitowane przez głośniki i nie ma wpływu na działanie systemu; można jednak mu przeciwdziałać, zmieniając położenie systemu Naim lub

odseparowując obwód zasilania sieciowego. Posiadanie takiego obwodu (najlepiej o prądzie znamionowym 30 lub 45 A) będzie miało też ogólnie pozytywny wpływ na działanie systemu. Szczegółowych porad dotyczących wykonania oddzielnego obwodu zasilania sieciowego może udzielić wykwalifikowany elektryk.

6.4 Środki ochrony przeciwprzepięciowej

System Naim powinien być wyłączony i całkowicie odłączony od sieci zasilającej, gdy istnieje ryzyko uderzenia pioruna, w celu ochrony przed potencjalnymi uszkodzeniami.

7. Dodatkowe wskazówki i porady

Po omówieniu najważniejszych kwestii, możemy przedstawić kilka rzeczy, które możesz zrobić, aby zoptymalizować działanie nowego NSC 222.

7.1 Docieranie

Produkty Naim są wykonywane ręcznie ze starannie dobranej gamy wysokiej jakości komponentów. NSC 222 będzie brzmiał znakomicie po wyjęciu z pudełka, ale jego brzmienie może się jeszcze poprawić, gdy wszystkie te różne komponenty będą zasilane i będą współpracować w ciągu pierwszych kilku tygodni użytkowania. Utrzymywanie systemu pod napięciem ułatwi ten proces.

7.2 Czyszczenie urządzenia i połączeń

Firma Naim zaleca używanie wyłącznie dostarczonej chusteczki do czyszczenia, aby lekko odkurzyć wszystkie powierzchnie produktu. Środki czyszczące mogą zawierać składniki, które mogą mieć negatywny wpływ na kosmetyczne środki powierzchniowe i powłoki.

Wtyki i gniazda połączeniowe muszą być utrzymywane w czystości i bez korozji. Najprostszym sposobem osiągnięcia tego celu jest całkowite wyłączenie zasilania urządzenia Naim (i wszelkich podłączonych urządzeń), odłączenie wszystkich połączeń z gniazd i ponowne ich mocne wciśnięcie. Nie należy stosować środków do czyszczenia styków oraz tak zwanych „ulepszaczy”, ponieważ mogą one pozostawiać osady, które mogą pogorszyć brzmienie systemu.

7.3 Resetowanie NSC 222

Aby zresetować NSC 222 do domyślnych ustawień fabrycznych, użyj pilota zdalnego sterowania, by przejść do „Home – Settings – Factory settings – Reset all settings – Yes” (Ekran główny – Ustawienia – Ustawienia fabryczne – Resetuj wszystkie ustawienia – Tak) na wyświetlaczu panelu przedniego.

8. Wsparcie

W razie niezgodności sprzętu z wymaganiami należy go przesłać (w oryginalnym opakowaniu) do sprzedawcy, który go sprawdzi i ustali przyczynę awarii. Jeżeli sprzęt jest objęty gwarancją i spełnione są warunki, sprzęt zostanie naprawiony lub wymieniony zgodnie z warunkami gwarancji obowiązującymi w dniu zakupu urządzenia. W przeciwnym razie zostanie przedstawiony kosztorys naprawy. Gwarancja prawna nie obejmuje szkód powstałych w wyniku niewłaściwego użytkowania lub błędnego podłączenia. Sprzęt Naim objęty jest gwarancją, której warunki są lokalnie ustalane lub realizowane przez oficjalnego dealera Naim w każdym kraju, zgodnie z prawem obowiązującym na danym terytorium. We Francji każdy sprzęt Naim jest objęty dwuletnią gwarancją prawną od daty zakupu.

Usterka może być spowodowana wadą systemu lub instalacji, należy skontaktować się ze sprzedawcą.

Pod adresem www.naimaudio.com dostępne są także zasoby pomocy online. Jeśli nadal nie możesz rozwiązać problemu lub masz jakiegokolwiek pytania, skontaktuj się z nami pod adresem: support@naimaudio.com

9. Serwis i modernizacja

Wszelkie naprawy lub aktualizacje sprzętu powinny być wykonywane wyłącznie przez autoryzowany punkt serwisowy firmy Naim lub w centrali firmy Naim. Wiele podzespołów jest wykonywanych, testowanych i dopasowywanych indywidualnie i uzyskanie ich zamienników z innych źródeł jest często niemożliwe. W przypadku pytań dotyczących serwisu lub naprawy prosimy o kontakt z lokalnym sprzedawcą produktów Naim.

10. Dane techniczne

200 Series streaming preamplifier - NSC 222	
Wejścia audio:	1 x gramofonowe (wkładka magnetyczna) 1 x 8-stykowe DIN (kompatybilne z 5-stykowymi kablami DIN) 1 x para RCA
USB:	2 x gniazdo USB typu A (z przodu i z tyłu – ładowanie 1,6 A)
Cyfrowe (S/PDIF):	2 x optyczne TOSLINK (do 24-bit/96 kHz) 1 x koncentryczne RCA (do 24-bit/192 kHz, DoP 64Fs) 1 x koncentryczne BNC (do 24-bit/192 kHz, DoP 64Fs)
Wyjścia audio:	Analogowe 1 x para XLR 1 x para RCA 1 x słuchawkowe jack 6,35 mm
Formaty audio:	WAV – do 32-bit/384 kHz FLAC i AIFF – do 24-bit/384 kHz ALAC (Apple Lossless) – do 24-bit/384 kHz MP3 – do 48 kHz, 320 kbit (16-bit) AAC – do 48 kHz, 320 kbit (16-bit) OGG i WMA – do 48 kHz (16-bit) DSD – 64 i 128Fs M4A – do 48 kHz, 320 kbit (16-bit) Uwaga: Odtwarzanie bez przerw obsługiwane we wszystkich formatach.
Sieć:	Ethernet (10/100 Mb/s), Wi-Fi (802.11 b/g/n/ac)
Pobór mocy:	Typowe używanie: 25 W Tryb czuwania z siecią: < 2 W Tryb gotowości: < 0,5 W
Zgrywanie i przechowywanie:	2 x gniazdo USB typu A (z przodu i z tyłu – ładowanie 1,6 A) Możliwość zapisania do 20 000 utworów w lokalnym urządzeniu pamięci masowej podłączonym do portu USB i przesyłania ich do odtwarzacza podłączonego do sieci Zewnętrzny dysk twardy – maks. 1 TB Pamięć USB – maks. 128 GB
Wymiary (wys. x szer. x gł.):	91,5 x 432 x 317,5 mm (z nóżkami)
Waga:	11kg
Źródło prądu:	115 V lub 230 V, 50/60 Hz

11. Utylizacja zużytego produktu



Produktów na których znajduje się logo z przekreślonym pojemnikiem na odpady nie można wyrzucać razem z odpadami komunalnymi. Produkty te należy utylizować w zakładach zdolnych do ich recyklingu i odpowiedniego przetwarzania wszelkich będących odpadami produktów ubocznych.

Aby dowiedzieć się gdzie znajduje się najbliższy zakład tego typu, skontaktuj się z lokalnymi władzami.

Odpowiedni recykling i utylizacja odpadów pozwalają na oszczędzanie zasobów i chronią środowisko przed zanieczyszczeniem.

Введение

Обратите внимание: полная информация о предупреждениях по технике безопасности содержится в Руководстве по предусмотренным законом положениям о технике безопасности.

Представляем вам новый потоковый предварительный усилитель Naim. Как и вся остальная продукция Naim Audio, NSC 222 предназначен для повышения качества воспроизведения музыки. Чтобы полностью реализовать его потенциал, важно следовать простым инструкциям по установке и эксплуатации, приведенным в данном руководстве. Сначала мы рассмотрим несколько основных моментов, связанных с изданием и настройкой, а затем перейдем к подробной информации в 5-м разделе.

1. Что входит в комплект?



1x NSC 222



1x Комплект документов



1x Ткань для очистки

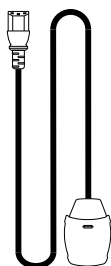

1x Кабель электропитания

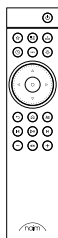

1x Дистанционное управление

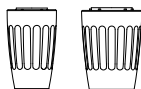

2x Перемычки

2. Знакомимся со своим NSC 222

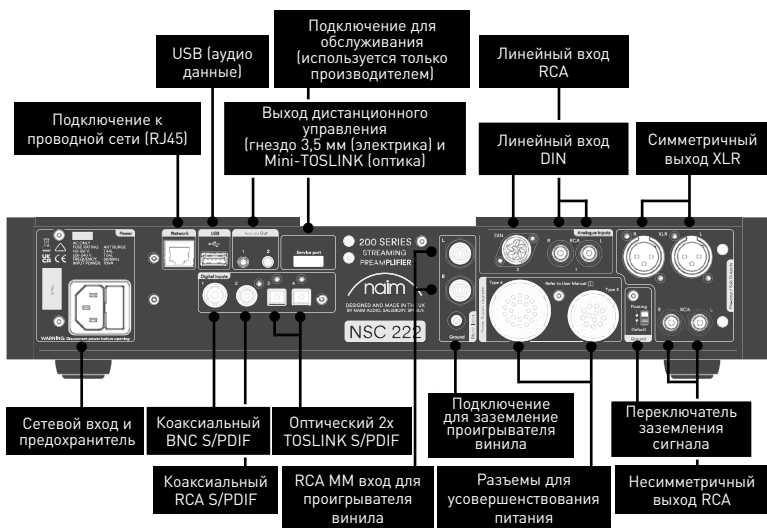
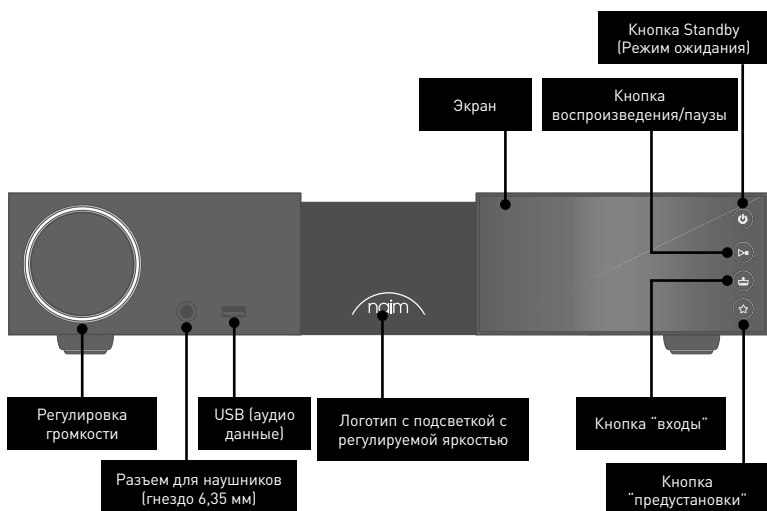

3. Основы настройки NSC 222

NAP 222 необходимо подключить к усилителю мощности (например, соответствующему NAP 250), но перед этим следует убедиться, что оба компонента находятся в конечном положении и отключены от сети.

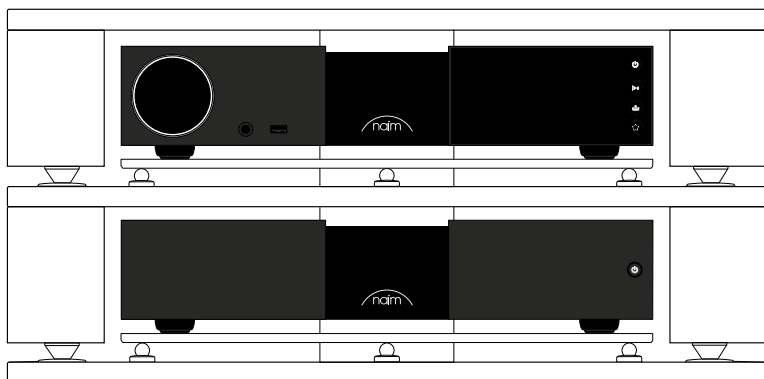

Для обеспечения оптимальной работы используйте специальную hi-fi опору (в идеале Naim Fgram), на которой предусилитель располагается над усилителем, как показано на рисунке.

Вам также потребуются колонки с кабелями, подключение к интернет (проводное или wi-fi) и смартфон или планшет для запуска приложения Naim.

Скачайте приложение Naim из Apple App Store или Google Play.

3.1 Подключение NSC 222 к усилителю мощности NAP 250

Подключите два кабеля XLR (входящих в комплект поставки NAP 250) от симметричных выходов XLR NSC 222 к симметричному входу NAP 250. Убедитесь, что кабели соответствуют каналам: левый выход предусилителя подключен к левому входу усилителя мощности, аналогично для правого. Удостоверьтесь в правильности установки разъемов XLR. В правильном положении логотип Naim на вилке смотрит вверх.

Подключите кабель автоматизации системы (поставлен в комплекте с NAP 250) к клемме выхода дистанционного управления NSC 222 и клемме входа дистанционного управления на NAP 250.

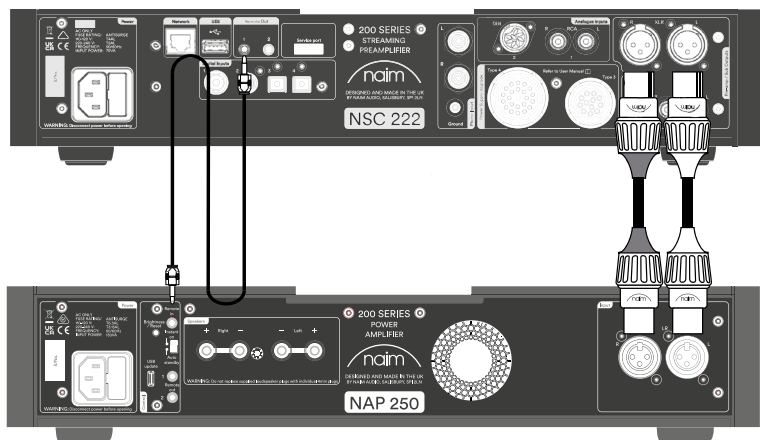

3.2 Подача напряжения

После подключения NSC 222 к усилителю мощности и подсоединения динамиков необходимо выполнить всего несколько простых действий, чтобы можно было включить питание NSC 222 и начать потоковую передачу.

Подсоедините две комплектные перемычки к разъемам усовершенствования питания NSC 222.

При использовании проводной сети вставьте один конец кабеля в гнездо RJ45, а второй – в маршрутизатор или коммутатор.

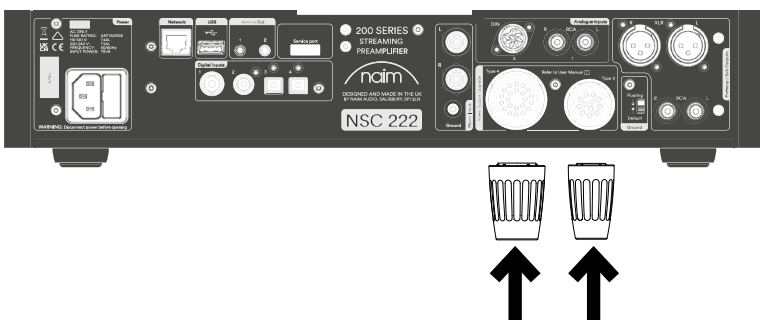

Вставьте комплектные батарейки в пульт дистанционного управления.

Вставьте кабель питания в силовой разъем NSC 222, а затем подсоедините его к электросети.

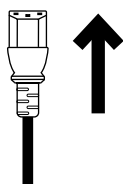

Нажмите кнопку “Режим ожидания” вверх, справа на передней панели и включите NSC 222.



3.3 Сопряжение с дистанционным управлением

После включения NSC 222 необходимо выполнить сопряжение с пультом дистанционного управления.

Режим сопряжения с пультом дистанционного управления включается нажатием любой из клавиш на передней панели.

Поворотный регулятор громкости на пульте дистанционного управления в режиме сопряжения будет бегать, пока не настроится на текущий уровень громкости.



Нажмите и 3 секунды удерживайте кнопку "Главная" на пульте дистанционного управления.

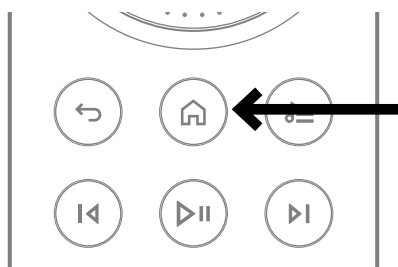

Теперь пульт сопряжен с устройством и готов к использованию.

4. Воспроизведение музыки, радио, подкастов и прочего

Слушайте всю вашу музыку, в том числе любимые сервисы потокового вещания и Интернет-радиостанции, воспроизводите сохраненную музыку с сервера Naim (например, Uniti Core) или используйте устройство как источник музыки для многозонной системы. NSC 222 также имеет цифровой и аналоговый разъемы для подключения внешних источников. Перед началом потоковой передачи ниже отмеченных сервисов, убедитесь, что управляющее устройство (смартфон, планшет или компьютер) подключено к той же сети, что и NSC 222.

4.1 Интернет-радио

Теперь можно наслаждаться радиостанциями мира, включая тщательно подобранную коллекцию аудиопотоков улучшенного качества, через приложение Naim. Для более быстрого доступа к любимой музыке, вы также можете добавить и сохранить станции в избранное.

4.2 UPnP

NSC 222 может воспроизводить музыку, сохраненную на музыкальных серверах Naim (в т.ч. на Naim Uniti Core), хранилищах NAS или других подключенных устройствах UPnP.

Поддерживает большое количество форматов с разрешением до 384кГц/32-бит

Находите и наслаждайтесь музыкой с помощью приложения Naim

4.3 Spotify Connect/Spotify Hi-Fi

- Откройте приложение Spotify на своем телефоне, планшете или ноутбуке
- Запустите воспроизведение контента, который хотите послушать и выберите "Доступные устройства"
- Выберите свой NSC 222 и начните воспроизведение

4.4 AirPlay 2

AirPlay 2 – это технология Apple, созданная для управления домашними аудио-системами и колонками с iPhone, iPad, Mac, HomePod или Apple TV из любой комнаты.

Она позволяет выполнять потоковое воспроизведение из самых разнообразных источников, включая Apple Music.

Для настройки AirPlay 2 воспользуйтесь приложением Home на устройстве с iOS, работающем на ПО версии 11.4 или более поздней.

- Чтобы добавить ее в качестве устройства, откройте приложение Home и нажмите кнопку (+)

4.5 Chromecast

Chromecast позволяет среди прочего осуществлять потоковое воспроизведение любимой музыки с телефона, планшета или ноутбука.

- Чтобы воспользоваться встроенным в NSC 222 Chromecast, просто настройте его через приложение Google Home и стримьте из всевозможных источников

4.6 TIDAL и TIDAL Connect

Подписчики услуги потоковой передачи музыки TIDAL могут пользоваться ею с NSC 222 двумя способами.

- ССтримьте напрямую из приложения TIDAL, через TIDAL Connect
- Просто откройте экран "Сейчас проигрывается" во время воспроизведения песни
- Найдите значок колонки и выберите из списка NSC 222

Также можно воспользоваться TIDAL через приложение Naim.

- Выберите вход TIDAL
- Введите данные для входа в учетную запись TIDAL
- Пользуйтесь и наслаждайтесь TIDAL через приложение Naim

4.7 Qobuz

Qobuz обеспечивает возможность потокового воспроизведения мировой музыки, включая богатейшую подборку оригинальных альбомов в высоком разрешении. Подписчики могут пользоваться этим сервисом через приложение Naim.

- Выберите вход в Qobuz
- Введите данные для входа в учетную запись Qobuz
- Пользуйтесь и наслаждайтесь Qobuz через приложение Naim

4.8 Roon

Ваш NSC 222 совместим с Roon – вам доступны все возможности этого сервиса для управления музыкой.

4.9 Multiroom

NSC 222 имеет возможность сопряжения с другими проигрывателями, колонками и системами и наполнит ваш дом идеально синхронизированной музыкой.

Воспользоваться многозонным воспроизведением можно четырьмя способами.

- Через приложение Naim

Получите максимальное качество – подключайтесь к другим продуктам Naim, в т.ч. беспроводным колонкам Mu-so, проигрывателям Uniti и др. через приложение Naim. Просто запустите воспроизведение музыки, которой хотите поделиться, нажмите значок Multiroom и сгруппируйте любые или все продукты Naim.

Запустить эту функцию также можно нажатием кнопки Multiroom на пульте дистанционного управления.

- Через Apple AirPlay 2
- Через Chromecast
- Через Roon

5. Рекомендации по установке и эксплуатации NSC 222

Мы уверены, что вам не терпится насладиться вашим новым NSC 222, но, безусловно, качество воспроизведения станет еще лучше, если вы выполните рекомендации, разработанные для оптимизации работы потокового предусилителя.

5.1 Распаковка и установка

При производстве NSC 222 используются высококачественные компоненты, включая надежный силовой трансформатор и долговечный алюминиевый корпус. По этой причине вес NSC 222 составляет 11 кг, поэтому поднимайте и передвигайте оборудование с осторожностью и устанавливайте только на устойчивую поверхность с соответствующей несущей способностью.

Для оптимальной работы рекомендуется устанавливать продукты Naim на специальную стойку для hi-fi оборудования – в идеале на Naim Fraim или Fraim Lite – чтобы минимизировать вибрации, способные ухудшить звук. Нет места для стойки? Разместите NSC 222 на стеклянной полке Fraim на подходящем предмете мебели, чтобы обеспечить надежную и незаметную поддержку.

Запрещается устанавливать изделия Naim друг на друга, а если они размещаются рядом друг с другом, то между ними должен обеспечиваться достаточный зазор. Кроме того, подключенные устройства не должны располагаться слишком далеко друг от друга: максимальное расстояние между ними ограничивается длиной соединительного кабеля из комплекта поставки.

Чтобы минимизировать риск возникновения слышимого шума с колонок, не следует размещать источники питания или усилители мощности вблизи силовых элементов.

5.2 Характеристики входного подключения

NSC 222 предусматривает возможность большого числа внешних подключений. Для максимально высокого качества звука рекомендуем пользоваться цифровым входом BNC или аналоговым входом DIN.

Вход DIN также может служить источником питания для фonoкорректора Naim NVC TT. Встроенный в NSC 222 фonoкорректор совместим со звукозаписывающими устройствами с подвижным магнитом.

5.2a Тип 1: 8-контактный DIN

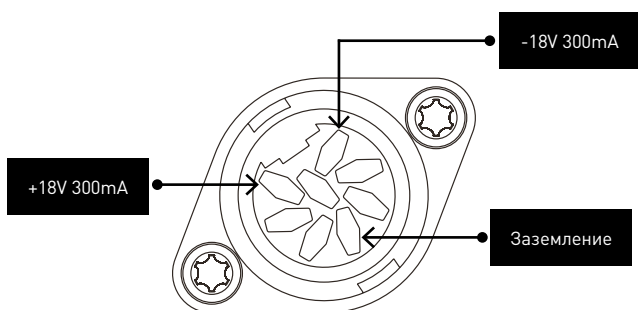

5.2b Тип 3: 12-контактный коннектор

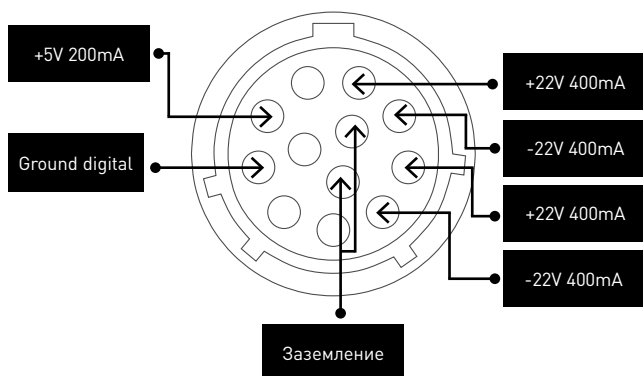

5.2c Тип 4: 23-контактный коннектор

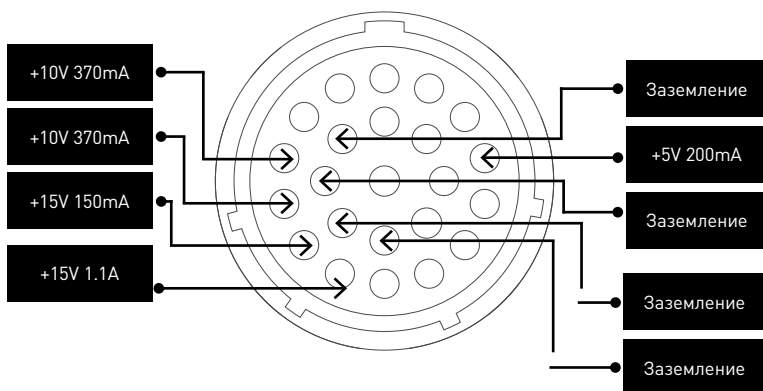

5.3 Характеристики выходного подключения

Разъемы XLR предназначены для подключения усилителя мощности NAP 250. При необходимости использования выходов RCA (например, для сабвуфера), их необходимо предварительно включить через приложение Naim.

При использовании несимметричного усилителя мощности (например, более старого усилителя Naim) с NSC 222 к разъемам XLR их нужно подключать с помощью правильно расключенного кабеля.

5.4 Наушники

Громкость выхода наушников настраивается отдельно. При подсоединении наушников устанавливается последняя громкость, на которой использовались наушники.

При отсоединении наушников устанавливается последняя громкость, на которой использовались колонки.

5.5 Автоматизация системы

При использовании NSC 222 с совместимым усилителем мощности, например NAP 250, вы можете синхронизировать включение/выключение питания и яркость логотипа в вашей системе, соединив эти два продукта с помощью оптического кабеля для автоматизации системы, который прилагается к NAP 250.

Просто подключите кабель от выходного разъема дистанционного управления предусилителя NSC 222 к входному разъему дистанционного управления на NAP 250. Также можно подключить дополнительные усилители мощности, используя выходной разъем дистанционного управления на NAP 250.

Если между NSC 222 и NAP 250 требуется большее расстояние, чем позволяет длина кабеля из комплекта поставки, вместо него можно использовать оптический кабель 3,5 мм необходимой длины. Кроме того, можно использовать стандартные аналоговые кабели с разъемами 3,5 мм, но оптический кабель обеспечивает более качественное воспроизведение.

5.6a Включение/выключение питания

После монтажа всех входных и выходных соединений подключите прилагаемый силовой провод к NSC 222 и электросети.

Питание подается на NSC 222 путем нажатия кнопки режима ожидания. При подключении NAP 250 через систему автоматизацию, включение будет выполнено в заданном порядке.

Выключение NSC 222 осуществляется аналогичным образом: выключите NSC 222 (подключенный через систему автоматизации) нажатием кнопки режима ожидания на передней панели – NSC 222 и NAP 250 перейдут в режим ожидания. Не используйте выключатель электророзетки для выключения усилителя.

5.6b Настройки питания в режиме ожидания

NSC 222 рассчитан на четыре уровня питания: режим ожидания, ожидание сети, ожидание сети с дополнительными требованиями к питанию и нормальное рабочее питание.

В режиме ожидания совокупное потребление питания составляет менее 0,5 Вт. NSC 222 можно разбудить нажатием кнопки режима ожидания или с помощью пульта дистанционного управления.

В режиме ожидания сети потребление <2 Вт. Для активации NSC 222 через приложение Naim, к нему должна быть подключена сеть (проводная или Wi-Fi).

Режим ожидания сети с дополнительными требованиями к питанию. На NSC 222 подается полное напряжение, при этом дисплей и логотип отключены (такое состояние требуется для подачи напряжения на USB-устройство или для работы в качестве сервера).

В режиме нормального рабочего питания NSC 222 потребляет ок. 25 Вт.

По умолчанию NSC 222 установлен в автоматический режим ожидания – он автоматически переходит в соответствующий режим ожидания, если бездействие достигает 20 минут. Для оптимизации качества звука, выберите "никогда" в настройках периода бездействия для автоматического перехода в режим ожидания в приложении

Naim – NSC 222 засыпать не будет.

5.7 Настройки яркости логотипа Naim

В приложении Naim есть возможность выбора уровня яркости логотипа Naim для NSC 222. Если вы используете усилитель мощности Naim NAP 250, подключенный через автоматизацию системы, вы можете синхронизировать яркость обоих логотипов с NSC 222.

5.8 Работа с блоком питания NPX 300

Блок питания NPX 300 – это опция для улучшения системы. Чтобы подключить дополнительный блок питания NPX 300 к NSC 222, необходимо предварительно отключить всю систему. Отсоедините от NSC 222 силовую кабель – если устройство запитано через NPX 300 это не обязательно.

Установите NPX 300 на стойку для оборудования (обычно между NSC 222 и NAP250).

Снимите две перемычки на задней панели NSC 222.

Подсоедините незакрепленный конец кабелей Burndy к NPX 300. Два скрепленных конца подсоедините к NSC 222. Убедитесь, что фиксаторные кольца полностью затянуты. Уложите кабели так, чтобы они свисали максимально свободно и не касались стоек или стены – если придать им нужную форму до подключения второго конца, это упростит задачу.

Вставьте кабель питания в силовой разъем NPX 300, а затем подсоедините к электросети. Снова включите все остальные элементы системы.

Снова включите NSC 222, нажатием кнопки режима ожидания.

5.9 Obejście AV

Ten tryb ma zastosowanie tylko do wejść analogowych (tzn. wejście analogowe 1: RCA oraz 2: DIN). Pozwala to systemowi AV i systemowi audio na współdzielenie głównego lewego i prawego głośnika.

W tym trybie niemożliwe jest sterowanie głośnością za pomocą pilota albo pokrętką głośności NSC222. Sygnał wyjściowy będzie tej samej głośności co sygnał wejściowy. Użyj regulatora głośności produktu AV, aby zmienić głośność głównego głośnika L/R, a także reszty systemu audio. Aby ustawić tryb obejścia dla AV NSC 222, użyj aplikacji Focal & Naim. Przejdź do: „Ustawienia > Ustawienia wejść > Analogowe 1 (lub 2)”.

W tym menu zaznacz opcję „Stała głośność AV”.

Ustawienia opcjonalne:

Aby wyregulować wzmocnienie, zmień „Regulacja redukcji wejścia”.

Nazwę wejścia można zmienić w polu „Nazwa wejścia”.

Wyłączenie nieużywanych wejść ułatwia korzystanie z aplikacji F&N (mniej wejść jest wyświetlanych na stronie wyboru wejść). Zaznacz „Wejście włączone”.

Uwaga: 8-stykowe gniazdo DIN jest kompatybilne ze standardowymi 5-stykowymi przewodami połączeniowymi DIN firmy Naim.

6. Сетевое питание, заземление и другая информация

Используйте только силовые кабели и штекеры, входящие в комплект поставки NSC 222, или силовой кабель Naim Power-Line. При использовании штекеров с предохранителями следует применять 13-амперные предохранители. Не соединяйте проводом нелинейные резисторы или шумоподавители с сетевыми вилками; это приведет к перебоям в подаче питания и ухудшению качества звука.

6.1 Заземление

Во избежание появления земляных петель и вызываемого ими фона, сигнальное заземление всей системы должно быть соединено с заземлением электропитания только в одной точке. Как правило, это делается на первичном источнике. Например,

стример Naïm оснащен переключателем разрыва земли. Установите значение «по умолчанию», если никакой другой источник не соединяет заземление питающей сети с сигнальной землей. Такая настройка обеспечит наилучшее качество звука.

6.2 Неразборные сетевые вилки

Если неразборная вилка отсоединена от силового кабеля (независимо от причины), ее **ОБЯЗАТЕЛЬНО** необходимо утилизировать таким способом, чтобы ни при каких обстоятельствах не допустить ее повторного использования. Имеется значительная опасность поражения током при подключении обрезанной вилки в розетку.

6.3 Цепи и помехи

Система hi-fi обычно имеет общую цепь питания с другими бытовыми приборами, которые могут вызывать искажения, проявляющиеся в виде механического шума от сетевых трансформаторов, включая большой трансформатор в NSC 222.

Шум от трансформатора не передается через колонки и не влияет на производительность системы, но его можно снизить, тщательно продумав расположение системы Naïm, а также за счет использования отдельной цепи питания. Такая цепь (в идеальном варианте с номиналом 30 или 45 ампер), как правило, также улучшает работу системы. Для получения консультации по установке отдельной цепи питания следует обратиться к квалифицированному электрику.

6.4 Меры предосторожности при грозе

Систему Naïm следует выключить и отключить от сети при угрозе поражения молнией, чтобы предотвратить возможное повреждение.

7. Дополнительные рекомендации и указания

Вы ознакомились со всей основной информацией, и теперь мы можем перейти к расширенным настройкам, которые помогут оптимизировать работу нового NSC 222.

7.1 Наладка

Продукция Naïm изготавливается вручную из тщательно отобранных высококачественных компонентов. NSC 222 отличается превосходным звучанием прямо с завода, но его воспроизведение можно еще улучшить при включении и взаимодействии различных компонентов в течение первых недель использования. Этому процессу способствует постоянное питание системы.

7.2 Чистка устройства и соединений

Naïm рекомендует использовать только входящую в комплект поставки ткань для легкой очистки от пыли поверхностей продукта. Чистящие средства могут содержать ингредиенты, способные отрицательно влиять на косметическую обработку поверхности и покрытия.

Следите за чистотой соединительных штекеров и розеток и не допускайте возникновения коррозии. Самый простой способ – полностью выключите питание устройства Naïm (и подключенного оборудования), извлеките все разъемы из гнезд и плотно установите их на место. Не следует использовать очистители контактов и усиливающие агенты, так как могут образоваться отложения, которые снизят качество воспроизведения вашей системы.

7.3 Сброс настроек NSC 222

Чтобы сбросить настройки NSC 222 до заводских настроек по умолчанию, воспользуйтесь пультом дистанционного управления, выберите: "Главная – Настройки – Заводские настройки – Сбросить все настройки – Да", – на дисплее панели управления спереди.

8. Поддержка

Если приобретенное устройство не соответствует требованиям к потребительским качествам, его необходимо отправить продавцу в оригинальной упаковке. Продавец проведет проверку для выяснения происхождения дефекта. При условии соблюдения гарантии оборудование будет восстановлено или заменено в соответствии с условиями гарантии, действовавшими на дату приобретения устройства. В противном случае покупателю будет представлена смета расходов на ремонт устройства. Законодательная гарантия не покрывает повреждение устройства, причиной которого стала его ненадлежащая эксплуатация или неправильно выполненное подключение. Оборудование Naim покрывается гарантией, условия которой определены на местном уровне или обеспечиваются местным официальным дилером Naim в соответствии с действующим законодательством. Во Франции оборудование Naim покрывается гарантией длительностью два года с даты покупки.

Причиной неисправности может быть отказ системы или установки. В этом случае свяжитесь с дилером Naim.

Вы также можете воспользоваться вспомогательными онлайн-ресурсами, размещенными на веб-сайте www.naimaudio.com.

Если проблему не удастся устранить или у вас возникли какие-либо вопросы, напишите по адресу:

support@naimaudio.com.

9. Обслуживание и обновления

Любые работы по ремонту и модернизации аппаратных средств должны выполняться только в авторизованных сервисных центрах Naim или в штаб-квартире Naim. Многие компоненты изготавливаются на заказ, тестируются или специально подбираются, поэтому подходящие запасные детали часто невозможно получить из других источников. По всем вопросам, касающимся обслуживания и ремонта, обращайтесь к местному представителю Naim.

10. Технические характеристики

200 Series streaming preamplifier - NSC 222	
Аудиовходы:	1 разъем phono для звукоснимателя с подвижным магнитом 1 DIN разъем на 8-контактов (совместимый с 5-контактными кабелями DIN) 1 разъем для пары RCA
USB:	2 разъема USB типа A (спереди и сзади – зарядка 1,6 A)
Цифровой (S/PDIF):	2 оптических разъема OSLINK (до 24бит/96кГц) 1 коаксиальный разъем RCA (до 24бит/192кГц, DoP 64Fs) 1 коаксиальный разъем BNC (до 24бит/192кГц, DoP 64Fs)
Аудиовыходы:	Аналоговый 1 разъем для пары XLR 1 разъем для пары RCA 1 разъем для вилки наушников 6,35 мм
Аудиоформаты:	WAV - до 32бит/384кГц FLAC и ALFF - до 24бит/384Гц ALAC (Apple Lossless) до 24 бит/384Гц MP3 до 48 кГц, 320 кбит (16 бит) AAC до 48 кГц, 320 кбит (16 бит) OGG и WMA до 48 кГц (16 бит) DSD - 64 и 128Fs M4A до 48 кГц, 320 кбит (16 бит) Примечание: Непрерывное воспроизведение поддерживается во всех форматах.
Сеть:	Ethernet (10/100M6/c), Wi-Fi (802.11 b/g/n/ac)
Расход энергии:	Обычный режим работы: 25 Вт Режим ожидания сети: <2 Вт Режим ожидания: < 0,5 Вт
Импорт и сохранение:	2 разъема USB типа A (спереди и сзади – зарядка 1,6 A) Возможность сохранения до 20 000 дорожек на подключенном USB накопителе, который можно использовать в качестве проигрывателя подключенного по сети Переносной внешний жесткий диск (HDD) – макс. 1 ТБ USB накопители – макс. 128 ГБ
Габариты (В x Ш x Г):	91,5 x 432 x 317,5 мм (включая опору)
Вес:	11 кг
Питание от сети переменного тока:	115 В или 230 В, 50/60 Гц

11. Вторичная переработка продукта



Продукты, которые имеют изображение перечеркнутого мусорного бака, не могут быть утилизированы вместе с бытовыми отходами. Эти продукты должны быть утилизированы на объектах, способных осуществлять их обработку с целью повторного использования с соответствующей утилизацией побочных продуктов.

Свяжитесь с местным органом власти для получения информации о ближайшем подобном объекте.

Надлежащая вторичная переработка и утилизация отходов помогают сохранить ресурсы и защитить окружающую среду от загрязнения. Имеется значительная опасность поражения током при подключении обрезанной вилки в розетку.

简介

请注意：完整的安全警告可参阅《法定安全手册》。

欢迎使用全新的 Naim 流式前置放大器。与所有 Naim Audio 产品一样，NSC 222 将音乐体验放在首位。为帮助产品发挥全部潜力，请务必遵循本手册中介绍的简单安装和使用指南。我们首先了解一些产品和设置要点，然后在第 5 节中介绍更详细的信息。

1. 包装盒内容



1x NSC 222



1x 文件收纳袋



1x 清洁布

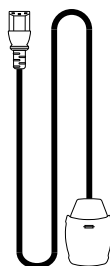

1x 电源线

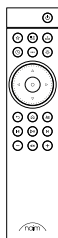

1x 遥控器

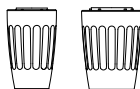

2x 连接插头

2. 认识您的 NSC 222

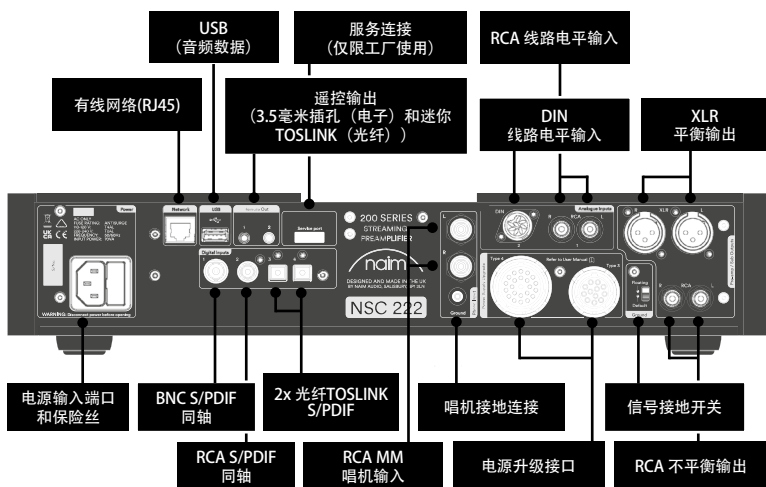
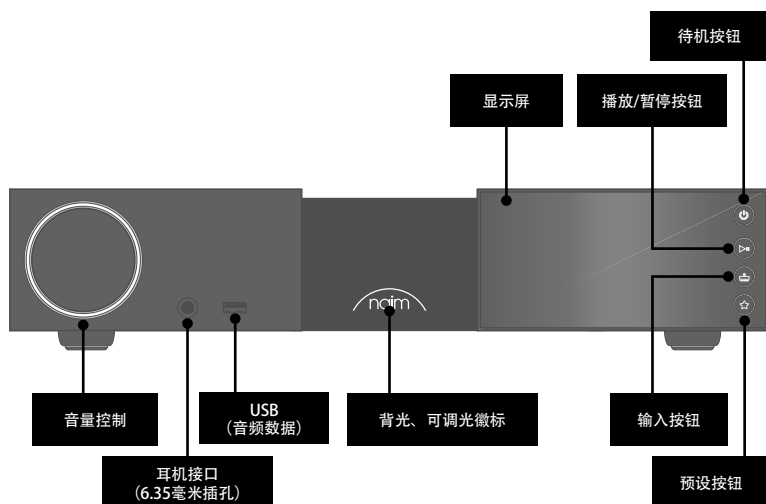

3. NSC 222 设置要点

您的 NSC 222 需要连接到功率放大器（例如与之匹配的 NAP 250），但在此之前，请确保两个组件都处于最终位置并与主电源断开连接。

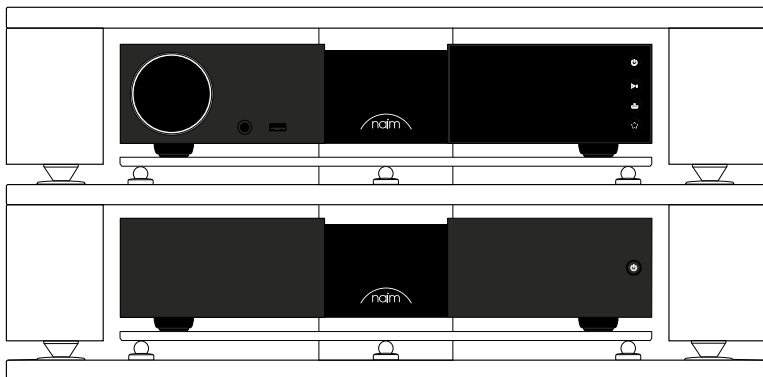

为获得最佳性能，请使用专用的高保真支架（最好是 Naim Fraim），将前置放大器置于功率放大器上方，如图所示。

此外，您需要配备缆线的扬声器、连接互联网（wi-fi 或硬件连接），以及可以运行 Naim 应用程序的智能手机或平板电脑。

可从苹果 App Store 或谷歌 Play Store 免费下载 Naim 应用程序。

3.1 将 NSC 222 连接到 NAP 250 功率放大器

将两根 XLR 缆线（NAP 250 随附）从 NSC 222 的 XLR 平衡输出连接到 NAP 250 的平衡输入。确保缆线通道匹配：将前置放大器左输出连接到功率放大器左输入，前置放大器右输出连接到功率放大器右输入。请确保已正确地插入 XLR 插头，正确情况下，插头上的 Naim 标志应朝上。

将系统自动化缆线（NAP 250 随附）分别连接到 NAP 250 上的 NSC 222 遥控输出终端和遥控输入终端。

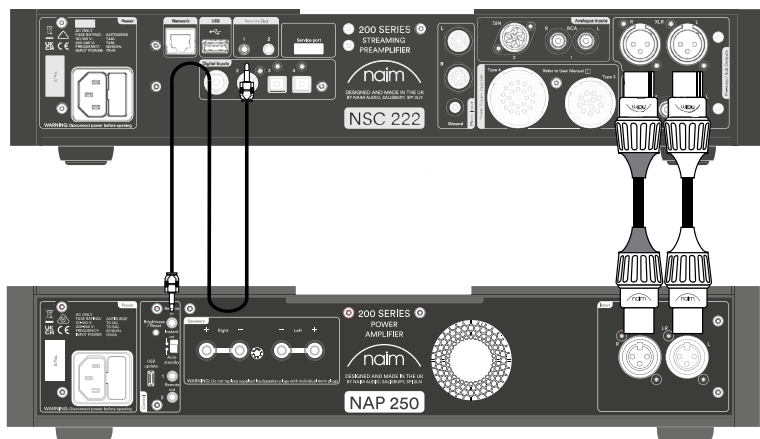

3.2 上电

将 NSC 222 连接到功率放大器和扬声器后，在打开 NSC 222 电源并开始播放流媒体之前，仅需执行几个简单步骤即可。

将提供的两个连接插头连接至 NSC 222 电源升级接口。

如果使用有线网络，请使用缆线连接 RJ45 接口和路由器或交换机。

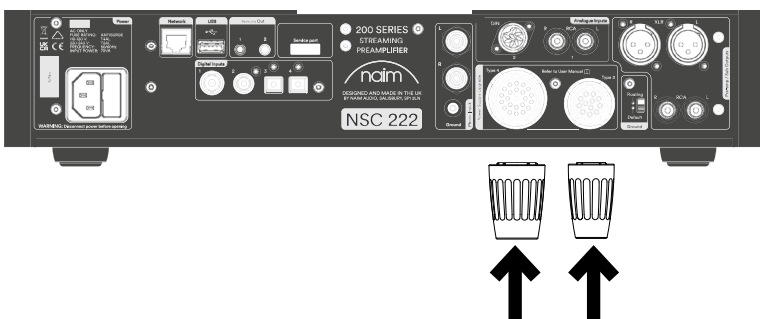

将提供的电池装入遥控器。

先将电源线连接到 NSC 222 的电源接口，然后连接到主电源。

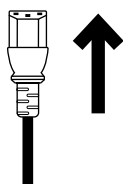

按前面板右上方的待机按钮，即可开启 NSC 222



3.3 配对遥控器

NSC 222 开机后，您就需要配对遥控器。

按任一前面板按钮均可启用遥控器配对模式。

配对时，遥控器上的音量环会来回旋转，配对后会停在当前音量设置上。



按住遥控器上的 home（主页）按钮 3 秒钟

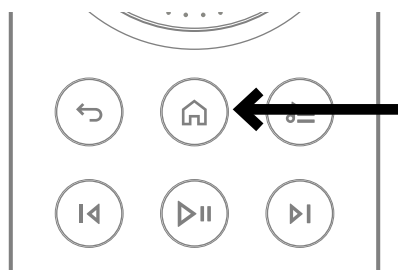

遥控器现已与装置建立配对并可立即使用。

4. 播放音乐、广播、播客等

访问您所有的音乐，包括您最喜爱的流媒体服务和网络无线电台，从 Naim 服务器（如 Uniti Core）播放您存储的音乐，并成为您的多房间播放系统的音源。此外，NSC 222 配备数字和模拟连接，以便您可以连接外部音源。在开始流式传输以下服务之前，请确保您的控制设备（智能手机、平板电脑或计算机）与 NSC 222 连接到同一网络。

4.1 网络电台

通过 Naim 应用程序可以聆听世界各地的广播电台，包括精心选择的高质量流媒体。此外，您可以选择并存储电台预设，以便更快地访问您的收藏夹。

4.2 UPnP

您的 NSC 222 可以播放存储在 Naim 音乐服务器（如 Naim Uniti Core）、NAS 驱动程序或其他连接的通用即插即用设备上的音频文件。

支持多种文件格式，分辨率高达 384kHz/32 位

使用 Naim 应用程序可浏览和欣赏音乐，并可创建播放列表

4.3 Spotify Connect/Spotify Hi-Fi

- 打开手机、平板电脑或笔记本电脑中的 Spotify 应用程序
- 开始播放您想要收听的内容，然后选择“可用设备”
- 选择 NSC 222，开始收听

4.4 AirPlay 2

AirPlay 2 是一项苹果技术，旨在通过 iPhone、iPad、Mac、HomePod 或苹果电视控制所有房间的家庭音频系统和扬声器。

使您聆听多种流媒体，包括苹果音乐。

要设置 AirPlay 2，请在运行 11.4 软件或更高版本的 iOS 设备上使用家庭应用程序操作。

- 打开 Home 应用程序并点击 (+) 按钮即可将其添加为附件。

4.5 Chromecast

Chromecast 可让您播放手机、平板电脑或笔记本电脑中喜爱的音乐等内容。

- 要使用内置 Chromecast 向 NSC 222 传输音频，只需通过 Google Home 应用程序对其进行配置后即可通过一系列可用音源播放音频。

4.6 TIDAL 和 TIDAL Connect

TIDAL 音乐流媒体用户可通过 NSC 222 以两种方式享受提供的服务。

- 使用 TIDAL Connect 可直接通过 TIDAL 应用程序播放流媒体。
- 播放歌曲时，只需打开“正在播放”屏幕。
- 找到扬声器图标并从列表中选择 NSC 222。

或者，您可以通过 Naim 应用程序享受 TIDAL 提供的服务。

- 选择 TIDAL 输入
- 输入您的 TIDAL 登录详细信息
- 通过 Naim 应用程序浏览并享受 TIDAL 内容

4.7 Qobuz

可以通过 Qobuz 流媒体播放包含海量真正高分辨率专辑的音乐世界。用户可以通过 Naim 应用程序享受此项服务。

- 选择 Qobuz 输入
- 输入您的 Qobuz 登录详细信息
- 通过 Naim 应用程序浏览并享受 Qobuz 内容

4.8 Roon

您的 NSC 222 就是 Roon Ready，可使您使用所有音乐管理服务。

4.9 多房间

您的 NSC 222 可以与其他音乐播放器、扬声器和系统配对，让您的家里各个房间都可同步播放的音乐。您可通过四种不同的方式享受多房间音乐体验

- 通过 Naim 应用程序

通过 Naim 应用程序与其他连接的 Naim 产品配对，包括 Mu-so 无线扬声器、Uniti 播放器等，以获得最佳质量的体验。只需通过选择多房间符号将任何或所有 Naim 产品分组，然后即可开始播放您想分享的音乐。

您也可以通过按遥控器上的“多房间”按钮来实现。

- 通过 Apple AirPlay 2
- 通过 Chromecast
- 通过 Roon

5. NSC 222 安装和使用技巧

我们知道您已迫不及待地想要享受全新的 NSC 222 了，但我们保证，只要遵循下列指引，它将获得更好的音质水平，这些指引旨在帮助您充分体验您的流式前置放大器。

5.1 拆箱和放置

NSC 222 使用高品质零部件，其中包括坚固的电源变压器和耐用的铝制外壳。NSC 222 重量高达 11 千克，因此搬起或移动时请小心，并且应将其放置于足以承受其重量的牢固平面。

为了获得最佳性能，请将您的 Naim 产品放在专用高保真设备机架上 - 最好使用 Naim Fraim 或 Fraim Lite - 以尽量减少可能影响音质的振动情况。没有空间放置支架？考虑将您的 NSC 222 放在 Fraim 玻璃搁板上，然后再一起放置在合适的家具上，以提供稳固而谨慎的支撑。

切勿将 Naim 产品堆叠在一起，如果将它们并排放置，请在产品之间留出一些距离。同样，相连接的产品不应离得太远：最大间隔距离应为随附的互连导线所允许的距离。

为降低扬声器发出嗡嗡声的风险，请勿将电源或功率放大器靠近源组件放置。

5.2 输入连接详细信息

NSC 222 允许多个外部连接方式。为了获得最佳音质，我们建议您使用 BNC 数字输入或 DIN 模拟输入。

此外，DIN 输入可为 Naim NVC TT 唱机台供电。NSC 222 内置唱机台与动磁式唱头兼容。

5.2a Type 1: 8 针 DIN

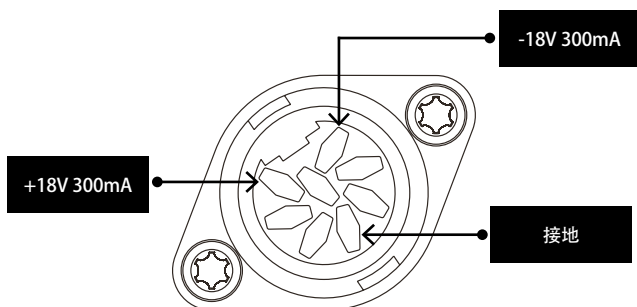

5.2b Type 3: 12 路接口

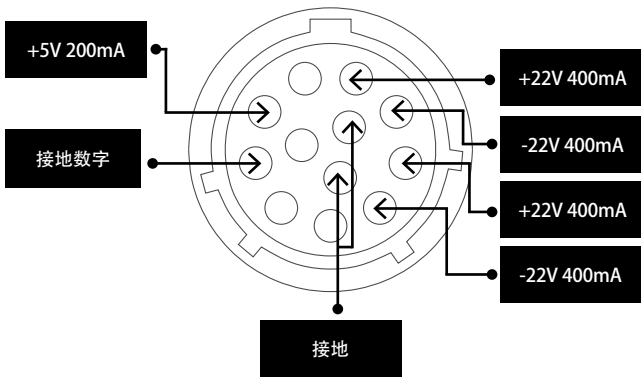

5.2c Type 4: 23 路接口

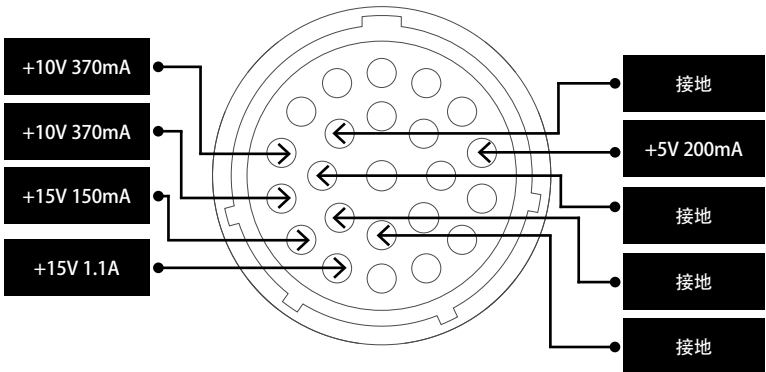

5.3 输出连接详细信息

XLR 接口用于连接 NAP 250 功率放大器。如果需要 RCA 输出(例如低音炮)，则可通过 Naim 应用程序将其启用。

如果 NSC 222 要使用不平衡功率放大器（例如旧款 Naim 放大器），则 XLR 接口应使用适当的有线电缆。

5.4 耳机

耳机输出有单独的音量设置。插入耳机时，音量将设置为上次使用耳机时的音量。拔出耳机时，音量将设置回上次使用扬声器时的音量

5.5 系统自动化

将 NSC 222 与兼容的功率放大器（如 NAP 250）一起使用时，您可以使用 NAP 250 随附的光学系统自动化缆线将两者连接起来，从而同步整个系统的电源开关和徽标亮度。

只需将缆线从 NSC 222 前置放大器的“遥控输出”端口插入 NAP 250 上的“遥控输入”端口即可。可以使用 NAP 250 的“遥控输出”端口连接更多功率放大器。

如果您需要 NSC 222 和 NAP 250 之间的距离比随附的缆线更长，可以使用所需长度的 3.5mm 至 3.5mm 光缆进行替换。也可以使用带有 3.5mm 接头的标准模拟缆线，但光缆的性能最好。

5.6a 上电/断电

完成所有输入和输出连接后，将随附的电源线连接到 NSC 222 和主电源。

您现在可以通过按待机按钮为 NSC 222 通电。如果 NAP 250 是通过系统自动化连接，则将按顺序开启。

关闭 NSC 222 的程序与上面相同：关闭 NSC 222 前置放大器（NAP 250 通过系统自动化缆线连接）或只需按下前面板上的待机按钮，即可使 NSC 222 和 NAP 250 进入待机状态。请勿使用电源插座开关来关闭放大器。

5.6b 待机电源设置

NSC 222 有四个功率级别：待机、网络待机、额外的功率需求的网络待机、供正常使用时供电。

“待机”模式的总功耗小于 0.5W。NSC 222 可通过按待机按钮或遥控器唤醒。

“网络待机”功耗小于 2W。连接网络（有线或 Wi-Fi）后方可通过 Naim 应用程序唤醒 NSC 222。

“网络待机及额外电源要求”。NSC 222 已完全通电，但显示屏和徽标处于关闭状态（需要处于此状态方可作为 USB 设备供电或充当服务器）。

“正常使用供电”在正常使用中，NSC 222 功耗约为 25W。

NSC 222 默认设置为“自动待机” - 如不工作不超过 20 分钟后，会自动进入相应的待机模式。为了获得最佳音质，请在 Naim 应用程序中将自动待机时间设置为“从不”，以便 NSC 222 始终通电。

5.7 Naim 徽标亮度设置

您可以在 Naim 应用程序中选择 NSC 222 LED 指示灯和 Naim 徽标的亮度水平。如果您使用了通过系统自动化连接的 Naim NAP 250，则可以通过 NSC222 同步两个徽标的亮度。

5.8 使用 NPX 300 电源

NPX 300 电源可一个系统升级选项。如果将 NPX 300 电源添加到 NSC 222，首先关闭整个系统。从 NSC 222 上拔下电源电缆 - 当设备由 NPX 300 供电时，则无需这样做。

将 NPX 300 放到设备支架上（通常放在 NSC 222 和 NAP250 之间）。

拔下 NSC 222 后面板上的两个连接插头。

将两条 Burndy 线缆的未标记端连接至 NPX 300。将两个标记端连接至 NSC 222。确保所有锁环均已完全拧紧。尝试“整理”线缆，使其尽可能松散地悬挂，且不接触支架或墙壁 - 如果在连接任何一端之前将线缆形成大致所需的形状，这将更容易。

先将电源线连接到 NPX 300 的电源插座，然后连接到主电源。将系统的其他装置重新打开。

按待机按钮重新开启 NSC 222。

5.9 AV 旁路

此模式仅适用于模拟输入（Aka 模拟输入 1: RCA 和 2: DIN）。它允许 AV 系统和音频系统共享左右主扬声器。

在此模式下，无法使用遥控器或 NSC222 的音量旋钮改变音量控制。输出信号将与输入信号的音量相同。使用 AV 产品的音量控件更改您的左右主扬声器以及其余音频系统的音量。若要在 NSC 222 上设置 AV 旁路模式，请使用 Focal & Naim 应用。转至：“设置 > 输入设置 > 模拟 1 (或 2)”。

在此菜单中，勾选“AV 修正音量”。

可选设置：

若要调整增量，请编辑“输入修整”。

输入名称可在“输入名称”中自定义。

关闭未使用的输入使其可轻松使用 F&N 应用（在输入选择页面显示的输入较少）。勾选“输入已启用”。

备注：8 针 DIN 插槽与 Naim 的标准 5 针 DIN 互连引线。

6. 主电源、接地及其他

仅使用 NSC 222 随附的电源线和插头，或升级的 Naim Power-Line 电源缆线。在使用保险丝插头的位置，应安装 13 安培的保险丝。请勿将电压相关电阻器或噪声抑制器连接到电源插头中；它们会降低主电源和声音。

6.1 接地

为避免回路噪音，整个系统的信号接地应在一个地方与电源接地相连。通常，这个地方在主电源处。例如，Naim 串流装置有一个接地开关。如果没有其他来源将电源接地连接到信号地，则应将此功能设置为“默认”。此设置将提供最佳音质。

6.2 不可重新接线的电源插头

如果从电源线切断不可重新接线的插头（无论出于什么目的），必须以其完全无用的方式处理插头。如果将切断的插头插入电源插座，则存在相当大的电击危险。

6.3 电源电路和干扰

高保真音响系统通常与其他家用设备共用主电源电路，其中一些设备会导致失真，可能表现为电源变压器产生的机械嗡嗡声，包括 NSC 222 中的大型变压器。

变压器嗡嗡声不会通过扬声器传输，对系统性能没有任何影响；不过，精心挑选 Naim 系统的放置位置可能减少嗡嗡声，独立的专用电源电路也可达到此效果。这种电路（理想情况下额定电流为 30 或 45 安培）通常也会提高系统性能。有关安装独立电源电路的建议，请仅咨

询合格的电工。

6.4 防雷措施

当存在雷击风险时，您的 Naim 系统应关闭并与主电源完全断开，防止出现潜在的损坏。

7. 其他提示及建议

您已经了解了所有产品和设置要点，现在，让我们继续优化全新 NSC 222 的性能。

7.1 试运行

Naim 产品由一系列精心挑选的高品质组件手工打造而成。您的 NSC 222 开箱使用后音质极佳，但它的性能还可能进一步提高，因为所有不同组件在使用的最初几周会通电并进行交互。保持系统处于通电状态将有助于此过程。

7.2 清洁产品和连接组件

Naim 建议仅使用随附的清洁布轻轻擦拭产品表面。清洁产品可能含有对外观表面处理和涂层有不良影响的成分。

互连插头和插座应保持清洁且无腐蚀。最简单的方法是完全关闭您的 Naim 产品（和任何连接的设备），将所有连接组件从插座上拔下，然后再次将它们牢牢地插入。不应使用接触清洁剂和所谓的“增强剂”，因为残留的沉积物可能会降低系统的声音。

7.3 重置 NSC 222

要将 NSC 222 重置为出厂默认设置，请使用遥控器导航至前面板显示屏，依次选择“主页 - 设置 - 出厂设置 - 重置所有设置 - 是”。

8. 支持

对于任何不合格的设备，必须将其以原始包装寄送给经销商，经销商将对其进行分析并确定故障来源。如果设备在保修期内并且符合条件，则设备将根据购买设备之日适用的法定质保条款进行维修或更换。否则，将会为您出具维修估价。使用错误或者连接错误造成的损坏不在法定质保范围内。Naim 设备质保所依据的条款将由各国的 Naim 官方经销商依据相关地区法律制定并实施。在法国，每台 Naim 设备自购买之日起享有两年的法定质保。

故障可能因系统缺陷或安装而引起，请联系您的经销商。

我们的网站也提供联机支持资源，请访问 www.naimaudio.com。如果您仍然无法解决问题，或有任何疑问，请联系 support@naimaudio.com

9. 服务和更新

任何维修或硬件更新只能由授权的 Naim 服务中心或在 Naim 总部进行。许多组件都是经过测试或匹配的定制件，通常无法从其他来源获得适当的替换件。如有任何服务或维修问题，请联系您当地的 Naim 零售商。

10. 规格

200 Series streaming preamplifier - NSC 222	
音频输入:	1 x 动磁式唱机台 1 x 8 针 DIN (兼容 5 针 DIN 线缆) 1 对 RCA
USB:	2 x A 型 USB 插口 (前、后 - 1.6 A 充电电压)
数字(S/PDIF):	2 x 光纤 TOSLINK (最高达 24bit/96kHz) 1 x 同轴 RCA (最高达 24bit/192kHz, DoP 64Fs) 1 x 同轴 BNC (最高达 24bit/192kHz, DoP 64Fs)
音频输出:	模拟 1 对 XLR 1 对 RCA 1 x 6.35mm 耳机插孔
音频格式:	WAV — 最高达 32bit/384kHz FLAC 和 AIFF — 最高达 24bit/384Hz ALAC (Apple Lossless) — 最高达 24bit/384Hz MP3 — 最高达 48kHz, 320kbit (16 位) AAC — 最高达 48kHz, 320kbit (16 位) OGG 和 WMA — 最高达 48kHz (16 位) DSD — 64 和 128Fs M4A — 最高达 48kHz, 320kbit (16 位) 备注: 支持所有格式无缝播放。
网络:	以太网 (10/100Mbps)、WiFi (802.11 b/g/n/ac)
功耗:	典型用途: 25W 网络待机模式: <2W 待机: <0.5W
拆箱和储存:	2 x A 型 USB 插口 (前、后 - 1.6 A 充电电压) 可将多达 20000 首曲目存储到本地 USB 连接的存储设备, 并可供网络连接的播放器播放 外部便携式硬盘驱动器 - 最大 1 TB USB 记忆棒 - 最大 128 GB
尺寸 (高 x 宽 x 深):	91.5 x 432 x 317.5 mm (包括支脚)
重量:	11kg
电源:	115V 或 230V, 50/60Hz

11. 产品回收

带有轮式垃圾桶打叉标志的产品不能作为生活垃圾处理。这些产品必须在能够回收利用并适当处理任何废物副产品的机构中进行处理。
请联系当地的相关部门, 了解距您最近的此类机构的详细信息。



适当的回收和废物处理有助于优化资源并保护环境免受污染。

簡介

請注意：如需瞭解全面的安全警告，請參閱《法定安全手冊》。

歡迎使用全新 Naim 串流前置放大器。與所有 Naim Audio 產品一樣，NSC 222 以音樂效能作為優先考慮因素。為了實現該產品的全部潛能，請務必按照本手冊中提供的簡單安裝與使用指南進行操作。我們先開始瞭解一些產品和設定要點，然後再進入第 5 節瞭解詳細資訊。

1. 包裝內的物品



1x NSC 222



1x 文件包



1x 清潔布

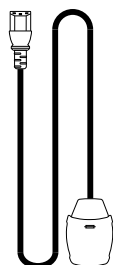

1x 供電器纜線

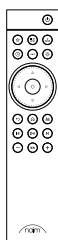

1x 遙控

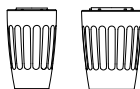

2x 連接插頭

2. 瞭解您的 NSC 222

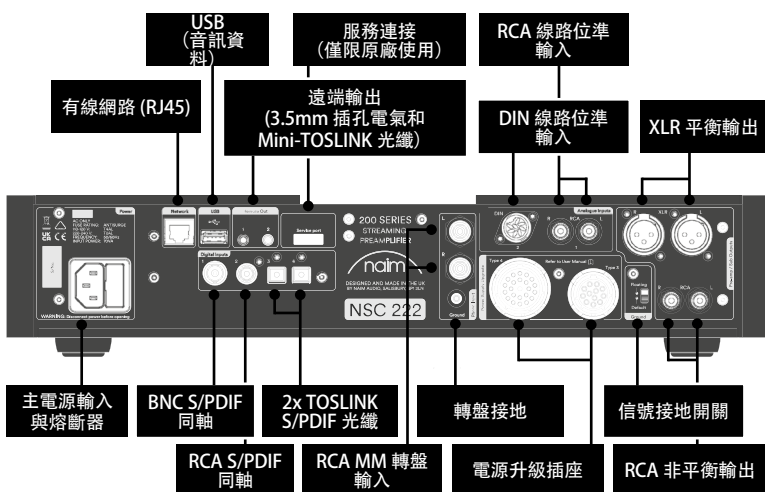
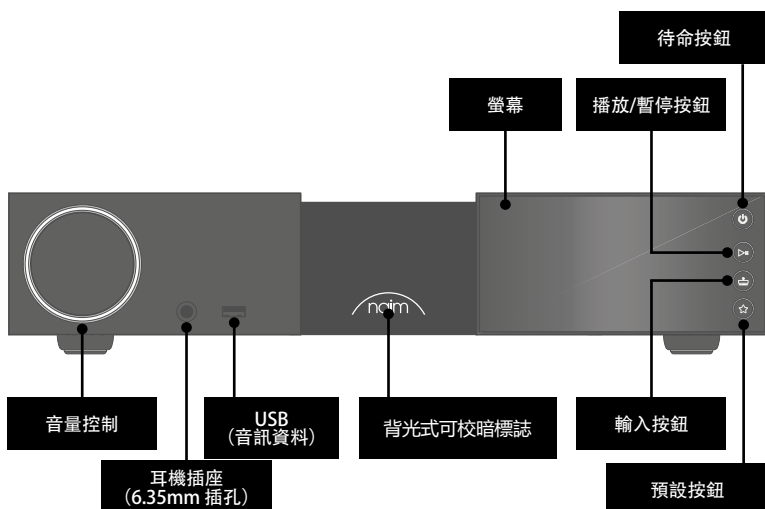

3. NSC 222 基本設定

您的 NSC 222 需要與功率放大器連接（例如相配的 NAP 250），但是在您進行連接前，請確保組件均位於其最終位置並斷開主電源連線。

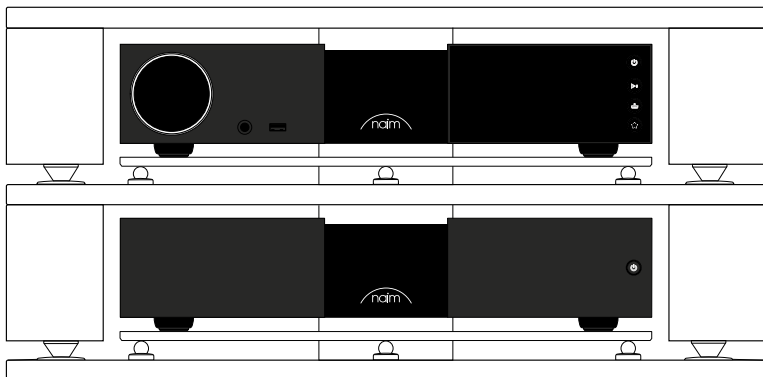

如需獲得最佳效能，請使用專用高保真支架——理想為 Naim Fraim——前置放大器位於功率放大器上方（如圖所示）。

您還需要有纜線的揚聲器、網路連線（wi-fi 或固線）以及智慧型手機或平板電腦來執行 Naim 應用程式。

從 Apple App Store 或 Google Play 商店下載免費的 Naim 應用程式。

3.1 將 NSC 222 連接到 NAP 250 功率放大器

將 NSC 222 平衡 XLR 輸出的兩條 XLR 纜線（NAP 250 隨附）與 NAP 250 的平衡輸入連接。確保纜線的通道匹配：前置放大器左側輸出與功率放大器左側輸入連接，右側亦同。請確保正確插入 XLR 插頭，即插頭上的 Naim 徽標向上。

將系統自動化裝置纜線（NAP 250 隨附）與 NSC 222 遠端輸出端口和 NAP 250 上的遠端輸入端口連接。

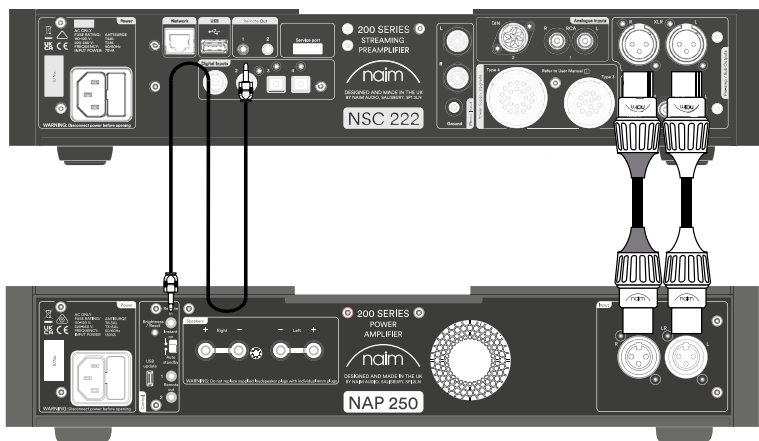

3.2 通電

將 NSC 222 連接到功率放大器並連接揚聲器後，只需執行幾個簡單的步驟，即可啟動 NSC 222 並開始串流傳輸。

將提供的兩個連接插頭連接到 NSC 222 電源升級插座。

如果使用有線網路，請以纜線連接 RJ45 插座和路由器或開關。

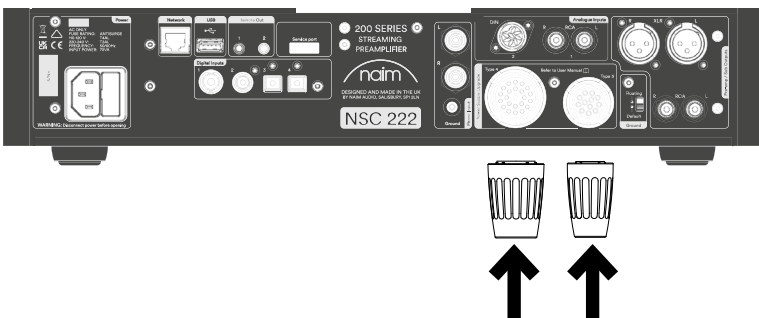

將提供的電池插入遙控器。

將電源線連接到 NSC 222 的電源插座，然後連接到主電源。

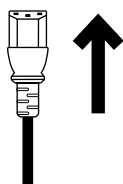

按前面板右上方的待機按鈕開啟 NSC 222。



3.3 遙控器配對

開啟 NSC 222 後，您需要配對遙控器。

按任何前方面板按鈕將啟用遠端配對模式。

在配對模式下，遙控器上的音量環會進行追蹤，並在配對時停在目前的音量設定。



按住遙控器上的主目錄按鈕 3 秒

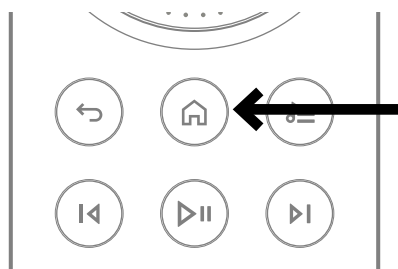

遙控器現在已與設備配對並可以使用。

4. 播放音樂、廣播、播客等

使用您的所有音樂，包括您最喜愛的串流媒體服務和網路廣播電台，從 Naim 伺服器（例如 Uniti Core）播放您儲存的音樂，並成為您的多空間控制系統音源。NSC 222 還包括數位與類比連接，因此您可以連接外部音源。在開始串流傳輸以下服務之前，請確保您的控制裝置（智慧型手機、平板電腦或電腦）連接到與 NSC 222 相同的網路。

4.1 網路電台

從 Naim 應用程式可以享受廣播電台的世界，包括更高音質串流的精選系列。您還可以選擇並儲存電台預設，以便更快存取您的最愛。

4.2 UPnP

您的 NSC 222 可以播放儲存在 Naim 音樂伺服器（例如 Naim Uniti Core）、NAS 硬碟或其他連接的 UPnP 裝置上的音訊檔案。

支持多種檔案格式，解析度高達 384kHz/32bit

以 Naim 應用程式瀏覽與欣賞您的音樂並建立播放清單

4.3 Spotify Connect/Spotify Hi-Fi

- 在您的手機、平板電腦或筆記型電腦上開啟 Spotify 應用程式
- 開始播放您要收聽的內容並選擇「可用裝置」
- 選擇您的 NSC 222 並開始聆聽

4.4 AirPlay 2

AirPlay 2 是 Apple 的技術，可從 iPhone、iPad、Mac、HomePod 或 Apple TV 控制任何房間內的家庭音響系統與揚聲器。

此技術讓您從包括 Apple Music 在內的各種音源進行串流傳輸。

請使用執行 11.4 或以上版本軟體的 iOS 裝置上的家庭應用程式設定 AirPlay 2。

- 開啟「家庭」應用程式並按下 (+) 按鈕以加入配件。

4.5 Chromecast

Chromecast 可讓您從手機、平板電腦或筆記型電腦串流傳輸您喜愛的音樂與其他內容。

- 若要使用內建的 Chromecast 將音訊投放到您的 NSC 222，只需由 Google Home 應用程式進行設定，然後從一系列可用音源串流傳輸即可

4.6 TIDAL 與 TIDAL Connect

TIDAL 音樂串流媒體服務的訂閱者可以在 NSC 222 上以兩種不同的方式享受。

- 從 TIDAL Connect 直接以 TIDAL 應用程式串流傳輸
- 只需在播放音樂時開啟「正在播放」畫面
- 尋找揚聲器圖示並從清單中選擇 NSC 222

或者您也可以從 Naim 應用程式使用 TIDAL。

- 選擇 TIDAL 輸入
- 輸入您的 TIDAL 登入資料
- 從 Naim 應用程式瀏覽與享受 TIDAL

4.7 Qobuz

一個廣大的音樂世界，包括大量真正高解析度的專輯，都能從 Qobuz 串流傳輸。訂閱者可以從 Naim 應用程式享受服務。

- 選擇 Qobuz 輸入
- 輸入您的 Qobuz 登入資料
- 從 Naim 應用程式瀏覽與享受 Qobuz

4.8 Roon

您的 NSC 222 可直接使用 Roon，讓您探索這款音樂管理服務所提供的一切。

4.9 多空間系統

您的 NSC 222 可以與其他音樂播放器、揚聲器和系統配對，讓您的家中充滿完美同步的聲音。您可以採用四種不同的方式享受多空間音樂體驗

- 由 Naim 應用程式

從 Naim 應用程式與其他連接的 Naim 產品配對，包括 Mu-so 無線揚聲器、Uniti 播放器等，以獲得最佳音質體驗。只需開始播放您想要分享的音樂，並選擇多空間符號將您的任何或所有 Naim 產品分組。

您還可以按下遙控器上的多空間按鈕來加入。

- 由 Apple AirPlay 2
- 由 Chromecast
- 由 Roon

5. 安裝和使用 NSC 222 的提示

我們知道您想立即體驗全新 NSC 222，但如果您按照本指南進行操作，一定會獲得更加完美的音效，所有設計都是為了提供您完美的串流前置放大器使用體驗。

5.1 開箱與放置

您的 NSC 222 採用高品質組件手工製作而成，其中包括一個堅實的電源變壓器和耐用的鋁質外殼。這意味著 NSC 222 的重量為 11 千克，因此在提起或移動它時請小心，並確保您計劃放置它的表面穩定且能夠支撐其重量。

為獲得最佳效能，請在專用的高保真設備支架上使用您的 Naim 產品——理想支架為 Naim Fraim 或 Fraim Lite——以將可能影響聲音的振動最小化。沒有安裝支架的空間？可考慮將 NSC 222 放置在位於合適家具上的 Fraim 玻璃架上，以提供堅實有力的支撐。

請勿將 Naim 產品堆放在一起，如果您要將它們並排放置，請在裝置之間留出一定距離。同樣，相互連接的產品不應該相距太遠：最大分隔距離不可超過隨附連接線的長度。

為降低揚聲器發出雜音的風險，請勿將電源或功率放大器放置在靠近音源組件的位置。

5.2 輸入連接詳情

NSC 222 有許多外部連接選項。為獲得最佳音質，我們建議您使用 BNC 數位輸入或 DIN 類比輸入。

DIN 輸入還能夠為 Naim NVC TT 唱頭放大器供電。NSC 222 內建唱頭放大器與動磁唱頭相容

5.2a Type 1: 8 針 DIN

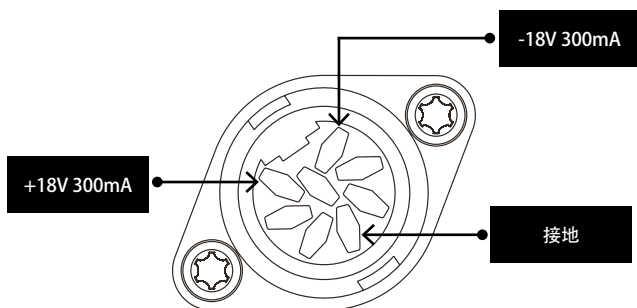

5.2b Type 3: 12 路連接器

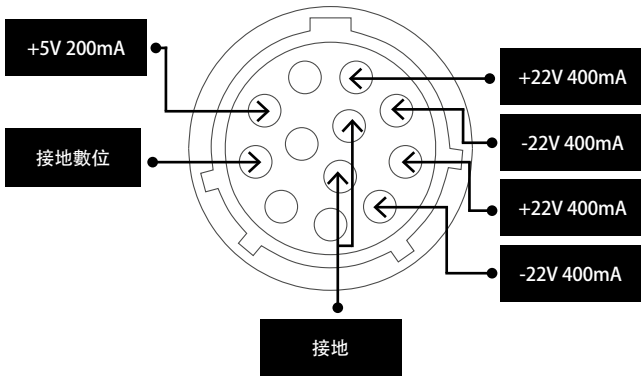

5.2c Type 4: 23 路連接器

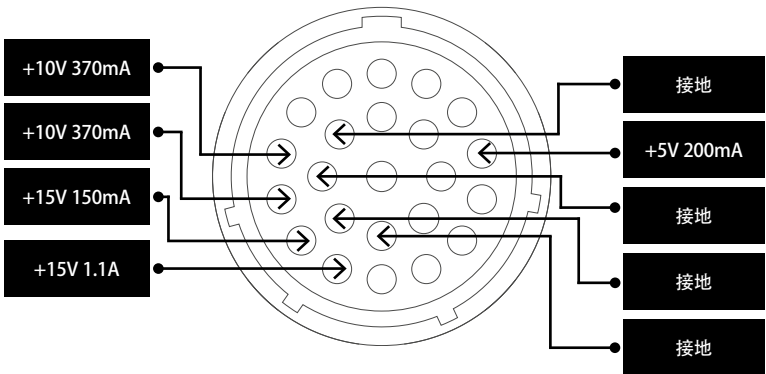

5.3 輸出連接細節

XLR 插座應用於連接 NAP 250 功率放大器。如果需要 RCA 輸出（例如重低音喇叭），則需要從 Naim 應用程式啟用。

如果非平衡功率放大器（例如舊的 Naim 放大器）與 NSC 222 一起使用，則 XLR 插座應與適當接線的纜線一起使用。

5.4 耳機

耳機輸出有獨立的音量設定。插入耳機後，音量會設定為上次使用耳機時的音量。拔出耳機後，音量會變回上次使用揚聲器時設定的音量。

5.5 系統自動化裝置

將 NSC 222 與相容的功率放大器（例如 NAP 250）一起使用時，您可以使用 NAP 250 隨附的光學系統自動化裝置纜線將兩者連接起來，使系統的電源開關和標誌亮度同步。

只需 NSC 222 的「遠端輸出」端口的纜線連接 NAP 250 上的「遠端輸入」端口。還可使用 NAP 250 的「遠端輸出」端口連接更多的功率放大器。

如果 NSC 222 和 NAP 250 之間需要的距離比隨附纜線允許的距離更長，則可使用所需長度的 3.5mm 纜線替換 3.5mm 光纜。還可使用帶有 3.5mm 連接器的標準類比纜線，但是光纜可提供更好的效能。

5.6a 通電/斷電

所有輸入和輸出連接完成後，將隨附的主電源線連接至您的 NSC 222 和主電源。

您現在可以按下待機按鈕來啟動 NSC 222。如果 NAP 250 由系統自動化裝置連接，將按順序開啟。

這與關閉 NSC 222 的步驟相同：關閉 NSC 222 前置放大器——NAP 250 由系統自動化裝置連接——只需按下前面板上的待機按鈕，使 NSC 222 和 NAP 250 進入待機狀態。請勿使用主電源插座開關關閉您的放大器。

5.6b 待機電源設定

NSC 222 有四個電源級別：待機、網路待機、需要額外電源的網路待機以及正常使用供電。

「待機」模式的整體功耗低於 0.5W。可以按下待機按鈕或以遙控器啟動 NSC 222。

「網路待機」<2W。需要連接網路（有線或 Wi-Fi），以使用 Naim 應用程式啟動 NSC 222。

「需要額外電源的網路待機」。NSC 222 已完全供電，但螢幕與標誌已關閉（需要處於此狀態才能為 USB 裝置供電或充當伺服器）。

「正常使用供電」。在正常使用時，NSC 222 使用大約 25W。

預設情況下，NSC 222 設定為「自動待機」——在非活動狀態持續達 20 分鐘後，會自動進入適當的待機模式。為獲得最佳音質，Naim 應用程式中將自動待機時間設定為「從不」，讓 NSC 222 永久通電。

5.7 Naim 標誌亮度設定

您可以在 Naim 應用程式中選擇 NSC 222 上 LED 指示燈和 Naim 標誌的亮度。如果您使用由系統自動化裝置連接的 Naim NAP 250 功率放大器，可以從 NSC 222 同步兩個標誌的亮度。

5.8 使用 NPX 300 電源

NPX 300 電源是選用的系統升級。如果要將 NPX 300 電源加到 NSC 222，請先關閉整個系統。從 NSC 222 移除電源線——設備由 NPX 300 供電時不需使用。

將 NPX 300 加到設備支架（通常在 NSC 222 和 NAP250 之間）。

從 NSC 222 後方面板移除兩個連接插頭。

將兩條 Burndy 纜線的無條紋端連接到 NPX 300。將兩個有條紋端連接到 NSC 222。確認所有鎖環完全鎖緊。嘗試「整理」纜線，讓纜線盡可能鬆散懸掛，並且不接觸支架或牆壁——如果在連接任一端之前將纜線大致擺成需要的形狀，會更容易操作。

將電源線連接到 NPX 300 的電源插座，然後連接到主電源。重新開啟系統的其餘部分。

按下待機按鈕重新開啟 NSC 222。

5.9 AV 旁路

此模式僅適用於類比輸入（即類比輸入 1: RCA 與 2: DIN）。可讓 AV 系統與音訊系統共享主左右揚聲器。

在此模式下，無法使用 NSC222 的遙控器或音量旋鈕變更音量控制。輸出訊號的音量會與輸入訊號相同。使用 AV 產品的音量控制來變更左/右主揚聲器以及音訊系統其餘部分的音量。要在 NSC 222 上設定 AV 旁路模式，請使用 Focal & Naim 應用程式。前往：「設定 > 輸入設定 > 類比 1（或 2）」。

在此選單中，勾選「AV 固定音量」。

可選設定：

要調整增益，請編輯「輸入微調」。

輸入名稱可以在「輸入名稱」中自訂。

關閉未使用的輸入可以讓使用 F&N 應用程式較為方便（輸入選擇頁面上顯示的輸入較少）。

勾選「已啟用輸入」。

注意：8 針 DIN 插座與 Naim 的標準 5 針 DIN 互連引線相容。

6. 主電源、接地配置及更多

僅使用 NSC 222 隨附的主電源線和插頭或升級的 Naim Power-Line 專用主電源線。使用帶熔斷器插頭時，應安裝額定值為 13 安培的熔斷器。請勿將接線電壓依賴性電阻或噪聲抑制器連接到主電源插頭上；否則會降低主電源供應水平和音效品質。

6.1 接地

為了避免重複噪聲，整個系統的訊號接地應在一個地方與總接地系統相連。通常，它位於主音源處。例如，Naim 音樂串流器有一個接地開關。如果沒有其他音源將總接地系統與訊號接地連接，應將此設定為「預設」。該設定可提供最佳音效品質。

6.2 不可重新接線的主電源插頭

如果不可重新接線的插頭與主電源線的連線斷開（無論出於何種目的），則必須將該插頭完全棄置。如果將斷開後的插頭插入主電源插座，則存在極大的電擊危險。

6.3 主電源電路和干擾

高保真系統通常與其他家用設備共用一個主電源電路，其中一些設備可能會導致失真，具體表現為主電源變壓器（包括 NSC 222 中的大型變壓器）產生機械性噪聲。

變壓器的噪聲不透過揚聲器傳輸，因此不影響系統效能；但小心放置 Naim 系統可降低此噪聲，因為它是一個單獨專用的主電源電路。這種電路（理想額定值為 30 或 45 安培）還將整體提高系統效能。如需安裝單獨主電源電路，應向有資格的電工徵求意見。

6.4 防雷措施

如果有雷擊風險，您的 Naim 系統應關閉並完全與主電源斷開，以防止出現潛在損壞。

7. 更多貼士與建議

現在您已瞭解所有基本要素，接下來我們來瞭解更多資訊，以協助您優化全新 NSC 222 的效能。

7.1 運行

Naim 產品採用一系列精心挑選的高品質組件手工製作而成。NSC 222 開箱使用後就能達到很好的音效品質，但它的效能還會進一步提高，因為在產品使用的前幾週內，所有這些不同組件都處於通電並相互作用的階段。讓您的系統保持通電狀態可加快這一磨合過程。

7.2 清潔產品與連接件

Naim 建議僅使用隨附的清潔布輕輕擦拭產品表面的灰塵。清潔產品中所含成分可能對裝飾性表面處理材料和塗層有不利影響。

使連接塞和插座保持清潔，以防出現腐蝕。最簡單的方法是完全關閉 Naim 產品（和任何連接設備），拔掉插座上的所有連接件，然後再重新將它們牢牢地插進去。不可使用接點清潔劑和所謂的「增強劑」，因為它們會留下沉澱物並降低系統的音效品質。

7.3 R重設 NSC 222

要將 NSC 222 重設為原廠預設，請使用前方面板顯示螢幕上的遙控器前往「主頁 - 設定 - 原廠設定 - 重設所有設定 - 是」。

8. 支援

如果任何裝置不合規，須將其裝在原包裝中發送給經銷商，後者會對其進行分析以確定問題所在。如果裝置處於保修狀態並符合條件，則將根據適用於購買裝置之日法定保修的條件來維修或更換裝置。否則，將提交維修估價。法定保修不涵蓋濫用或錯誤連線造成的損壞。Naim 裝置享有保修服務，保修條件由各國家/地區的 Naim 官方經銷商根據相關地區的法律在當地設定並實行。在法國，每款 Naim 裝置享有自購買之日起為期兩年的法定保修服務。

缺陷可能由系統故障或安裝引起，請與您的經銷商聯絡。

線上支援資源也可以在我們的網站上找到，請瀏覽 www.naimaudio.com
如果您仍然無法解決問題或有任何疑問，請聯絡

support@naimaudio.com

9. 維修與更新

只有授權的 Naim 維修中心或 Naim 總部才可進行維修或硬體更新。許多組件都是經過定製、測試或與其他組件相配的，因此無法從其他來源獲得合適的替換件。如您有服務或維修需求，請聯絡本地的 Naim 零售商。

10. 規格

200 Series streaming preamplifier - NSC 222	
音訊輸入:	1 x 動磁唱頭 1 x 8 針 DIN (相容 5 針 DIN 纜線) 1 x RCA 對
USB:	2 x USB Type A 插槽 (前方與後方 - 1.6A 充電)
數位 (S/PDIF):	2 x 光纖 TOSLINK (可達 24bit/96kHz) 1 x 同軸 RCA (可達 24bit/192kHz, DoP 64Fs) 1 x 同軸 BNC (可達 24 位 192kHz, DoP 64Fs)
音訊輸出:	類比 1 x XLR 對 1 x RCA 對 1 x 6.35mm 耳機插孔
音訊格式:	WAV - 可達 32bit/384kHz FLAC 與 AIFF - 可達 24bit/384Hz ALAC (Apple 保真壓縮) - 可達 24 位/384Hz MP3 - 可達 48kHz, 320kbit (16 位) AAC - 可達 48kHz, 320kbit (16 位) OGG 與 WMA - 可達 48kHz (16 位) DSD - 64 與 128Fs M4A - 可達 48kHz, 320kbit (16 位) 注意: 支援所有格式無縫播放。
網路:	Ethernet (10/100Mbps)、Wi-Fi (802.11 b/g/n/ac)
電源消耗:	一般用途: 25W 網路待機模式: <2W 待機: <0.5W
擷取與儲存:	2 x USB Type A 插槽 (前方與後方 - 1.6A 充電) 將多達 2 萬首的曲目儲存到本機 USB 連接儲存裝置並提供給連線到網路的播放器 外部可攜式硬碟 - 最大 1TB USB 隨身碟 - 最大 128 GB
尺寸 (高 x 寬 x 深):	91.5 x 432 x 317.5 mm (含機腳)
重量:	11kg
主電源:	115V 或 230V、50/60Hz

11. 產品回收



帶有劃掉的輪式垃圾箱標誌的產品不可作為生活垃圾處理。這些產品必須在回收設施中進行處理，之後所產生的任何廢物亦需妥善處理。

如需瞭解有關附近回收設施的詳細資訊，請聯絡您的地方當局。

遵守適當的回收和廢物處理方式有助於節約資源和保護環境免受污染。如果將斷開後的插頭插入主電源插座，則存在極大的電擊危險。

소개

참고 사항: 전체 안전 경고문은
법정 안전 설명서에서 확인할 수
있습니다.

새 Naim 스트리밍 프리앰프를 구매해 주셔서 감사합니다. 모든 Naim Audio 제품과 마찬가지로, NSC 222도 음악적 성능을 최우선시합니다. 제품의 잠재력을 모두 실현할 수 있도록 본 설명서에서 설명하는 간단한 설치 및 사용 지침을 따르는 것이 중요합니다. 제품과 설치/설정에 대한 필수적인 내용부터 설명한 후 5장에서 더 자세한 내용으로 넘어가겠습니다.

1. 제품 구성



1x NSC 222



1x 문서 팩



1x 청소용 천

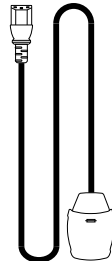

1x 전원 공급 케이블



1x 리모콘

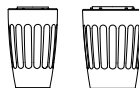

2x 링크 플러그

2. NSC 222 제품 설명

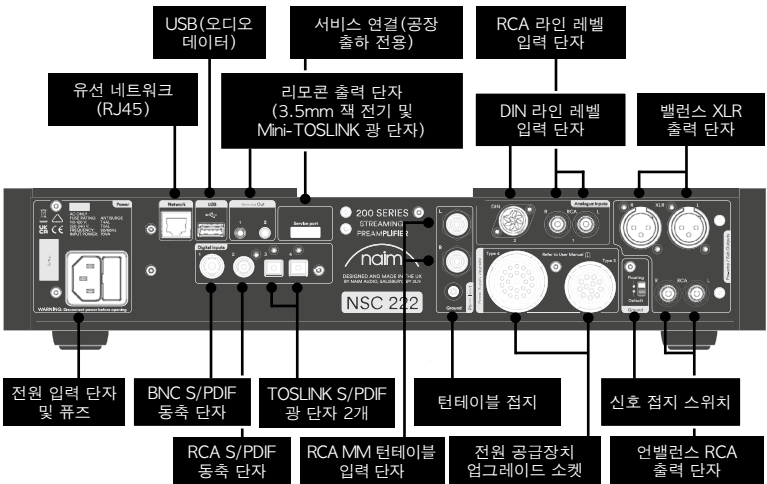
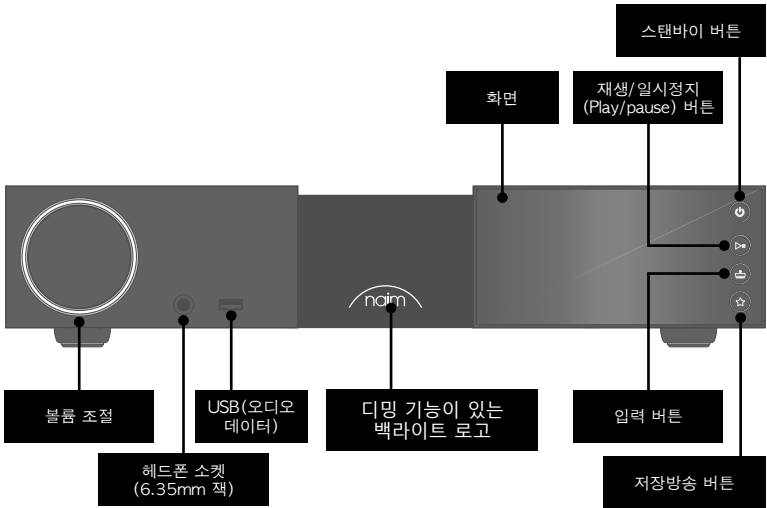

3. NSC 222 설정 필수 사항

NSC 222는 (짜을 이루는 NAP 250과 같은) 파워앰프에 연결해야 하지만 연결 전에 두 컴포넌트가 모두 각각의 최종 위치에 있고 전원에서 분리되어 있는지 확인해야 합니다.

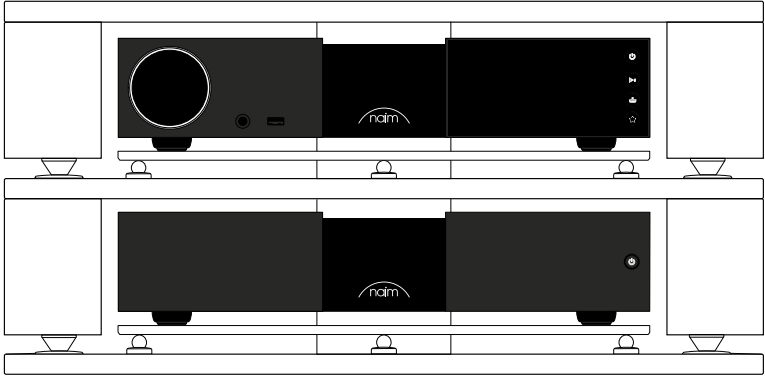

최적의 음질 얻으려면 전용 하이파이 서포트(Naim Frain 권장)를 사용하고 그림과 같이 프리앰프를 파워앰프 위에 놓으십시오.

또한 Naim 앱을 실행하려면 케이블이 연결된 스피커, 인터넷 연결(Wi-Fi 또는 유선), 스마트폰 또는 태블릿이 필요합니다.

Apple App Store 또는 Google Play Store에서 무료 Naim 앱을 다운로드하십시오.

3.1 NSC 222를 NAP 250 파워앰프에 연결하기

NAP 250에 동봉된 두 개의 XLR 케이블로 NSC 222의 밸런스 XLR 출력 단자를 NAP 250의 밸런스 입력 단자에 연결하십시오. 케이블을 올바른 채널에 연결하십시오. 프리앰프의 왼쪽 출력 단자는 파워앰프의 왼쪽 입력 단자에 연결하고 오른쪽도 마찬가지로 연결합니다. Naim 로고가 위쪽을 향하도록 XLR 플러그를 올바르게 삽입해야 합니다.

NAP 250에 동봉된 시스템 자동화 케이블을 NSC 222 원격 출력 단자와 NAP 250의 원격 입력 단자에 연결하십시오.

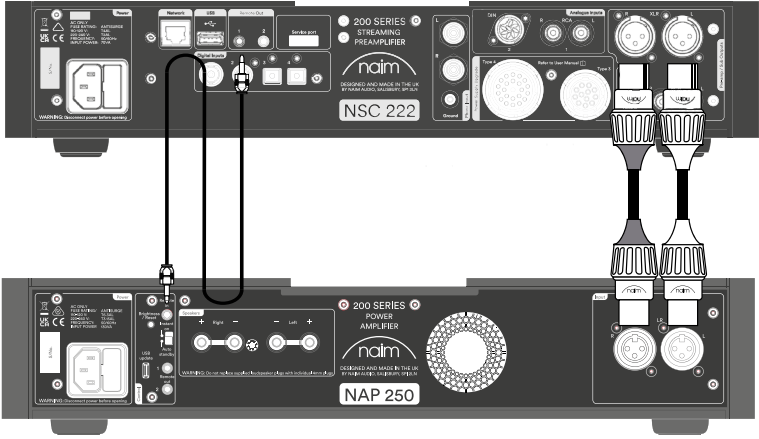

3.2 전원 켜기

NSC 222를 파워앰프에 연결하고 라우드스피커를 연결했다면, NSC 222의 전원을 켜고 스트리밍을 시작하기 전에 수행해야 할 몇 가지 간단한 단계가 더 있습니다.

동봉된 두 개의 링크 플러그를 NSC 222 전원 공급장치 업그레이드 소켓에 연결하십시오.

유선 네트워크를 사용하는 경우 RJ45 소켓과 라우터 또는 스위치를 케이블로 연결합니다.



동봉된 배터리를 리모콘 핸드셋에 삽입합니다.

전원 케이블을 NSC 222의 전원 소켓에 연결한 다음 주전원에 연결합니다.

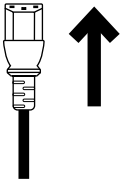

전면 패널의 오른쪽 상단에 있는 스탠바이 버튼을 눌러 NSC 222를 켭니다.



3.3 리모콘 페어링

NSC 222의 전원이 켜지면 리모콘을 페어링해야 합니다.

전면 패널 버튼 중 하나를 누르면 원격 페어링 모드가 활성화됩니다.

리모콘의 볼륨 링은 페어링 모드에 있을 때 추적한 다음 페어링되면 현재 볼륨 설정에서 멈춥니다.



리모콘 핸드셋의 홈 버튼을 3초 동안 길게 누릅니다.

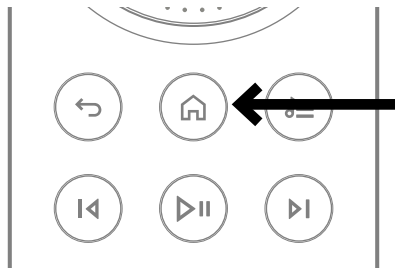

이제 리모콘이 기기에 페어링되었으며 바로 사용할 수 있습니다..

4. 음악, 라디오, 팟캐스트 등 재생

즐거 찾는 스트리밍 서비스와 인터넷 라디오 방송국 등 모든 음악에 접근하고, Naim 서버 (Uniti Core 등)에서 저장된 음악을 재생하고, 멀티룸 시스템의 소스를 찾을 수 있습니다. NSC 222에는 디지털 및 아날로그 연결도 포함되어 있어 외부 소스를 연결할 수 있습니다. 아래 서비스 스트리밍을 시작하기 전에 제어 장치(스마트폰, 태블릿 또는 컴퓨터)가 NSC 222와 동일한 네트워크에 연결되어 있는지 확인하십시오.

4.1 인터넷 라디오

선별된 고품질 스트림을 포함하여 Naim 앱을 통해 라디오 방송국의 세상을 즐길 수 있습니다. 즐겨찾기에 더 빨리 접근하기 위해 방송국 저장방송을 선택하고 저장할 수도 있습니다.

4.2 UPnP

NSC 222는 Naim 음악 서버(예: Naim Uniti Core), NAS 드라이브 또는 기타 연결된 UPnP 장치에 저장된 오디오 파일을 재생할 수 있습니다.

최고 384kHz/32비트 해상도의 다양한 파일 형식을 지원합니다

4.3 Spotify Connect/Spotify Hi-Fi

- 휴대전화, 태블릿 또는 노트북에서 Spotify 앱을 엽니다
- 듣고 싶은 콘텐츠 재생을 시작하고 '사용 가능한 장치(Devices Available)'를 선택합니다
- NSC 222를 선택하고 청취를 시작합니다

4.4 AirPlay 2

AirPlay 2는 iPhone, iPad, Mac, HomePod 또는 Apple TV에서 모든 실내 공간의 홈 오디오 시스템과 스피커를 제어하도록 설계된 Apple 기술입니다.

AirPlay 2를 사용하면 Apple Music 등 다양한 소스에서 스트리밍할 수 있습니다.

AirPlay 2를 설정하려면 소프트웨어 11.4 이상을 실행하는 iOS 장치에서 Home 앱을 사용하십시오.

- Home 앱을 열고 (+) 버튼을 눌러 액세서리로 추가합니다

4.5 Chromecast

Chromecast를 사용하면 휴대전화, 태블릿 또는 노트북에서 좋아하는 음악 등을 스트리밍할 수 있습니다.

- 내장된 Chromecast를 사용하여 오디오를 NSC 222로 전송하려면 Google Home 앱을 통해 간단히 구성된 다음 사용 가능한 다양한 소스에서 스트리밍하십시오

4.6 TIDAL 및 TIDAL Connect

TIDAL 음악 스트리밍 서비스 가입자는 NSC 222에서 두 가지 방법으로 음악을 즐길 수 있습니다.

- TIDAL Connect를 통해 TIDAL 앱에서 직접 스트리밍합니다
- 노래를 재생하는 동안 '지금 재생(Now Playing)' 화면을 열기만 하면 됩니다
- 스피커 아이콘을 찾아 해당 목록에서 NSC 222를 선택합니다

또는 Naim 앱을 통해 TIDAL을 즐길 수 있습니다.

- TIDAL 입력을 선택합니다
- TIDAL 로그인 정보를 입력합니다
- Naim 앱을 통해 TIDAL을 검색하고 즐깁니다

4.7 Qobuz

다양한 고음질 앨범을 포함한 음악의 세상을 Qobuz를 통해 스트리밍할 수 있습니다. 가입자는 Naim 앱을 통해 서비스를 이용할 수 있습니다.

- Qobuz 입력을 선택합니다
- Qobuz 로그인 정보를 입력합니다
- Naim 앱을 통해 Qobuz를 검색하고 즐깁니다

4.8 Roon

NSC 222는 Roon에서 바로 사용 가능하므로 이 음악 관리 서비스에서 제공하는 모든 것을 확인할 수 있습니다.

4.9 멀티룸

NSC 222는 다른 음악 플레이어, 스피커, 시스템과 페어링하여 완벽하게 동기화된 사운드로 집안을 가득 채울 수 있습니다. 멀티룸 음악 경험을 즐길 수 있는 네 가지 방법이 있습니다.

- Naim 앱 이용

Mu-so 무선 스피커, Uniti 플레이어 등을 포함한 다른 연결된 Naim 제품과 Naim 앱을 통해 페어링하면 최고의 음질을 경험할 수 있습니다. 공유하려는 음악을 재생하기 시작하고 멀티룸 기호를 선택하여 Naim 제품의 일부 또는 전체를 그룹화하기만 하면 됩니다.
리모콘의 멀티룸 버튼을 눌러 함께 즐길 수도 있습니다.

- Apple AirPlay 2 이용
- Chromecast 이용
- Roon 이용

5. NSC 222 설치 및 사용에 관한 팁

Naim은 새로 구매한 NSC 222를 빨리 즐기고 싶어하는 사용자의 마음을 이해하지만, 아래 지침을 따르면 제품의 음질이 더욱더 좋아질 것이라 약속합니다. 모든 지침은 사용자가 스트리밍 프리애플을 음질 저하 없이 만끽할 수 있도록 하기 위해 작성되었습니다.

5.1 포장을 풀고 위치 정하기

NSC 222에는 견고한 전력 변압기 및 내구성 있는 알루미늄 케이스와 같은 고급 구성품이 사용됩니다. 즉 NSC 222은 1kg의 무게가 나가므로 들어올리거나 나를 때 조심해야 하며, 제품을 놓으려는 표면은 안정적이고 제품 무게를 지지할 수 있어야 합니다.

최적의 성능을 위해 전용 하이파이 장비 랙(가급적 Naim Fraim 또는 Fraim Lite)에서 Naim 제품을 사용하여 사운드에 영향을 줄 수 있는 진동을 최소화합니다. 랙을 놓을 자리가 없는 경우, NSC 222를 Fraim 유리 선반에 올려놓은 후 선반을 적절한 가구에 올려놓는 방법으로 견고하게 단독으로 지지하십시오.

Naim 제품을 쌓아 두면 안 되며, Naim 제품을 나란히 놓을 경우 기기 간격을 어느 정도 유지하십시오. 마찬가지로, 서로 연결된 제품을 너무 멀리 떨어뜨려 놓지 마십시오. 동봉된 인터커넥트 케이블의 최대 허용 분리 간격을 준수하십시오.

스피커에서 웅웅거리는 소리가 발생할 위험을 줄이려면 전원 공급장치나 파워앰프를 소스 컴포넌트 가까이 두지 마십시오.

5.2 입력 연결 세부 정보

NSC 222에는 다양한 외부 연결 옵션이 있습니다. 최상의 음질을 위해 BNC 디지털 입력 단자 또는 DIN 아날로그 입력 단자를 사용하는 것이 좋습니다.

DIN 입력 단자는 Naim NVC TT 포노 스테이지에 전원을 공급할 수도 있습니다. NSC 222에 내장된 포노 스테이지는 무빙 마그넷 카트리지와 호환됩니다.

5.2a Type 1: 8핀 DIN

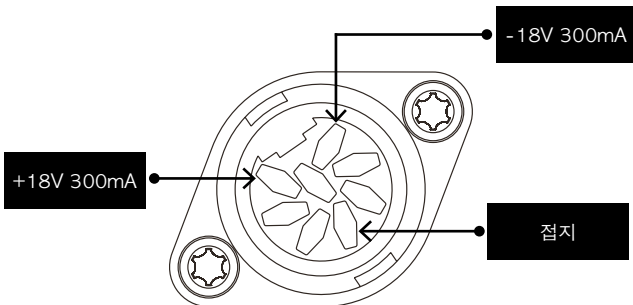

5.2b Type 3: 12웨이 커넥터

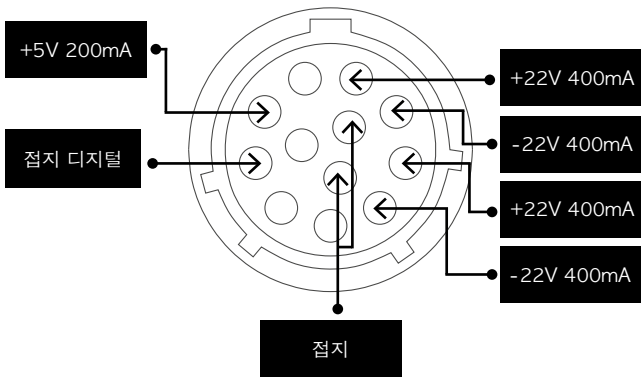

5.2c Type 4: 23웨이 커넥터

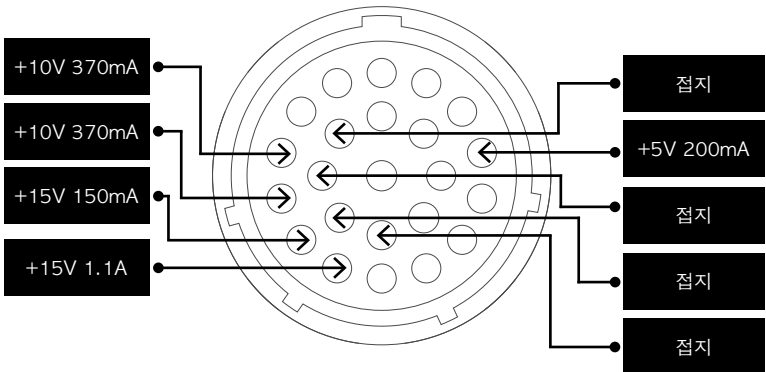

5.3 출력 연결 세부 정보

XLR 소켓은 NAP 250 파워앰프로 연결하는 데 사용해야 합니다. RCA 출력이 필요한 경우(예: 서브우퍼용) Naim 앱에서 활성화해야 합니다.

NSC 222와 함께 언밸런스 파워앰프(예: 구형 Naim 앰프)를 사용하려면 XLR 소켓을 적절하게 배선된 케이블과 함께 사용해야 합니다.

5.4 헤드폰

헤드폰 출력에는 별도의 볼륨 설정이 있습니다. 헤드폰을 삽입하면 볼륨이 헤드폰에서 마지막으로 사용한 레벨로 설정됩니다. 헤드폰을 빼면 볼륨이 스피커에서 마지막으로 사용한 레벨로 다시 설정됩니다.

5.5 시스템 자동화

NSC 222를 호환되는 파워앰프(NAP 250 등)와 함께 사용하는 경우, 두 제품을 NAP 250에 동봉된 시스템 자동화 광케이블로 연결하여 시스템 전체의 전원 켜기/끄기와 로고 밝기를 동기화할 수 있습니다.

간단히 NSC 222 프리앰프의 '리모콘 출력(Remote Out)' 단자를 NAP 250의 '리모콘 입력(Remote In)' 단자에 케이블로 연결하기만 하면 됩니다. NAP 250의 '리모콘 출력' 단자를 사용하면 파워앰프를 더 많이 연결할 수도 있습니다.

NSC 222와 NAP 250을 동봉된 케이블로 연결할 수 있는 길이보다 더 먼 거리에 놓아야 하는 경우 필요한 길이만큼 교체용 3.5mm-3.5mm 광케이블을 사용할 수 있습니다. 3.5mm 커넥터가 있는 표준 아날로그 케이블을 사용할 수도 있지만, 광케이블을 사용하면 음질이 가장 좋아집니다.

5.6a 전원 켜기/끄기(up/down)

입력과 출력을 모두 연결한 후 동봉된 전원 케이블을 NSC 222와 전원에 연결하십시오.

이제 스탠바이 버튼을 눌러 NSC 222의 전원을 켤 수 있습니다. NAP 250이 시스템 자동화를 통해 연결된 경우 순서대로 켜집니다. NSC 222의 전원을 끄는 절차도 동일합니다. NSC 222 프리앰프 그리고 시스템 자동화로 연결된 NAP 250을 끄려면 간단히 전면 패널에 있는 스탠바이 버튼을 누르면 됩니다. 그러면 NSC 222 및 NAP 250이 스탠바이 모드로 전환됩니다. 전원 콘센트 스위치를 사용하여 앰프를 끄지 마십시오.

5.6b 대기 전원 설정

NSC 222에는 스탠바이, 네트워크 스탠바이, 추가 전원 요구 사항이 있는 네트워크 스탠바이, 일반 사용을 위한 전원 공급 등 네 가지 전원 수준이 있습니다.

“스탠바이(Standby)” 모드의 전체 전력 소비량은 0.5W가 채 안 됩니다. NSC 222는 스탠바이 버튼을 누르거나 리모콘으로 깨울 수 있습니다.

“네트워크 스탠바이”는 2W에 못 미칩니다. Naim 앱을 통해 NSC 222를 깨울 수 있도록 네트워크가 연결되어 있어야 합니다(유선 또는 Wi-Fi).

“추가 전원 요구 사항이 있는 네트워크 스탠바이”. NSC 222는 전원이 충분히 공급되지만 디스플레이와 로고는 꺼져 있습니다(USB 장치에 전원을 공급하거나 서버 역할을 하려면 이 상태에 있어야 함).

“일반 사용을 위한 전원 공급” NSC 222는 일반 사용 시 약 25W를 사용합니다.

기본적으로 NSC 222는 ‘자동 스탠바이(Auto Standby)’로 설정되어 있습니다. 즉, 20분 동안 사용하지 않으면 적절한 스탠바이 모드로 자동 전환됩니다. 최적의 음질을 원하면 NSC 222의 전원이 영구적으로 켜지도록 Naim 앱에서 자동 스탠바이 기간을 “사용안함”으로 설정하십시오.

5.7 Naim 로고 밝기 설정

Naim 앱에서 NSC 222의 LED 표시등과 Naim 로고의 밝기 수준을 선택할 수 있습니다. 시스템 자동화로 연결된 Naim NAP 250 파워앰프를 사용하는 경우, 두 로고의 밝기를 모두

NSC 222에서 동기화할 수 있습니다.

5.8 NPX 300 전원 공급장치 사용

NPX 300 전원 공급장치는 시스템 업그레이드 옵션입니다. NSC 222에 NPX 300 전원 공급장치를 추가하는 경우 먼저 전체 시스템을 끕니다. NSC 222에서 주전원 케이블을 제거합니다. NPX 300으로 장치에 전원이 공급되는 경우에는 필요하지 않습니다.

장비 스탠드(보통 NSC 222와 NAP250 사이)에 NPX 300을 추가합니다.

NSC 222 후면 패널에서 두 개의 링크 플러그를 제거합니다.

Burndy 케이블에서 밴드 표시가 없는 두 끝을 NPX 300에 연결합니다. 밴드가 표시된 두 끝을 NSC 222에 연결합니다. 모든 잠금 링이 완전히 조여졌는지 확인하십시오. 케이블이 스탠드나 벽에 닿지 않고 가능한 한 느슨하게 매달리도록 “드레싱”하십시오. 양쪽 끝을 연결하기 전에 대략 필요한 모양으로 만들어 더 쉬울 것입니다.

전원 도선을 NPX 300의 전원 소켓에 연결한 다음 주전원에 연결합니다. 나머지 시스템을 다시 켭니다.

스탠바이 버튼을 눌러 NSC 222를 다시 켭니다.

5.9 AV Bypass

이 모드는 아날로그 입력에만 해당합니다(아날로그 입력 1: RCA, 2: DIN). 이 모드를 사용하면 AV 시스템과 오디오 시스템이 좌, 우 메인 스피커를 공유할 수 있습니다. 이 모드에서는 NSC222의 리모컨 또는 볼륨 다이얼을 사용하여 볼륨 컨트롤을 변경할 수 없습니다. 출력 신호는 입력 신호와 동일한 음량에 있게 됩니다. AV 제품의 볼륨 컨트롤을 사용하여 메인 L/R 스피커와 나머지 오디오 시스템의 볼륨을 변경하십시오. NSC 222에서 AV Bypass 모드를 설정하려면 Focal & Naim 앱을 사용하십시오. 다음으로 이동하십시오. “설정 (Settings) > 입력 설정 (Input Settings) > 아날로그 (Analogue) 1 (또는 2)”. 이 메뉴에서 “AV 고정 볼륨 (AV fixed volume)”을 선택하십시오.

선택적인 설정:

게인을 조정하려면 “입력 트림 (Input Trim)”을 편집합니다

입력 이름을 “입력 이름 (Input Name)”에서 사용자 지정할 수 있습니다.

사용하지 않는 입력을 끄면 F&N 앱을 더 편리하게 사용할 수 있습니다(입력 선택 페이지에 입력이 더 적게 표시됨). “입력 사용 (Input Enabled)”을 선택합니다.

참고: 8핀 DIN 단자는 Naim의 표준 5핀 DIN 인터커넥트 케이블과 호환됩니다.

6. 전원, 접지 등등

NSC 222와 함께 동봉된 전원 케이블 및 플러그만 사용하거나, Naim Power-Line 전원 케이블로 업그레이드하십시오. 퓨즈가 있는 플러그를 사용할 경우 13암페어 퓨즈를 설치해야 합니다. 전압 가변 저항이나 노이즈 서프्रेस러를 전원 플러그에 연결하지 마십시오. 전원 공급 품질과 음질이 저하됩니다.

6.1 접지

험 루프(hum loop)를 방지하기 위해, 전체 시스템의 신호 접지를 한 곳의 전원 접지 단자에 연결해야 합니다. 일반적으로 이 단자는 주 소스 기기에 있습니다. 예를 들어 Naim 스트리머에는 접지 리프트 스위치가 있습니다. 전원 접지를 신호 접지에 연결하는 다른 소스 기기가 없는 경우 이 스위치를 “default”(기본)로 설정하십시오. 이렇게 설정하면 음질이 가장 좋아집니다.

6.2 배선 변경이 불가능한 주전원 플러그

배선 변경이 불가능한 플러그가 어떤 이유로든 전원 리드에서 끊어진 경우 재사용이 불가능한 방식으로 폐기해야 합니다. 끊어진 플러그를 전원 콘센트에 연결할 경우 감전을 당할 위험이 매우 높습니다.

6.3 주전원 회로와 간섭

하이파이 시스템은 일반적으로 다른 가전 기기와 전원 회로를 함께 쓰는데, 이런 기기 중 일부는 NSC 222의 대형 트랜스포머 같은 메인 트랜스포머에서 발생하는 기계적인 힘으로 발현되는 왜곡을 유발할 수 있습니다.

트랜스포머의 힘은 스피커를 통해 전달되지 않고 시스템의 음질에 영향을 미치지 않지만, Naim 시스템을 신중하게 배치하거나 별도의 전원 회로를 사용하여 줄일 수 있습니다. 이러한 회로(적정 규격 30암페어 또는 45암페어)도 일반적으로 시스템 성능을 향상시킵니다. 별도의 전원 회로 설치에 대한 조언은 자격이 있는 전기 기술자에게만 구해야 합니다.

6.4 번개 주의사항

낙뢰 위험이 있는 경우 Naim 시스템을 끄고 전원에서 완전히 분리하여 손상 가능성을 방지해야 합니다.

7. 추가 팁 및 조언

이제 필수 사항을 모두 완료했으므로 새로 구매한 NSC 222의 음질을 최적화하기 위해 할 수 있는 일을 몇 가지 더 알아보겠습니다.

7.1 런인

Naim 제품은 여러 엄선된 고품질 부품에 사용되어 수공 제작됩니다. NSC 222는 처음 사용할 때부터 음질이 뛰어나지만, 이런 다양한 부품에 전원을 공급한 후 제품을 처음 몇 주 동안 사용하면 제품의 음질이 더욱 좋아질 수 있습니다. 시스템 전원을 계속 켜두면 이 과정이 더 빨리 진행될 수 있습니다.

7.2 제품과 연결부 청소

Naim은 동봉된 청소용 천만 사용하여 제품 표면에 있는 먼지를 가볍게 닦을 것을 권장합니다. 세척제에는 표면 처리와 코팅에 악영향을 미칠 수 있는 성분이 포함되어 있을 수 있습니다.

인터랙티브 플러그와 소켓을 깨끗하고 부식되지 않는 상태로 유지하십시오. Naim 제품(과 모든 연결된 기기)의 전원을 완전히 끄고 모든 연결 플러그를 소켓에서 분리하고 다시 단단히 밀어 넣는 방법으로 이 상태를 가장 쉽게 유지할 수 있습니다. 접점 클리너와 소위 '개선제'라고 하는 제품은 시스템 음질을 저하시킬 수 있는 퇴적물을 남기므로 사용하지 않아야 합니다.

7.3 NSC 222 초기화

NSC 222를 공장 기본 설정으로 초기화하려면 리모콘을 사용하여 전면 패널 디스플레이에서 "홈 - 설정 - 공장 설정 - 모든 설정 초기화 - 예 (Home - Settings - Factory settings - Reset all settings - Yes)"로 이동합니다.

8. 지원

비규격 장비인 경우 원래 포장 그대로 딜러에게 보내야 합니다. 그러면 이를 분석하여 고장의 원인을 확인할 것입니다. 장비가 보증 기간 내에 있으며 조건이 충족되면 장치 구매 날짜의 법적 보증에 적용되는 약관에 따라 장비가 수리되거나 교체됩니다. 혹은 수리비 평가액이 제출됩니다. 법적 보증은 오용 또는 잘못된 연결로 인한 손상을 포함하지 않습니다. Naim 장비는 관련된 지역 법을 준수하여 현지에서 약관을 설정하거나 각 국가의 공식 Naim 딜러가 이행하는 보증의 적용을 받습니다. 프랑스에서 모든 Naim 장비는 구매일로부터 2년의 법적 보증 적용을 받습니다.

결함은 시스템의 오류 또는 설치로 인해 발생할 수 있으므로 딜러에게 문의하십시오.

온라인 지원 리소스는 웹사이트에서도 찾아 볼 수 있습니다. www.naimaudio.com을 방문하세요.

여전히 문제를 해결할 수 없거나 궁금한 점이 있으면 다음으로 문의하세요:

support@naimaudio.com

9. 서비스 및 업데이트

수리 또는 하드웨어 업데이트는 공인 Naim 서비스 센터에서 수행하거나 Naim 본사에서 직접 수행해야 합니다. 상당수의 컴포넌트는 맞춤형으로 제작되거나 테스트를 거치거나 구성되므로 다른 판매처나 대리점에서 해당하는 교체품을 구할 수 없는 경우가 종종 있습니다. 서비스 또는 수리에 대한 문의가 있는 경우 해당 지역의 Naim 소매업체에 연락하십시오.

10. 사양

200 Series streaming preamplifier - NSC 222	
오디오 입력 단자:	무빙 마그네틱 포노 1개 8핀 DIN(5핀 DIN 케이블과 호환) 1개 RCA 페어 1개
USB:	USB Type A 소켓 2개(전면 및 후면 - 1.6A 충전)
디지털(S/PDIF):	광학 TOSLINK 2개(최고 24비트/96kHz) 동축 RCA 1개(최고 24비트/192kHz, DoP 64Fs) 동축 BNC 1개(최고 24비트/192kHz, DoP 64Fs)
오디오 출력 단자:	아날로그 XLR 페어 1개 RCA 페어 1개 6.35mm 헤드폰 잭 1개
오디오 형식:	WAV - 최고 32비트/384kHz FLAC 및 AIFF - 최고 24비트/384kHz ALAC(Apple Lossless) - 최고 24비트/384kHz MP3 - 최고 48kHz, 320kbit(16비트) AAC - 최고 48kHz, 320kbit(16비트) OGG 및 WMA - 최고 48kHz(16비트) DSD - 64Fs 및 128Fs M4A - 최고 48kHz, 320kbit(16비트) 참고: 모든 형식에서 끊김 없는 재생이 지원됩니다.
네트워크:	Ethernet(10/100Mbps), Wi-Fi(802.11 b/g/n/ac)
전력 소비량:	일반 용도: 25W 네트워크 스탠바이 모드: <2W 스탠바이: <0.5W
리핑 및 저장:	USB Type A 소켓 2개(전면 및 후면 - 1.6A 충전) USB로 연결된 로컬 저장 장치에 최대 20,000개의 트랙을 저장하고 네트워크 연결 플레이어에 제공 외장형 휴대용 HDD - 최대 1TB USB 스틱 - 최대 128GB
크기(H x W x D):	91.5 x 432 x 317.5 mm(발 포함)
무게:	11kg
전원:	115V 또는 230V, 50/60Hz

11. 제품 재활용

바퀴 달린 쓰레기통에 X(crossed-out)자 표시가 되어 있는 제품은 가정용 쓰레기로 폐기할 수 없습니다. 이 제품은 재활용하여 쓰레기 부산물을 적절히 처리할 수 있는 시설에서 폐기해야 합니다.



가장 가까운 시설에 대한 자세한 정보는 해당 지역의 당국에 문의하십시오.

적절한 재활용 및 폐기물 처리는 자원을 절약하고 오염으로부터 환경을 보호하는 데 도움이 됩니다. 차단 플러그를 주전원 콘센트에 삽입하면 감전 위험이 높습니다.

บทนำ

โปรดทราบว่า: สามารถดูค่าเตือนด้านความปลอดภัยทั้งหมดได้ในคู่มือความปลอดภัยตามกฎหมาย

ยินดีต้อนรับสู่ปรินแอมป์เพื่อการสตรีม Naim เครื่องใหม่ของคุณ NSC 222 ให้มีความสำคัญกับประสิทธิภาพด้านดนตรีเป็นอันดับแรก เช่นเดียวกับผลิตภัณฑ์ Naim Audio อื่นๆ ทุกรายการ เพื่อช่วยให้อุปกรณ์ทำงานได้อย่างเต็มศักยภาพ โปรดให้ความสำคัญกับการปฏิบัติตามคำแนะนำในการติดตั้งและใช้งานอย่างง่ายที่กล่าวถึงในคู่มือนี้ เราจะเริ่มต้นด้วยข้อมูลสำคัญเกี่ยวกับผลิตภัณฑ์และการติดตั้งก่อนที่จะเข้าสู่ข้อมูลโดยละเอียดเพิ่มเติมในบทที่ 5

1. มีอะไรอยู่ในกล่องบ้าง



1x NSC 222



1x ชุดเอกสาร



1x ผ้าทำความสะอาด

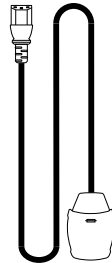

1x สาย Power-Line Lite



1x รีโมทคอนโทรล

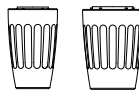

2x ปลั๊กลิ้งค์

2. ทำความรู้จักกับ NSC 222 ของคุณ

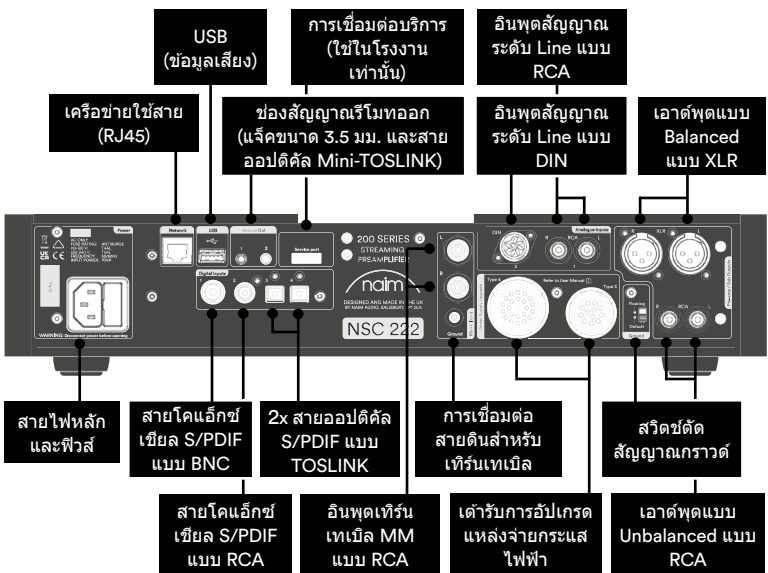
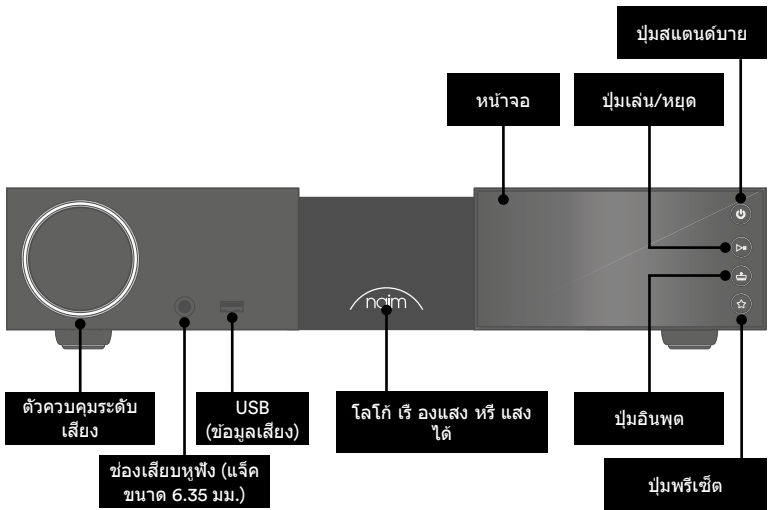

3. ข้อมูลสำคัญในการติดตั้ง NSC 222

NSC 222 ของคุณจะต้องได้รับการเชื่อมต่อเข้ากับพาวเวอร์แอมป์ (เช่น NAP 250 ที่เข้ากัน) แต่ก่อนที่คุณจะดำเนินการ โปรดตรวจสอบให้แน่ใจว่าได้จัดวางส่วนประกอบทั้งสองไว้ที่ตำแหน่งสุดท้ายและมีการตัดการเชื่อมต่อกับแหล่งจ่ายไฟหลักแล้ว

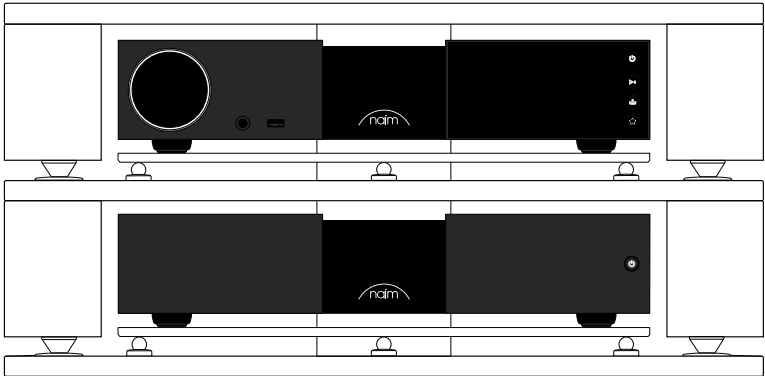

เพื่อประสิทธิภาพสูงสุด ให้ใช้ฐานรองแบบ hi-fi โดยเฉพาะ Naim Frim จะเหมาะสมที่สุด พร้อมให้วางพาวเวอร์แอมป์ไว้เหนือปรี่แอมป์ ตามที่แสดงในภาพ

คุณยังต้องมีลำโพงพร้อมสายสัญญาณ การเชื่อมต่ออินเทอร์เน็ต (wi-fi หรือแบบสาย) และสมาร์ทโฟนหรือแท็บเล็ตเพื่อใช้งานแอป Naim

ดาวน์โหลดแอป Naim ฟรีได้จาก Apple App Store หรือ Google Play Store

3.1 การเชื่อมต่อ NSC 222 ของคุณเข้ากับพาวเวอร์แอมป์ NAP 250

เชื่อมต่อสายสัญญาณ XLR สองเส้น (ที่ใหม่มาพร้อมกับ NAP 250) จากช่องเอาต์พุต XLR แบบ Balanced ของ NSC 222 เข้ากับช่องอินพุตแบบ Balanced ของ NAP 250 ตรวจสอบให้แน่ใจว่าต่อสายสัญญาณตรงช่อง: ช่องเอาต์พุตด้านซ้ายของพรีแอมป์ได้เชื่อมต่อเข้ากับช่องอินพุตด้านซ้ายของพาวเวอร์แอมป์อยู่และทำแบบเดียวกันสำหรับด้านขวา โปรดตรวจสอบให้แน่ใจว่าได้เสียบปลั๊ก XLR อย่างถูกต้องโดยที่โลโก้ Naim บนปลั๊กหันขึ้นด้านบน

เชื่อมต่อสายสัญญาณเอโดเมชันระบบ (ที่ใหม่มาพร้อมกับ NAP 250) เข้ากับช่องสัญญาณรีโมทออก ของ NSC 222 และช่องสัญญาณรีโมทเข้าบน NAP 250

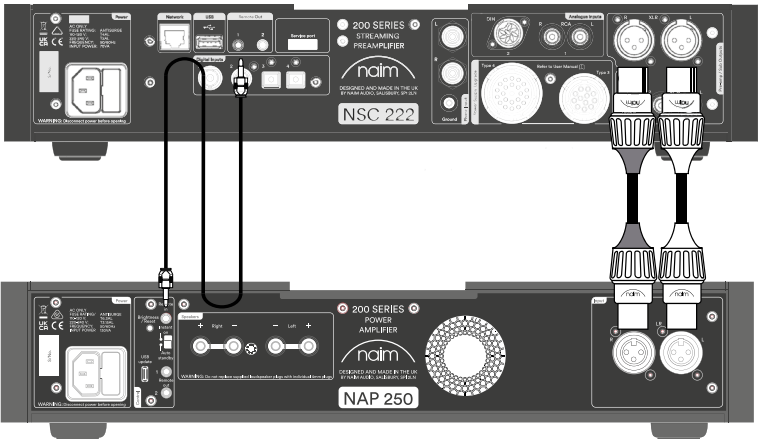

3.2 การเปิดใช้งาน

เมื่อคุณได้เชื่อมต่อ NSC 222 ของคุณเข้ากับพาวเวอร์แอมป์และเชื่อมต่อกับลำโพงแล้ว ก็ จะเหลือขั้นตอนง่าย ๆ อีกเพียงไม่กี่ขั้นตอนก่อนที่คุณจะสามารถเปิดใช้งาน NSC 222 ของคุณและเริ่มต้นการสตรีมได้

เชื่อมต่อปลั๊กลิงก์ที่ใหม่มาสองชิ้นกับตัวรับการอัปเดตแหล่งจ่ายกระแสไฟฟ้าของ NSC 222

หากมีการใช้เครือข่ายแบบสายให้เชื่อมต่อสายสัญญาณระหว่างตัวรับ RJ45 กับเราเตอร์ หรือสวิตช์

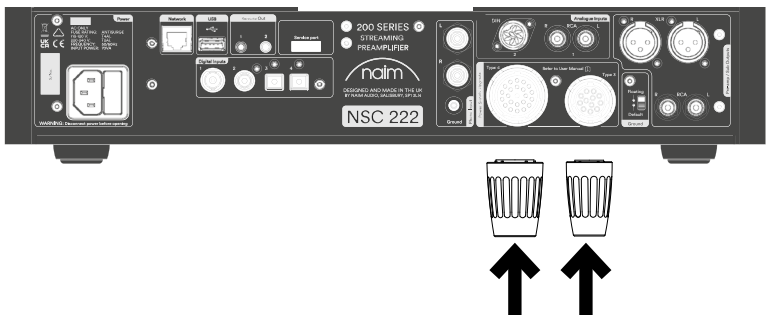

ใส่แบตเตอรี่เข้าไปในรีโมทคอนโทรล

เสียบสายไฟเข้ากับเต้ารับกระแสไฟของ NSC 222 แล้วต่อเข้ากับแหล่งจ่ายไฟหลัก

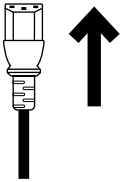

เปิด NSC 222 ของคุณด้วยการกดไปที่ปุ่มสแตนด์บายที่ด้านบนขวาของแผงควบคุมด้านหน้า



3.3 การจับคู่กับรีโมทคอนโทรล

เมื่อเปิด NSC 222 ของคุณขึ้นแล้ว คุณจะต้องทำการจับคู่กับรีโมทคอนโทรล

การกดไปที่ปุ่มใดปุ่มหนึ่งบนแผงควบคุมด้านหน้าจะเปิดใช้งานโหมดการจับคู่ระยะไกล

วงแหวนระดับเสียงบนรีโมทจะหมุนเป็นวงเมื่ออยู่ในโหมดจับคู่แล้วจะหยุดที่ค่าระดับเสียงที่ตั้งไว้ในปัจจุบันเมื่อจับคู่แล้ว



กดปุ่มหน้าหลักบนรีโมทคอนโทรลค้างไว้เป็นระยะเวลา 3 วินาที

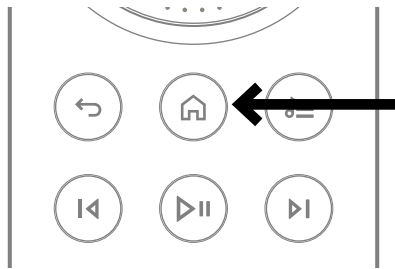

รีโมทจับคู่กับปรีแอมป์และพร้อมใช้งานแล้วในตอนนี้

4. การเปิดเพลง วิทยู พอดแคสต์ และอื่นๆ

เข้าถึงเพลงทั้งหมดของคุณ ซึ่งรวมถึงบริการสตรีมและสถานีวิทยุบนอินเทอร์เน็ตที่คุณโปรดปราน เปิดเพลงที่คุณเก็บไว้ในเซิร์ฟเวอร์ Naim (เช่น Uniti Core) และเป็นแหล่งจ่ายสัญญาณเสียงสำหรับระบบการใช้งานแบบหลายห้อง NSC 222 ยังประกอบไปด้วยการเชื่อมต่อแบบดิจิทัลและแอนะล็อกเพื่อให้คุณสามารถเชื่อมต่อกับแหล่งจ่ายสัญญาณเสียงภายนอกได้อีกด้วย

ก่อนที่คุณจะเริ่มดำเนินการสตรีมจากบริการในรายการด้านล่างนี้ ขอให้ตรวจสอบให้แน่ใจว่าอุปกรณ์ควบคุม (สมาร์ตโฟน แท็บเล็ต หรือคอมพิวเตอร์) ของคุณได้เชื่อมต่ออยู่ในเครือข่ายเดียวกันกับ NSC 222 ของคุณ

4.1 วิทยุบนอินเทอร์เน็ต

มีโลกแห่งสถานีวิทยุที่พร้อมให้ความบันเทิงผ่านแอป Naim ซึ่งรวมถึงคอลเลกชันสตรีมคุณภาพสูงที่ได้รับการคัดสรรมาเป็นอย่างดี คุณยังสามารถเลือกและจัดเก็บการตั้งค่าสถานีไว้ก่อนได้ เพื่อให้การเข้าถึงรายการโปรดของคุณรวดเร็วยิ่งขึ้นอีกด้วย

4.2 UPnP

NSC 222 ของคุณสามารถเล่นไฟล์เสียงที่เก็บไว้ในเซิร์ฟเวอร์เพลงของ Naim (เช่น Naim Uniti Core) ไดรฟ์ NAS หรืออุปกรณ์ UPnP ที่เชื่อมต่ออื่นๆ

รองรับไฟล์หลากหลายรูปแบบในความละเอียดสูงสุดที่ 384kHz/32-bit

ค้นหาและเพลิดเพลินไปกับเพลงของคุณและสร้างรายการเล่นผ่านแอป Naim

4.3 Spotify Connect/Spotify Hi-Fi

- ให้เปิดแอป Spotify บนโทรศัพท์ แท็บเล็ต หรือแล็ปท็อปของคุณ
- เริ่มต้นการเล่นเนื้อหาที่คุณต้องการรับฟังและเลือก 'อุปกรณ์ที่พร้อมใช้งาน'
- เลือก NSC 222 ของคุณและเริ่มต้นฟัง

4.4 AirPlay 2

AirPlay 2 เป็นเทคโนโลยีของ Apple ที่ออกแบบมาเพื่อควบคุมระบบเสียงภายในบ้านและลำโพงในห้องต่างๆ จาก iPhone, iPad, Mac, HomePod หรือ Apple TV ของคุณ

ช่วยให้คุณสามารถสตรีมจากแหล่งจ่ายสัญญาณเสียงที่หลากหลาย ซึ่งรวมถึง Apple Music ได้

เพื่อการติดตั้ง AirPlay 2 ให้ใช้แอปหน้าหลักบนอุปกรณ์ iOS ที่ทำงานบนซอฟต์แวร์ 11.4 หรือใหม่กว่า

- เปิดแอป Home และแตะที่ปุ่ม (+) เพื่อเพิ่มอุปกรณ์นี้เป็นอุปกรณ์เสริม

4.5 Chromecast

Chromecast ให้คุณสตรีมเพลงโปรดและรายการอื่นๆ ของคุณจากโทรศัพท์ แท็บเล็ต หรือแล็ปท็อปของคุณได้

- เพื่อใช้งาน Chromecast ในตัวสำหรับการส่งสัญญาณเสียงไปที่ NSC 222 ของคุณ

ให้กำหนดค่าผ่านแอป Google Home แล้วเริ่มต้นสตรีมจากแหล่งจ่ายสัญญาณเสียงหลากหลายที่พร้อมใช้งาน

4.6 TIDAL และ TIDAL Connect

สมาชิกของบริการสตรีมเพลงของ TIDAL สามารถเพลิดเพลินไปกับบริการนี้ได้สองวิธีด้วย NSC 222

- สตรีมโดยตรงจากแอป TIDAL ผ่าน TIDAL Connect
- เพียงเปิดหน้าจอ 'รายการที่เล่นอยู่ตอนนี้' ในขณะที่ทำการเปิดเพลง
- ค้นหาไอคอนลำโพงและเลือก NSC 222 จากรายการดังกล่าว

อีกวิธีหนึ่งคือคุณสามารถเพลิดเพลินกับ TIDAL ได้ผ่านแอป Naim

- ให้เลือกอินพุต TIDAL
- กรอกรายละเอียดการเลือกอินพุต TIDAL ของคุณ
- ค้นหาและเพลิดเพลินกับ TIDAL ผ่านแอป Naim

4.7 Qobuz

โลกแห่งเสียงเพลง ซึ่งรวมถึงรายการอัลบั้มคุณภาพสูงอย่างแท้จริงขนาดใหญ่ ที่พร้อมให้สตรีมผ่าน Qobuz สมาชิกสามารถเพลิดเพลินกับบริการได้ผ่านแอป Naim

- ให้เลือกอินพุต Qobuz
- กรอกรายละเอียดการเลือกอินพุต Qobuz ของคุณ
- ค้นหาและเพลิดเพลินกับ Qobuz ผ่านแอป Naim

4.8 Roon

NSC 222 ของคุณพร้อมใช้งานกับ Roon อยู่แล้ว ซึ่งทำให้คุณสามารถค้นหาทุกสิ่งทั้งบริการการจัดการเพลงนี้ที่มีเสนอให้ได้

4.9 การใช้งานแบบหลายห้อง

NSC 222 ของคุณสามารถจับคู่กับเครื่องเปิดเพลง ลำโพง และระบบอื่นๆ เพื่อให้บ้านของคุณเต็มไปด้วยเสียงที่ประสานกันอย่างไว้ที่ติ คุณสามารถเพลิดเพลินกับประสบการณ์เพลงแบบหลายห้องได้สี่วิธี

- ผ่านแอป Naim

จับคู่กับผลิตภัณฑ์ Naim อื่นๆ ที่เชื่อมต่ออยู่ ซึ่งรวมถึง ลำโพงแบบไร้สาย Mu-so เครื่องเล่น Uniti และอื่นๆ ผ่านแอป Naim เพื่อประสบการณ์คุณภาพที่ดีที่สุด เพียงเริ่มต้นเปิดเพลงที่คุณต้องการแบ่งปัน และรวมกลุ่มผลิตภัณฑ์ Naim ของคุณเป็นบางรายการหรือทั้งหมดด้วยการเลือกสัญลักษณ์การใช้งานแบบหลายห้อง คุณยังสามารถเข้าร่วมในความสนุกนี้ได้ด้วยการกดปุ่มการใช้งานแบบหลายห้องบนรีโมทคอนโทรลของคุณ

- ผ่าน Apple AirPlay 2
- ผ่าน Chromecast
- ผ่าน Roon

5. เคล็ดลับในการติดตั้งและใช้งาน NSC 222 ของคุณ

เราว่าคุณจะอยากจะไปเพลิดเพลินกับ NSC 222 เครื่องใหม่ของคุณแล้ว แต่เราสัญญาว่าเสียงจะดียิ่งขึ้นไปอีกเมื่อคุณปฏิบัติตามคำแนะนำเหล่านี้ ซึ่งคำแนะนำทั้งหมดออกแบบมาเพื่อช่วยให้คุณได้สัมผัสประสบการณ์การใช้ปรีแอมป์เพื่อการสตรีมของคุณได้โดยปราศจากการลทอนประสิทธิภาพ

5.1 การนำออกจากกล่องและจัดวาง

NSC 222 ของคุณใช้ส่วนประกอบที่มีคุณภาพสูง รวมถึงหม้อแปลงไฟฟ้าจำนวนมากและตัวเครื่องอะลูมิเนียมที่ทนทาน นั่นหมายความว่า NSC 222 มีน้ำหนัก 11 กก. ดังนั้นโปรดใช้ความระมัดระวังเมื่อยกหรือเคลื่อนย้าย และตรวจสอบให้แน่ใจว่าพื้นผิวที่คุณจะวางอุปกรณ์นั้นมั่นคงและสามารถรองรับน้ำหนักได้

เพื่อประสิทธิภาพสูงสุด ให้ใช้งานผลิตภัณฑ์ Naim ของคุณโดยวางบนชั้นวางอุปกรณ์ hi-fi โดยเฉพาะ เช่น Naim Frain หรือ Frain Lite จะเหมาะสมที่สุด เพื่อลดการสั่นสะเทือนที่อาจส่งผลกระทบต่อเสียง แต่ถ้าไม่มีที่สำหรับชั้นวาง ให้พิจารณาวาง NSC 222 ของคุณบนชั้นวางกระจก Frain บนเครื่องเรือนที่เหมาะสม เพื่อจะได้มีฐานรองที่แข็งแรงแต่ไม่ก่อการะ

อย่าวางผลิตภัณฑ์ Naim ซ้อนทับกัน และหากคุณกำลังวางผลิตภัณฑ์ไว้ติดกัน โปรดเว้นระยะห่างระหว่างเครื่องด้วย และที่สำคัญเช่นกันคือ ผลิตภัณฑ์ที่เชื่อมต่อกันนั้นไม่ควรวางห่างกันมากเกินไป โดยระยะห่างสูงสุดที่สามารถมีได้นั้นคือเท่ากับความยาวสายเชื่อมต่อระหว่างกันที่ใหม่มา

เพื่อลดความเสี่ยงของการเกิดเสียงรบกวนที่สาโง อย่าวางแหล่งจ่ายกระแสไฟฟ้าหรือพาวเวอร์แอมป์ไวใกล้กับแหล่งจ่ายสัญญาณเสียง

5.2 รายละเอียดเกี่ยวกับการเชื่อมต่ออินพุต

NSC 222 มีตัวเลือกการเชื่อมต่อภายนอกที่หลากหลาย เพื่อคุณภาพเสียงที่ดีที่สุด เราขอแนะนำให้คุณใช้อินพุตดิจิทัลแบบ BNC หรืออินพุตอนาล็อกแบบ DIN

อินพุตแบบ DIN ยังมีความสามารถในการส่งกำลังไฟให้กับปรีแอมป์เครื่องเล่นแผ่นเสียง Naim NVC TT อีกด้วย ปรีแอมป์เครื่องเล่นแผ่นเสียงในตัวของ NSC 222 ยังใช้งานได้กับกลับเข็มเล่นแผ่นเสียงแบบแม่เหล็กอีกด้วย

5.2a ชนิดที่ 1 DIN แบบ 8 ขา

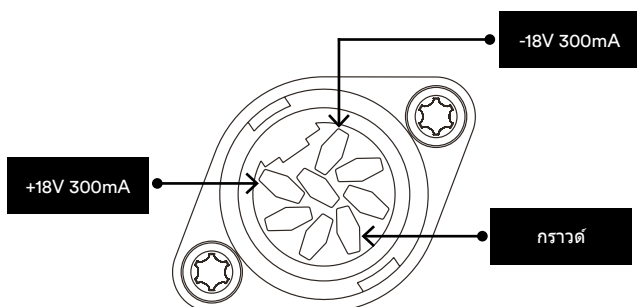

5.2b ชนิดที่ 3 คอนเนคเตอร์ 12 ทาง

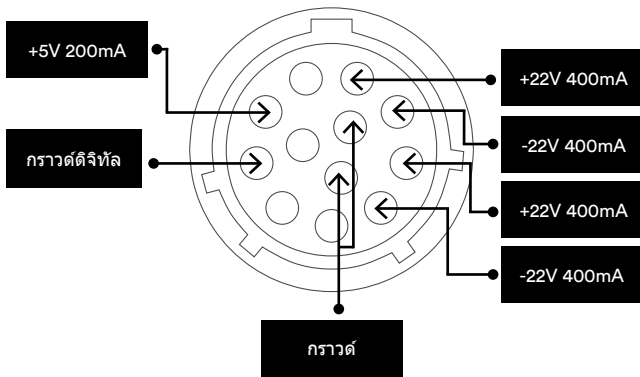

5.2c ชนิดที่ 4 คอนเนคเตอร์ 23 ทาง

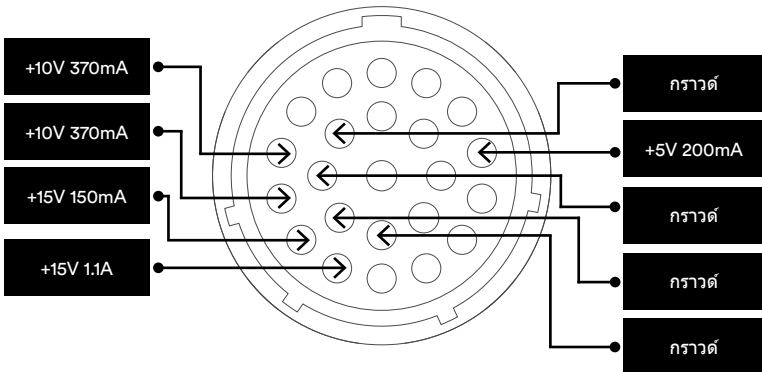

5.3 รายละเอียดเกี่ยวกับการเชื่อมต่อเอาต์พุต

ควรใช้เต้ารับแบบ XLR สำหรับการเชื่อมต่อกับพาวเวอร์แอมป์ NAP 250 หากจำเป็นต้องใช้เอาต์พุตแบบ RCA (เช่น สำหรับซิมูฟเฟอริ่ง) จะต้องเปิดใช้งานเอาต์พุตนั้นจากแอป Naim

หากใช้งานพาวเวอร์แอมป์แบบ Unbalanced (เช่น แอมป์ของ Naim รุ่นเก่า) กับ NSC 222 ควรใช้เต้ารับ XLR กับสายสัญญาณที่เหมาะสม

5.4 หูฟัง

โดยเอาต์พุตหูฟังมีการตั้งค่าระดับเสียงแยกกันต่างหาก เมื่อใส่หูฟัง ระดับเสียงจะตั้งไว้ที่ระดับที่ใช้กับหูฟังล่าสุด เมื่อถอดออก ระดับเสียงจะย้อนกลับไปที่ระดับที่ใช้กับลำโพงล่าสุด

5.5 ออโตเมชันระบบ

เมื่อใช้งาน NSC 222 กับพาวเวอร์แอมป์ที่เข้ากัน เช่น NAP 250 คุณสามารถทำให้การเปิด/ปิดและความสว่างของโลโก้ทั่วทั้งระบบของคุณเกิดขึ้นพร้อมกันได้โดยการเชื่อมต่อผลิตภัณฑ์ทั้งสองเครื่องเข้าด้วยกันด้วยสายออโตเมชันแบบออปติคัลที่มาพร้อมกับ NAP 250

5.6a การเปิด/ปิดเครื่อง

เมื่อเสียบอินพุตและเอาต์พุตทั้งหมดแล้ว ให้เสียบสายไฟหลักที่ใหม่เข้ากับ NSC 222 ของคุณและแหล่งจ่ายไฟหลัก

คุณสามารถเปิดใช้ NSC 222 ได้แล้วในตอนี้ด้วยการกดปุ่มสแตนด์บาย หาก NAP 250 เชื่อมต่อผ่านอโตเมชันระบบ อุปกรณ์จะเปิดเครื่องตามลำดับ

ขั้นตอนการปิด NSC 222 ก็เหมือนกันคือ: ปิดพาวเวอร์แอมป์ NSC 222 และ NAP 250 ที่มีการเชื่อมต่อผ่านอโตเมชันระบบ ด้วยการกดปุ่มสแตนด์บายที่แผงควบคุมด้านหน้า ซึ่งจะทำให้ NSC 222 และ NAP 250 เข้าสู่โหมดสแตนด์บาย หลีกเลี่ยงการใช้สวิตช์ตัวรับปลั๊กไฟหลักเพื่อปิดเครื่องขยายเสียง

5.6b การตั้งค่าพลังงานสแตนด์บาย

NSC 222 มีระดับพลังงานสี่ระดับ: สแตนด์บาย สแตนด์บายเครือข่าย สแตนด์บายเครือข่ายที่ต้องการพลังงานเพิ่มเติม และการให้พลังงานเพื่อการใช้งานปกติ

โหมด “สแตนด์บาย” มีการใช้พลังงานโดยรวมต่ำกว่า 0.5W สามารถปลุก NSC 222 ขึ้นมาได้โดยการกดที่ปุ่มสแตนด์บายหรือจากรีโมทคอนโทรล

“สแตนด์บายเครือข่าย” ใช้ <2W ต้องมีการเชื่อมต่อเครือข่าย (ไม่ว่าจะแบบสายหรือ Wi-Fi) เพื่อให้สามารถปลุก NSC 222 ขึ้นมาได้โดยผ่านแอป Naim

“สแตนด์บายเครือข่ายที่ต้องการพลังงานเพิ่มเติม” NSC 222 ได้รับพลังงานอย่างเต็มกำลังแต่จะมีการปิดหน้าจอแสดงผลและโลโก้ไว้ (อุปกรณ์ต้องอยู่ในสถานะนี้เพื่อการเปิดใช้อุปกรณ์ USB หรือทำงานเป็นเซิร์ฟเวอร์)

“การให้พลังงานเพื่อการใช้งานปกติ” ในการใช้งานปกติ NSC 222 ใช้พลังงานประมาณ 25W

โดยค่าเริ่มต้น NSC 222 ได้รับการตั้งค่าให้ “สแตนด์บายโดยอัตโนมัติ” อุปกรณ์จะเข้าสู่โหมดสแตนด์บายที่เหมาะสมหลังจากไม่มีการใช้งานเป็นระยะเวลาไม่เกิน 20 นาที เพื่อคุณภาพเสียงที่มีประสิทธิภาพสูงสุด ให้ตั้งระยะเวลาการสแตนด์บายโดยอัตโนมัติไปที่ “ไม่ต้อง” ในแอป Naim เพื่อให้ NSC 222 เปิดเครื่องอยู่เป็นการถาวร

5.7 การตั้งค่าความสว่างของโลโก้ Naim

คุณสามารถเลือกระดับความสว่างของไฟแสดงสถานะ LED และโลโก้ Naim บน NSC 222 ได้ในแอป Naim หากคุณกำลังใช้พาวเวอร์แอมป์ NAP 250 ที่เชื่อมต่อผ่านอโตเมชันระบบอยู่ คุณสามารถทำให้ความสว่างของโลโก้ทั้งสองโลโก้สอดคล้องตรงกันได้จาก NSC 222.

5.8 การใช้งานแหล่งจ่ายไฟ NPX 300

แหล่งจ่ายไฟ NPX 300 เป็นการอัปเกรดระบบแบบไม่บังคับ หากต้องการเพิ่มแหล่งจ่ายไฟ NPX 300 เข้ากับ NSC 222 ให้มีระบบทั้งหมดก่อน ถอดสายไฟหลักออกจาก NSC 222 ไม่ต้องใช้สายไฟหลักนี้หากเครื่องได้รับการจ่ายไฟโดย NPX 300

วาง NPX 300 บนชั้นวางอุปกรณ์ (โดยทั่วไปจะอยู่ระหว่าง NSC 222 และ NAP250)

ถอดปลั๊กปลั๊กสองตัวออกจากแผงควบคุมด้านหลังของ NSC 222

เชื่อมต่อปลายด้านที่ไม่ได้ผูกไว้ของสายสัญญาณ Burndy สองเส้นกับ NPX 300 เชื่อมต่อปลายด้านที่ผูกไว้กับ NSC 222 ตรวจสอบให้แน่ใจว่าวงแหวนสำหรับล็อคทั้งหมดได้ขันไว้จนแน่นเต็มที่ ให้ลอง “ปรับแต่ง” สายสัญญาณเพื่อให้สายห้อยอยู่ในลักษณะที่หลวมที่สุดเท่าที่จะเป็นไปได้และโดยไม่สัมผัสกับชั้นวางหรือกำแพง การดำเนินการนี้จะง่ายขึ้นหากมีการขึ้นรูปสายตามรูปทรงที่จำเป็นแบบคว่ำๆ ก่อนเสียบปลายสายแต่ละด้าน

ให้เสียบสายไฟเข้ากับตัวรับกระแสไฟของ NPX 300 หลังจากนั้นให้ต่อเข้ากับแหล่งจ่ายไฟหลัก เปิดอุปกรณ์ที่เหลือในระบบอีกครั้ง

เปิด NSC 222 อีกครั้งโดยการแตะปุ่มสแตนด์บาย

5.9 AV Bypass

โหมดนี้ใช้กับอินพุตแบบอะนาล็อกเท่านั้น (หรือที่เรียกว่าอินพุตแบบอะนาล็อก 1: RCA และ 2: DIN) ซึ่งช่วยให้ระบบ AV และระบบเสียงสามารถแชร์ลำโพงหลักซ้ายและขวาได้ ไม่สามารถเปลี่ยนแปลงการควบคุมระดับเสียงโดยใช้รีโมทหรือปุ่มปรับระดับเสียงของ NSC222 เมื่ออยู่ในโหมดนี้ได้ สัญญาณเอาต์พุตจะอยู่ที่ระดับเสียงเดียวกับสัญญาณอินพุต ใช้ตัวควบคุมระดับเสียงของผลิตภัณฑ์ AV เพื่อเปลี่ยนระดับเสียงของลำโพง L/R หลักของคุณ รวมถึงระบบเสียงที่เหลือ หากต้องการตั้งค่าโหมด AV Bypass บน NSC 222 ให้ใช้แอป Focal & Naim ไปยัง: "การตั้งค่า > การตั้งค่าอินพุต > อะนาล็อก 1 (หรือ 2)" ในเมนูนี้ ให้ทำเครื่องหมาย "AV ระดับเสียงคงที่"

การตั้งค่าเพิ่มเติม:

หากต้องการปรับระดับสัญญาณอินพุต (Gain) ให้แก้ไข "อินพุต Trim"

ชื่ออินพุตสามารถปรับแต่งได้ใน "ชื่ออินพุต"

บิตอินพุตที่ไม่ได้ใช้ทำให้การทำงานของ F&N นั้นง่ายขึ้น (อินพุตจะแสดงน้อยลงในหน้าการเลือกอินพุต) ทำเครื่องหมาย "เปิดใช้งานอินพุต"

หมายเหตุ: ช่องเสียบ 8-pin DIN เข้ากับสายเชื่อมต่อระหว่างกัน 5-pin DIN มาตรฐานของ Naim ได้

6. แหล่งจ่ายไฟหลัก การต่อสายดิน และอื่นๆ

ใช้เฉพาะสายไฟหลักและปลั๊กไฟที่ใหม่กับ NSC 222 ของคุณหรือสายไฟหลัก Naim Power-Line แบบอัปเกรดเท่านั้น ในกรณีที่มีการใช้ปลั๊กไฟที่มีฟิวส์ ควรติดตั้งฟิวส์ขนาด 13 แอมป์ ห้ามต่อสายตัวต้านทานที่แปรค่าตามแรงดันหรือตัวลดเสียงรบกวนเข้ากับปลั๊กไฟหลัก เพราะอุปกรณ์ดังกล่าวจะไปลดทอนคุณภาพของแหล่งจ่ายไฟหลักและเสียง

6.1 การต่อสายดิน

เพื่อหลีกเลี่ยงลูปเสียงรบกวน กราวด์สัญญาณของทั้งระบบควรเสียบเข้ากับสายดินหลักที่จุดเดียว โดยปกติแล้วจุดนี้จะอยู่ที่แหล่งจ่ายสัญญาณเสียงหลัก ตัวอย่างเช่น เครื่องสตรีมของ Naim จะมีสวิตช์สำหรับตัดกราวด์ ตั้งค่าส่วนนี้เป็น "ค่าเริ่มต้น" หากไม่มีแหล่งจ่ายสัญญาณอื่นเชื่อมต่อสายดินหลักกับกราวด์ การตั้งค่านี้จะให้คุณภาพเสียงที่ดีที่สุด

6.2 ปลั๊กไฟหลักแบบเปลี่ยนสายไม่ได้

หากมีการตัดหัวปลั๊กแบบเปลี่ยนสายไม่ได้ออกจากสายไฟหลัก (ไม่ว่าจะด้วยจุดประสงค์ใดก็ตาม) จะต้องทิ้งปลั๊กนั้นไปด้วยวิธีที่ทำให้ไม่สามารถนำไปใช้ประโยชน์ได้อีกโดยสิ้นเชิง มีอันตรายจากไฟฟ้าดูดอย่างรุนแรงหากเอาปลั๊กที่ตัดออกนั้นไปเสียบเข้ากับเต้ารับปลั๊กไฟหลัก

6.3 วงจรหลักและการรบกวน

ระบบ hi-fi ปกติจะใช้วงจรกำลังไฟหลักร่วมกับอุปกรณ์ในครัวเรือนอื่นๆ ซึ่งอุปกรณ์บางอย่างขึ้นอาจก่อการรบกวนที่อาจปรากฏในรูปแบบเสียงฮัมของเครื่องกลจากหม้อแปลงไฟฟ้าหลัก ซึ่งรวมถึงหม้อแปลงขนาดใหญ่ใน NSC 222 ของคุณ

เสียงฮัมจากหม้อแปลงไฟฟ้าไม่ได้ถูกส่งผ่านลำโพงและไม่มีผลกระทบต่อประสิทธิภาพของระบบ อย่างไรก็ตาม การจัดวางตำแหน่งระบบ Naim ของคุณอย่างเหมาะสมสามารถลดเสียงรบกวนได้ เช่นเดียวกันกับการมีวงจรหลักที่แยกต่างหากโดยเฉพาะ วงจรดังกล่าว (ควรมีขนาด 30 หรือ 45 แอมป์) โดยทั่วไปมักจะช่วยปรับปรุงประสิทธิภาพของระบบด้วย ให้ขอคำแนะนำในการติดตั้งวงจรหลักแยกต่างหากจากช่างไฟฟ้าผู้ชำนาญเท่านั้น

6.4 ข้อควรระวังเกี่ยวกับฟ้าผ่า

ควรปิดระบบ Naim ของคุณและตัดการเชื่อมต่อจากแหล่งจ่ายไฟหลักอย่างสมบูรณ์เมื่อมีความเสี่ยงที่จะถูกฟ้าผ่า เพื่อป้องกันความเสียหายที่อาจเกิดขึ้น

7. เคล็ดลับและคำแนะนำเพิ่มเติม

คุณได้จัดการสิ่งที่เป็นทั้งหมดเสร็จสิ้นแล้วในตอนนี เราจะอธิบายประเด็นเพิ่มเติมอีกเล็กน้อยเพื่อให้คุณสามารถเพิ่มประสิทธิภาพการทำงานของ NSC 222 เครื่องใหม่ของคุณได้

7.1 การรีนอิน

ผลิตภัณฑ์ของ Naim ได้รับการผลิตขึ้นด้วยมือจากส่วนประกอบคุณภาพสูงที่คัดสรรมาเป็นอย่างดี NSC 222 ของคุณจะมีเสียงที่สวยอดตั้งแต่แกะกล่อง แต่ประสิทธิภาพยังอาจดีขึ้นไปอีกได้เมื่อส่วนประกอบต่างๆ เหล่านี้ทั้งหมดได้รับพลังงานและมีปฏิสัมพันธ์กันในช่วงสองสามสัปดาห์แรกของการใช้งาน การจ่ายพลังงานแก่ระบบของคุณอยู่ตลอดจะช่วยสนับสนุนกระบวนการนี้ได้

7.2 การทำความสะอาดผลิตภัณฑ์และการเชื่อมต่อ

Naim แนะนำให้ใช้เฉพาะผ้าทำความสะอาดที่หามาเพื่อปิดฝุ่นบนพื้นผิวของผลิตภัณฑ์เบาๆ เท่านั้น ผลิตภัณฑ์ทำความสะอาดอาจมีส่วนผสมที่สามารถส่งผลเสียต่อการรักษาและการเคลือบพื้นผิวเพื่อความสวยงามได้

ให้ดูแลปลั๊กไฟและเต้ารับที่เชื่อมต่อระหว่างกันให้สะอาดและปราศจากสนิมอยู่เสมอ วิธีที่ง่ายที่สุดใน การดูแลรักษาในส่วนนี้คือให้ปิดสวิตช์ผลิตภัณฑ์ Naim ของคุณ (และอุปกรณ์ที่เชื่อมต่อกันทั้งหมด) ถอดปลั๊กที่เสียบไว้ทั้งหมดออกจากเต้ารับ และเสียบปลั๊กกลับเข้าไปใหม่ให้แน่นอีกครั้ง ไม่ควรใช้น้ำยาทำความสะอาดแบบสัมผัสพื้นผิวและที่เรียกกันว่า 'น้ำยาเคลือบเงา' เนื่องจากอาจเกิดการทิ้งตะกอนที่จะสามารถลดทอนคุณภาพเสียงของระบบของคุณได้

7.3 การรีเซ็ต NSC 222

เพื่อรีเซ็ต NSC 222 ของคุณเป็นค่าเริ่มต้นจากโรงงาน ให้ใช้รีโมทคอนโทรลเพื่อนำทางไปยัง "หน้าหลัก - การตั้งค่า - การตั้งค่าจากโรงงาน - รีเซ็ตการตั้งค่าทั้งหมด - ใช่" บนจอแสดงผลบนแผงควบคุมด้านหน้า

8. การช่วยเหลือสนับสนุน

ในกรณีที่อุปกรณ์ไม่เป็นไปตามข้อกำหนด จะต้องส่งอุปกรณ์ในบรรจุภัณฑ์เดิมไปยังตัวแทนจำหน่าย ซึ่งจะเป็นผู้วิเคราะห์และพิจารณาว่าการชำรุดเสียหายนั้นมาจากสาเหตุใด หากอุปกรณ์ยังอยู่ในช่วงการรับประกันและเป็นไปตามเงื่อนไข อุปกรณ์จะได้รับการซ่อมแซมหรือเปลี่ยนใหม่ตามเงื่อนไขของกฎหมาย การรับประกันที่มีผลบังคับใช้ ณ วันที่ซื้ออุปกรณ์ มิฉะนั้นจะมีการประเมินราคาเพื่อทำการซ่อมแซม การรับประกันตามกฎหมายไม่ครอบคลุมความเสียหายจากการใช้งานผิดวิธีหรือการเชื่อมต่อที่ไม่ถูกต้อง อุปกรณ์ของ Naim อยู่ภายใต้การรับประกันซึ่งมีการกำหนดเงื่อนไขภายในท้องที่หรือดำเนินการโดยตัวแทนจำหน่ายอย่างเป็นทางการของ Naim ในแต่ละประเทศ ตามกฎหมายของพื้นที่ที่เกี่ยวข้อง ในประเทศฝรั่งเศส อุปกรณ์ของ Naim ทุกชิ้นอยู่ภายใต้การรับประกันตามกฎหมายเป็นเวลา 2 ปีนับจากรวันที่ซื้อ

ข้อบกพร่องอาจเกิดจากความล้มเหลวของระบบหรือจากการติดตั้ง โปรดติดต่อตัวแทนจำหน่ายของคุณ

สามารถหาแหล่งข้อมูลสนับสนุนออนไลน์บนเว็บไซต์ของเรา ได้ที่ www.naimaudio.com หากคุณยังไม่สามารถแก้ไขปัญหาได้ หรือมีคำถามใด ๆ โปรดติดต่อ support@naimaudio.com

9. บริการและการอัปเดต

การซ่อมแซมหรืออัปเดตฮาร์ดแวร์ทุกครั้งควรให้ศูนย์บริการที่ได้รับอนุญาตของ Naim เป็นผู้ทำหรือทำที่สำนักงานใหญ่ของ Naim เท่านั้น ส่วนประกอบหลายอย่างนั้นได้รับการผลิต ทดสอบ หรือจับคู่แบบเฉพาะ และมักจะหาอะไหล่ทดแทนที่เหมาะสมจากแหล่งอื่นไม่ได้ โปรดติดต่อตัวแทนจำหน่ายผลิตภัณฑ์ Naim ในพื้นที่ของคุณ หากมีคำถามเกี่ยวกับการบริการหรือการซ่อมแซม

10. ข้อมูลจำเพาะ

ปรีแอมป์เพื่อการสตรีม 200 Series- NSC 222	
อินพุตเสียง:	1 x ช่องรับสัญญาณแผ่นเสียงแบบดลิ่งแมเหล็ก 1 x DIN แบบ 8 ขา (เข้ากันได้กับสายสัญญาณ DIN แบบ 5 ขา) 1 x ชุด RCA
USB:	2 x ตัวรับ USB Type A (หน้าและหลัง - กำลังไฟ 1.6A)
ดิจิทัล (S/PDIF):	2 x สายออปติคัลแบบ TOSLINK (สูงสุด 24 บิต/96kHz) 1 x โคแอกซ์เซียมแบบ RCA (สูงสุด 24 บิต/192kHz, DoP 64Fs) 1 x สายโคแอกซ์เซียมแบบ BNC (สูงสุด 24 บิต/192kHz, DoP 64Fs)
เอาต์พุตเสียง:	อนาล็อก 1 x ชุด XLR 1 x ชุด RCA 1 x ช่องเสียบหูฟัง 6.35 มม.
รูปแบบเสียง:	WAV - สูงสุด 32 บิต/384kHz FLAC และ AIFF - สูงสุด 24 บิต/384kHz ALAC (Apple Lossless) - สูงสุด 24 บิต/384kHz MP3 - สูงสุด 48kHz, 320kbit (16 บิต) AAC - สูงสุด 48kHz, 320kbit (16 บิต) OGG และ WMA - สูงสุด 48kHz (16 บิต) DSD - 64 และ 128Fs M4A - สูงสุด 48kHz, 320kbit (16 บิต) หมายเหตุ รองรับการเล่นแบบไม่เว้นช่องว่างทุกทศวรรษ
เครือข่าย:	อีเทอร์เน็ต (10/100Mbps) Wi-Fi (802.11 b/g/n/ac)
การใช้พลังงาน:	การใช้งานโดยทั่วไป: 25W โหมดสแตนด์บายเครือข่าย: <2W สแตนด์บาย: <0.5W
การแปลงไฟล์และที่เก็บข้อมูล	2 x ตัวรับ USB Type A (หน้าและหลัง - กำลังไฟ 1.6A) เก็บได้สูงสุด 20,000 เพลงไปยังอุปกรณ์จัดเก็บข้อมูลที่เชื่อมต่อแบบ USB และใช้ เป็นแหล่งสัญญาณเสียงให้กับเครื่องเล่นที่เชื่อมต่อในเครือข่าย HDD แบบพกพาภายนอก - สูงสุด 1TB อุปกรณ์ USB - สูงสุด 128 GB
ขนาด (สูง x กว้าง x ลึก):	91.5 x 432 x 317.5 มม. (รวมขา)
น้ำหนัก:	11 กก.
แหล่งจ่ายไฟหลัก:	115V หรือ 230V, 50/60Hz

11. การรีไซเคิลผลิตภัณฑ์



ผลิตภัณฑ์ที่มีรูปโลโก้กากบาทที่ด้านหลังจะมีล้อแสดงอยู่ นั่นจะไม่สามารถนำไปทิ้งเหมือนเป็นของเสียจากครัวเรือนได้ ผลิตภัณฑ์เหล่านี้ต้องถูกกำจัดในสถานที่ที่สามารถรีไซเคิลและจัดการผลิตภัณฑ์พลอยได้ของของเสียได้อย่างเหมาะสม

ให้ติดต่อหน่วยงานท้องถิ่นของคุณสำหรับรายละเอียดเกี่ยวกับสถานที่ดังกล่าวที่ใกล้ที่สุด

การรีไซเคิลและการกำจัดของเสียอย่างเหมาะสมจะช่วยอนุรักษ์ทรัพยากรและป้องกันการปนเปื้อนในสิ่งแวดล้อม

الرجاء ملاحظة ما يلي: يمكن العثور على تحذيرات السلامة الكاملة في دليل السلامة القانوني.

مرحبًا بك في دليل المضخم الأولي الجديد للبلث المستمر من Naim. مثل جميع منتجات Naim Audio، يمنح جهاز NSC 222 الأداء الموسيقي الأولوية. للمساعدة في الاستفادة من إمكانياته الكاملة، من المهم اتباع إرشادات التثبيت والاستخدام البسيطة الواردة في هذا الدليل. نبدأ بالتعرف على بعض الأساسيات عن المنتج والإعدادات، قبل الانتقال إلى معلومات أكثر تفصيلاً في القسم 5.

1. ما بداخل العلبة



NSC 222 x1

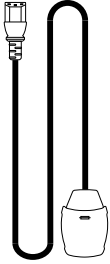

x1 سلك الطاقة الخفيف



x1 قطعة قماش للتنظيف



x1 حزمة الكتيب

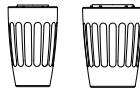

x2 مقابس التوصيل

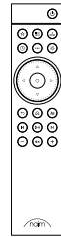

x1 جهاز التحكم عن بُعد

2. التعرف على جهاز NSC 222

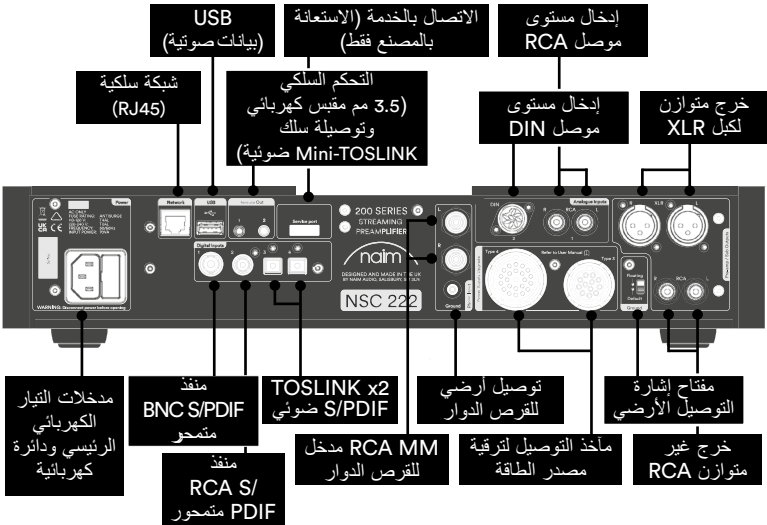
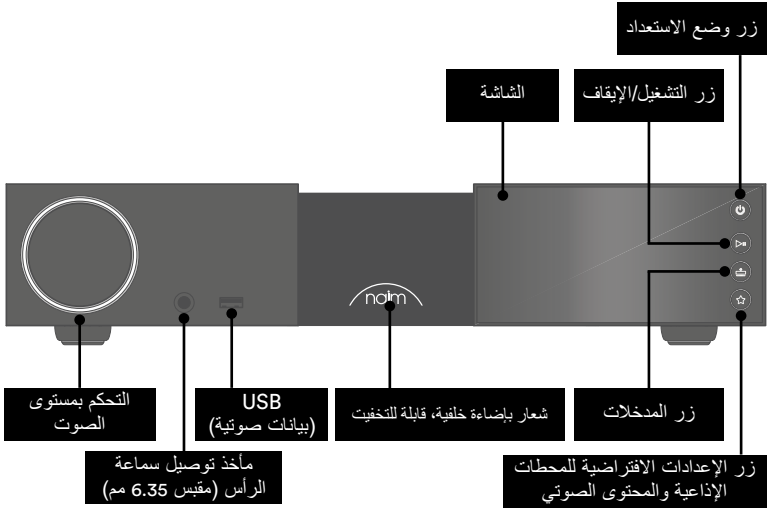

3. NSC 222 أساسيات الإعداد

يتعين توصيل NSC 222 بمضخم الطاقة (مثل NAP 250 المتطابق)، ولكن قبل القيام بذلك، يرجى التأكد من أن كلا المكونين في موضعيهما النهائيين مع فصلهما عن مصدر طاقة التيار الكهربائي الرئيسي.

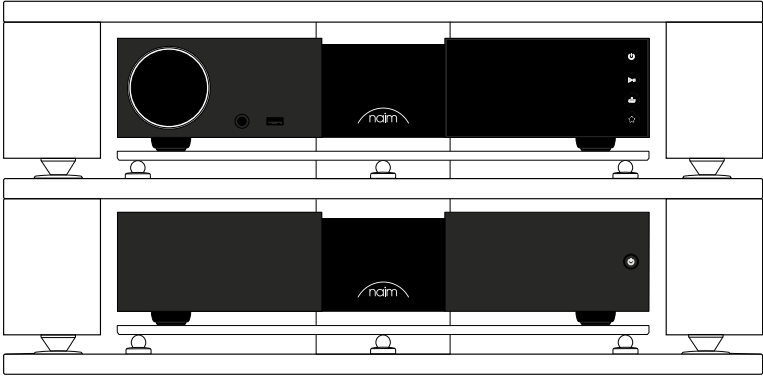

للحصول على الأداء الأمثل، استخدم دعم عالي الدقة مخصص - Naim Fraim مثالي - مع المضخم الأولي الموجود فوق مضخم الطاقة، كما هو موضح.

ستحتاج أيضًا إلى مكبرات صوت تتضمن كبلات واتصال بالإنترنت (wi-fi أو سلكي ثابت) وهاتف ذكي أو جهاز لوحي لتشغيل تطبيق Naim.

نزل تطبيق Naim المجاني من متجر Apple App Store أو من متجر Google Play Store.

3.1 جاري توصيل جهاز NSC 222 بمضخم الطاقة NAP 250

وصِّل كبلي XLR (المقدمين مع جهاز NAP 250) من مخرجات XLR المتوازنة في جهاز NSC 222 بالإدخال المتوازن لجهاز NAP 250. تأكد من أن الكيلاط مطابقة للقناة:
خرج المضخم الأولي الأيسر متصل بمدخل مضخم الطاقة الأيسر وهكذا في الطرف الأيمن.
يُرجى التأكد من إدخال مقابس XLR بشكل صحيح، وهو ما يتحقق مع شعار Naim الموجود على القابض المواجه لأعلى.

وصِّل كبل التشغيل التلقائي للنظام (المُقدم مع جهاز NAP 250) بالوحدة الطرفية للتحكم السلكي في NSC 222 والوحدة الطرفية للتحكم عن بعد في جهاز NAP 250.

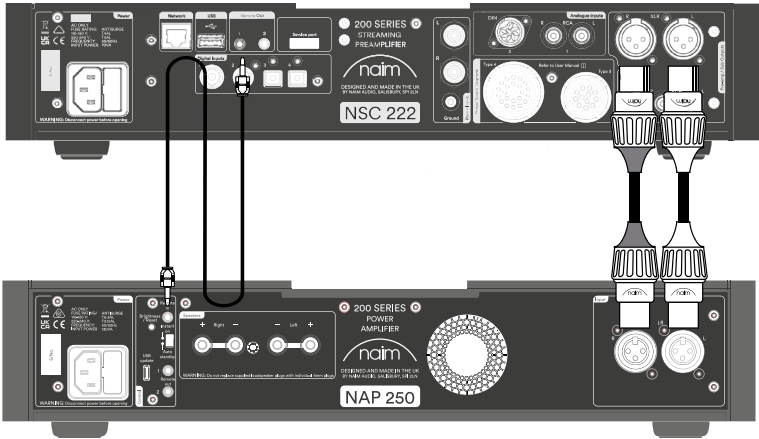

3.2 التشغيل

بمجرد توصيل NSC 222 الخاص بك بمضخم الطاقة، وتوصيل مكبرات الصوت، هناك بضعة خطوات بسيطة أخرى يجب اتخاذها قبل أن تتمكن من تشغيل NSC 222 وبدء البث.

وصِّل اثنين من مقابس التوصيل المقدمين بمأخذ ترقية مصدر الطاقة NSC 222.

في حالة استخدام شبكة سلكية، وصِّل كبل بين مأخذ RJ45 وجهاز التوجيه أو المفتاح الكهربائي.

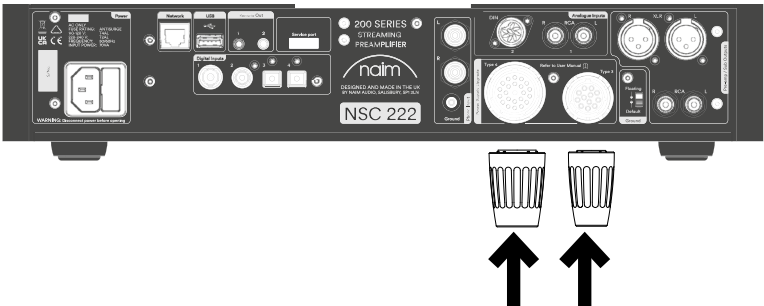

أدخل البطاريات المرفقة في سماعة جهاز التحكم عن بعد.

وصِّل كبل الطاقة بمأخذ طاقة NSC 222 ثم بطاقة التيار الكهربائي الرئيسي.

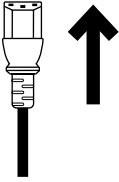

شغِّل NSC 222 عن طريق الضغط على زر الاستعداد الموجود أعلى الجانب الأيمن من اللوحة الأمامية.



3.3 اقتران جهاز التحكم عن بعد

بمجرد تشغيل NSC 222، ستحتاج إلى إجراء الاقتران بجهاز التحكم عن بعد.

الضغط على أي زر من أزرار اللوحة الأمامية سوف يُمكن وضع الاقتران عن بُعد.

ستظهر حلقة الصوت في جهاز التحكم عن بعد عندما تكون في وضع الاقتران ثم تتوقف عند إعداد مستوى الصوت الحالي عند الاقتران.



اضغط مع الاستمرار على زر البداية في سماعه جهاز التحكم عن بُعد لمدة 3 ثوانٍ

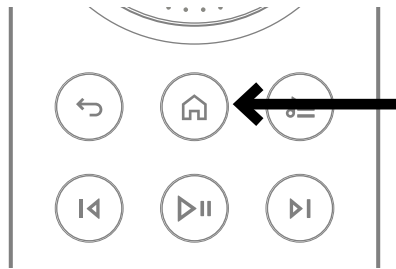

جهاز التحكم عن بعد مقترن الآن بالوحدة وجاهز للاستخدام.

4. تشغيل الموسيقى والراديو والبودكاست وغير ذلك

اطلع على جميع الموسيقى الخاصة بك بما في ذلك خدمات البث المفضلة لديك ومحطات راديو الإنترنت، وقم بتشغيل الموسيقى المخزنة من أي خادم من خوادم Naim (مثل Uniti Core) وكن مصدرًا لنظام multiroom. يتضمن NSC 222 أيضًا اتصالات رقمية وتناظرية حتى تتمكن من التواصل مع مصادر خارجية.

قبل أن تبدأ بث الخدمات المحددة أدناه، تأكد من أن جهاز التحكم الخاص بك (الهاتف الذكي أو الكمبيوتر اللوحي أو الكمبيوتر) متصل بنفس شبكة NSC 222.

4.1 راديو الإنترنت

نتيح من خلال تطبيق Naim App عالم من المحطات الإذاعية للاستمتاع به، بما في ذلك مجموعة متنسقة من عمليات البث ذات الجودة العالية. يمكنك أيضًا تحديد الإعدادات الافتراضية للمحطات الإذاعية وتخزينها للوصول بشكل أسرع إلى المفضلات.

UPnP 4.2

بإمكان NSC 222 تشغيل الملفات الصوتية المخزنة على خوادم موسيقى Naim (على سبيل المثال Naim Uniti Core) أو محركات أقراص NAS أو غيرها من أجهزة UPnP الأخرى المتصلة.

يدعم مجموعة كبيرة من تنسيقات الملفات بدقة تصل إلى 384 كيلو هرتز/ 32 بت

تصفح واستمتع بالموسيقى التي تحبها وأنشئ قوائم التشغيل عبر تطبيق Naim

Spotify Connect/Spotify Hi-Fi 4.3

- افتح تطبيق Spotify على هاتفك أو جهازك اللوحي أو الكمبيوتر المحمول
- ابدأ تشغيل المحتوى الذي تريد الاستماع إليه وحدد «الأجهزة المتاحة»
- حدد NSC 222 الخاص بك وابدأ في الاستماع

AirPlay 2 4.4

AirPlay 2 هي تقنية من Apple مصممة للتحكم في أنظمة الصوت المنزلية ومكبرات الصوت في أي غرفة من iPhone أو iPad أو Mac أو HomePod أو Apple TV.

وهي تسمح لك بالبحث عن مجموعة واسعة من المصادر، بما في ذلك Apple Music.

إعداد AirPlay 2، استخدم التطبيق المنزلي على جهاز iOS يشغل برنامج 11.4 أو إصدار أحدث.

- افتح تطبيق Home app واضغط على الزر (+) لإضافته كأحد الملحقات.

Chromecast 4.5

يسمح لك Chromecast ببث مقاطع الموسيقى المفضلة لديك وغير ذلك من هاتفك أو جهازك اللوحي أو الكمبيوتر المحمول.

- لاستخدام Chromecast المدمج لإرسال الصوت إلى NSC 222 الخاص بك، ما عليك سوى تهيئة الإعدادات عبر تطبيق Google Home، ثم البث من مجموعة من المصادر المتاحة.

4.6 خدمتي بث الموسيقى TIDAL و TIDAL Connect

يمكن للمشاركين في خدمة بث الموسيقى TIDAL الاستمتاع بها بطريقتين على NSC 222.

- البث مباشرة من تطبيق TIDAL، عبر خدمة TIDAL Connect.
- ما عليك سوى فتح شاشة «التشغيل الآن» أثناء تشغيل أي أغنية.
- ابحث عن أيقونة مكبر الصوت واختر NSC 222 من تلك القائمة.

أو بدلاً من ذلك، يمكنك الاستمتاع بخدمة TIDAL عبر تطبيق Naim App.

- حدد إدخال TIDAL
- أدخل تفاصيل تسجيل الدخول إلى TIDAL
- تصفح واستمتع بخدمة TIDAL عبر تطبيق Naim App

4.7 خدمة Qobuz

عالم من الموسيقى، بما في ذلك مجموعة كبيرة من الألبومات الحقيقية عالية الدقة، متاحة للبحث عبر خدمة Qobuz. يمكن للمستخدمين الاستمتاع بالخدمة عبر تطبيق Naim App.

- حدد إدخال Qobuz
- أدخل تفاصيل تسجيل الدخول في Qobuz
- تصفح واستمتع بخدمة Qobuz عبر تطبيق Naim App

4.8 Roon

يعتبر 222 NSC بمثابة مشغل أقراس Roon Ready، مما يتيح لك استكشاف كل ما تقدمه خدمة إدارة الموسيقى.

4.9 نظام Multiroom

يمكن أن يقترن 222 NSC بمشغلات الموسيقى ومكبرات الصوت والأنظمة الأخرى لملء منزلك بصوت متزامن تمامًا. يوجد أربع طرق مختلفة يمكنك الاستمتاع من خلالها بتجربة موسيقى نظام multiroom

- عبر تطبيق Naim App

إجراء اقتران مع منتجات Naim الأخرى المتصلة، بما في ذلك مكبرات الصوت اللاسلكية Mu-so ومشغلات Uniti وغيرها، عبر تطبيق Naim App للحصول على تجربة تتسم بأفضل جودة. ما عليك سوى بدء تشغيل الموسيقى التي تريد مشاركتها، وتجميع أي من منتجات Naim أو جميعها بتحديد رمز multiroom. يمكنك أيضًا الانضمام إلى المرح بالضغط على زر multiroom في جهاز التحكم عن بُعد.

- عبر Apple AirPlay 2
- عبر Chromecast
- عبر Roon.
-

5. نصائح حول تثبيت واستخدام NSC 222

نعم أنك حريص على الاستمتاع بجهاز NSC 222 الجديد، ولكننا نعدك بأن تلك التجربة ستبدو أفضل بمجرد اتباعك لهذه الإرشادات، وكلها مصممة لمساعدتك على تجربة مضخم أولي للبحث المباشر دون تهاون.

5.1 فتح العلبة وتعيين موضعه

يستخدم جهاز NSC 222 مكونات عالية الجودة، كمحول طاقة كبير وغطاء ألومنيوم متين؛ مما يعني أن وزن الجهاز يبلغ 11 كجم، فنرجو توخي الحذر عند رفعه أو تحريكه والتأكد من وضعه على سطح ثابت ويستطيع تحمل وزنه.

للحصول على الأداء الأمثل، استخدم منتجات Naim على رف أجهزة مخصص عالي الدقة – حيث يُعد Naim Fraim أو Fraim Lite مثاليًا لهذا الغرض – لتقليل الاهتزازات التي قد تؤثر على الصوت. هل لا تتوفر مساحة للرف؟ فكر في وضع جهاز NSC 222 على رف زجاجي Fraim فوق قطعة أثاث مناسبة، لتوفير دعم قوي ولكنه ثابت.

لا تُكسد منتجات Naim فوق بعضها البعض مطلقًا، وإذا كنت تضعها جنبًا إلى جنب، فالرجاء ترك بعض المسافة بين الوحدات. وبالمثل، لا ينبغي أن تكون المنتجات المتصلة بعيدة جدًا عن بعضها البعض: مسافة الفصل القصوى هي التي يسمح بها أسلاك التوصيل البينية المزودة.

لتقليل مخاطر حدوث أزيز مسموع من سماعات الصوت، لا تضع مصادر الطاقة أو مكبرات الطاقة بالقرب من مكونات المصدر.

5.2 تفاصيل اتصال الإدخال

يتميز NSC 222 بالعديد من خيارات الاتصال الخارجية. للحصول على أفضل جودة صوت، توصيك باستخدام الإدخال الرقمي BNC أو الإدخال التناظري DIN.

إدخال DIN قادر أيضًا على تشغيل مضخم الصوت Naim NVC TT phono stage. يتوافق NSC 222 المدمج به phono stage مع خراطيش المغناطيس المتحركة

5.2a نوع 1: وصلة DIN تتضمن 8 سنون

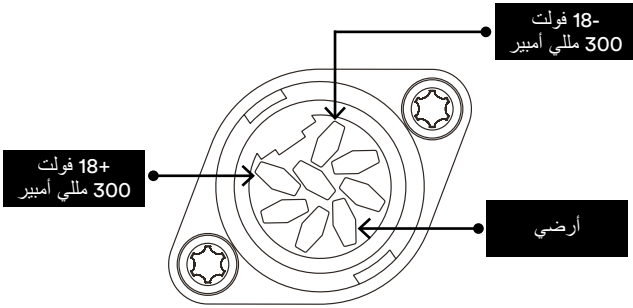

5.2b نوع 3: موصل 12 فتحة

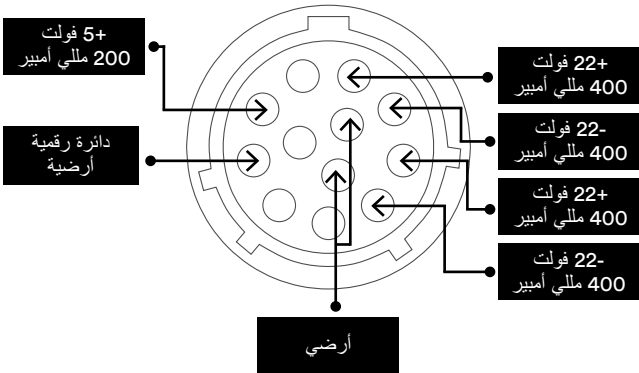

5.2c نوع 4: موصل 23 فتحة

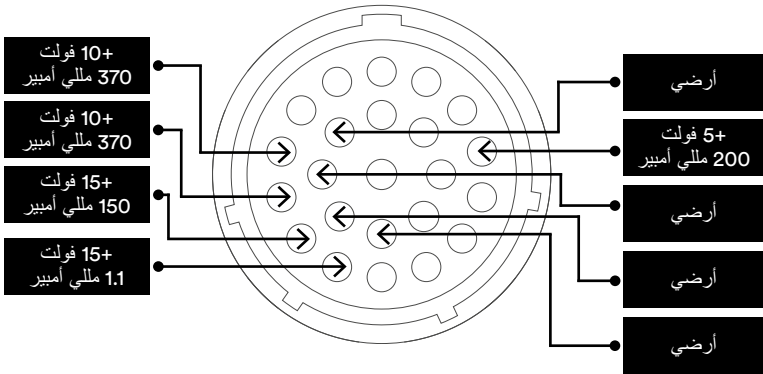

5.3 تفاصيل اتصال الخرج

يجب استخدام مأخذ XLR للتوصيل بمضخم الطاقة NAP 250. إذا كانت مخرجات RCA مطلوبة (على سبيل المثال لمضخم صوت)، فيتعين تفعيلها من تطبيق Naim App.

إذا أستخدم مضخم طاقة غير متوازن (مثل مضخم Naim الأقدم) مع NSC 222، فيجب استخدام مأخذ XLR مع كبل سلكي مناسب.

5.4 سماعات الرأس

يشتمل إخراج سماعة الرأس على إعداد صوت منفصل. عند إدخال سماعات الرأس، سيتم تعيين مستوى الصوت وفق آخر مستوى تم استخدامه في سماعات الرأس. وعند إزالتها، سيعاد تعيين مستوى الصوت على آخر مستوى تم استخدامه مع السماعات.

5.5 التشغيل التلقائي للنظام

عند استخدام جهاز NSC 222 مع مضخم أولي متوافق - مثل NAP 250 - يمكنك مزامنة التشغيل/إيقاف التشغيل وسطوح الشعار في نظامك عن طريق توصيل المنتجين بكبل التشغيل التلقائي للنظام الضوئي المصاحب لجهاز NAP 250.

ما عليك سوى توصيل الكبل من طرف تشغيل التحكم السلكي "Remote Out" في مضخم الصوت NSC 222 بطرف تشغيل التحكم عن بعد "Remote In" في جهاز NAP 250. من الممكن ربط المزيد من مكبرات الطاقة باستخدام طرف التشغيل السلكي "Remote Out" في جهاز NAP 250.

إذا كنت تحتاج إلى مسافة أطول بين جهاز NSC 222 وجهاز NAP 250 أكثر مما يسمح به الكبل المصاحب، فيمكنك استخدام كبل ضوئي بديل 3.5 مم إلى 3.5 مم بالطول المطلوب. من الممكن أيضاً استخدام الكبلات التناظرية القياسية بموصلات 3.5 مم، لكن الكبل الضوئي يوفر أفضل أداء.

5.6a التشغيل/ إيقاف التشغيل

بمجرد الانتهاء من جميع توصيلات الإدخال والإخراج، وصل أسلاك التوصيل الرئيسية المزودة بجهاز NSC 222 وبمصدر طاقة التيار الكهربائي الرئيسي.

يمكنك الآن تشغيل NSC 222 بالضغط على زر الاستعداد. إذا تم توصيل NAP 250 عبر التشغيل التلقائي للنظام، فسيتم تشغيله بالتسلسل.

إنه نفس الإجراء لإيقاف تشغيل جهاز NAP 222: قم بإيقاف تشغيل مكبر NSC 222 الأولي - وجهاز NAP 250 المتصل عبر التشغيل التلقائي للنظام - أو ببساطة اضغط على زر الاستعداد الموجود في اللوحة الأمامية، والذي سيضع الجهازين NSC 222 و NAP 250 في وضع الاستعداد. تجنب استخدام مفتاح مقبس الطاقة الرئيسي لإيقاف تشغيل المكبر.

5.6b إعدادات الطاقة في وضع الاستعداد

يحتوي جهاز NSC 222 على أربعة مستويات للطاقة: وضع الاستعداد، وضع الاستعداد للشبكة، وضع الاستعداد للشبكة مع متطلبات إضافية للطاقة وتشغيله للاستخدام العادي.

وضع «الاستعداد» باستهلاك إجمالي للطاقة أقل من 0.5 واط. يتم تنشيط جهاز NSC 222 بالضغط على زر وضع الاستعداد أو من التحكم عن بُعد.

«وضع استعداد الشبكة» هو >2 واط. يجب أن تكون الشبكة متصلة (سلكيًا أو عبر Wi-Fi) حتى يمكن تنشيط NSC 222 عبر تطبيق Naim App.

«وضع الاستعداد للشبكة يتضمن متطلبات طاقة إضافية». يُشغل NSC 222 تشغيلًا كاملاً لكن مع إيقاف تشغيل الشاشة والشعار (يجب أن يكون في هذه الحالة لتشغيل جهاز USB أو العمل باعتباره خادمًا).

«مدعوم للاستخدام العادي» في الاستخدام العادي يستخدم NSC 222 حوالي 25 واط.

بشكل افتراضي، يتم تعيين NSC 222 على «وضع الاستعداد التلقائي» - يدخل تلقائيًا في وضع الاستعداد المناسب بعد فترة لا تتجاوز 20 دقيقة من عدم النشاط. للحصول على إعداد مثالي لجودة الصوت، اضبط فترة وضع الاستعداد التلقائي على «أبداً» في تطبيق Naim App حتى يتم تشغيل NSC 222 بشكل دائم.

5.7 إعدادات سطوع شعار Naim

يمكنك اختيار مستوى سطوع مؤشرات LED وشعار Naim في جهاز NSC 222 في تطبيق Naim App. إذا كنت تستخدم مضخم طاقة Naim NAP 250 المتصل عبر التشغيل التلقائي للنظام، فيمكنك مزامنة سطوع كلا الشعارين من NSC 222.

5.8 استخدام مصدر الطاقة NPX 300

يعد مصدر الطاقة NPX 300 تحديث اختياري للنظام. في حالة إضافة مصدر الطاقة NPX 300 إلى NSC 222، أوقف أولاً تشغيل النظام بالكامل. فصل كبل طاقة التيار الكهربائي الرئيسي من NSC 222 - ليس مطلوبًا عندما يتم تشغيل الوحدة بواسطة NPX 300.

أضف NPX 300 إلى حامل المعدات (عادة بين NSC 222 و NAP250).

افصل مقبسي التوصيل من اللوحة الخلفية NSC 222.

وصّل الطرف غير المميز بشريط لكابلي Burndy بجهاز NPX 300. وصّل الأطراف المميزة بشريط بجهاز NSC 222. تأكد من أن جميع حلقات تأمين القفل مشدودة بالكامل. حاول «تلييس» الكابلات بحيث يتم تعليقها بشكل غير محكم قدر الإمكان وبدون لمس الحوامل أو الحائط - سيكون هذا أسهل إذا تم تشكيلها بالشكل المطلوب تقريبًا قبل توصيل أي من الطرفين.

وصّل أسلاك توصيل الطاقة بأخذ طاقة NSC 300 ثم بطاقة التيار الكهربائي الرئيسي. أعد تشغيل بقية النظام.

أعد تشغيل NSC 222 بالضغط على زر الاستعداد.

5.9 مزامنة الصوت والصورة

لا يطبق هذا الوضع إلا على الإدخالات التناظرية (والمعروفة أيضًا باسم الإدخال التناظري 1: كابلات RCA و2: موصل DIN). حيث يسمح لنظام الصوت والصورة وللنظام الصوتي بمشاركة مكبرات الصوت اليسرى واليمنى.

لا يمكن إجراء تغييرات في التحكم بمستوى الصوت من خلال استخدام جهاز التحكم عن بُعد أو قرص مستوى الصوت الخاص بجهاز NSC222 حينما يكون في هذا الوضع. ستكون إشارة الخرج بنفس حجم إشارة الإدخال.

استخدم التحكم بمستوى صوت منتج الصوت والصورة لتغيير مستوى صوت مكبرات الصوت الأساسية بالجانب الأيسر/اليمين، بالإضافة إلى بقية نظام الصوت. لضبط وضع مزامنة الصوت والصورة في NSC 222، استخدم تطبيق Focal & Naim App. انتقل إلى: «الإعدادات» < إعدادات الإدخال > الوضع التناظري

1 (أو 2)».

في هذه القائمة، حدد مستوى ثابت للصورة والصوت».

إعدادات إضافية:

لضبط خرج الصوت ، ولتعديل خافت الإدخال».

يمكن تخصيص اسم الإدخال في «اسم الإدخال».

يؤدي إيقاف تشغيل الإدخالات غير المستخدمة إلى تسهيل استخدام تطبيق F&N (يتم عرض عدد أقل من الإدخالات في صفحة اختيار الإدخال). حدد «تفعيل الإدخال».

ملاحظة: يتوافق المقيس الذي يتضمن 8 سنون مع كابل التوصيل البيني DIN العادي من Naim والذي يتضمن 5 سنون.

6. طاقة التيار الكهربائي الرئيسي، التأريض وغير ذلك

استخدم فقط الأسلاك والمقاييس الكهربائية المرفقة مع جهاز NSC 222، أو كبل الطاقة الرئيسي الذي تم ترفيقته من Naim. عند استخدام مقاييس موصلة بدائرة كهربائية، يجب تركيب دوائر كهربائية 13 أمبير. لا تقم بتوصيل المقاومات التي تعتمد على الجهد أو مانعات الضوضاء في مقاييس التيار الكهربائي الرئيسي؛ إنها تقلل من إمدادات مصدر التيار الكهربائي الرئيسي والصوت.

6.1 التأريض

لتجنب حلقات الأريز ، يجب توصيل الإشارة الأرضية لكامل النظام بالتيار الأرضي الرئيسي في مكان واحد. يكون عادة، هذا هو المصدر الأساسي. على سبيل المثال، يحتوي جهاز بث Naim على مفتاح رفع أرضي. اضبط هذا على «الوضع الافتراضي» إذا لم يكن هناك مصدر آخر يربط التيار الأرضي الرئيسي بأرضية الإشارة. ستمنح هذه الإعدادات أفضل جودة للصوت.

6.2 مقاييس التيار الكهربائي الرئيسي غير قابلة لإعادة التوصيل

إذا تم فصل أي مأخذ غير قابل لإعادة التوصيل عن أي سلك رئيسي (لأي غرض كان)، فيجب التخلص من المأخذ بطريقة تجعله عديم الفائدة تمامًا. يوجد خطر كبير لحدوث صدمة كهربائية إذا تم إدخال مقبس مقطوع في مأخذ التيار الكهربائي

6.3 الدوائر والتداخلات الرئيسية

عادةً ما يشترك أي نظام عالي الدقة في دائرة التيار الكهربائي الرئيسي مع معدات منزلية أخرى، يمكن أن يتسبب ذلك إلى حد ما في حدوث تشويه قد يظهر على شكل أزيز ميكانيكي من محولات التيار الكهربائي الرئيسي، بما في ذلك المحول الكبير في جهاز NSC 222.

لا يُنقل أزيز المحول من خلال السماعات وليس له أي تأثير على أداء النظام؛ ومع ذلك، قد يؤدي التحديد الدقيق لموضع نظام Naim إلى تقليله، كما قد تعمل أي دائرة رئيسية منفصلة ومخصصة. ستعمل أيضًا مثل هذه الدائرة (بشكل مثالي مع تصنيف 30 أو 45 أمبير) على تحسين أداء النظام بشكل عام. عليك فقط طلب المشورة بخصوص تركيب دائرة كهربائية منفصلة من كهربائي مؤهل.

6.4 تدابير احتياطية للوقاية من الصواعق

يجب إيقاف تشغيل نظام Naim لديك وفصله تمامًا عن مصدر الطاقة الرئيسي عندما يوجد خطر حدوث صاعقة، وذلك للحماية من المخاطر المحتملة.

7. المزيد من التلميحات والنصائح

لديك الآن جميع الأساسيات مرتبة، هيا ننقل إلى بعض الأشياء الأخرى التي يمكنك القيام بها لتحسين أداء جهازك الجديد NSC 222.

7.1 قيد التشغيل

منتجات Naim مصنوعة يدويًا من مجموعة مختارة بعناية من المكونات عالية الجودة. سيبدو شكل جهاز NSC 222 رائعًا خارج الصندوق، ولكن قد يتحسن أداءه بشكل أكبر حيث تعمل جميع هذه المكونات المختلفة وتتفاعل مع بعضها في الأسابيع القليلة الأولى من الاستخدام. سيساعد الحفاظ على تشغيل نظامك في هذه العملية.

7.2 تنظيف المنتج والوصلات

توصي شركة Naim باستخدام قطعة قماش التنظيف المرفقة فقط لتنظيف أسطح أي منتج من الأثرية برفق. قد تحتوي منتجات التنظيف على مكونات يمكن أن تؤثر سلبيًا على العلاجات التجميلية للأسطح والطلاء.

حافظ على مقاييس التوصيل والماخذ نظيفة وخالية من التآكل. أسهل طريقة لتحقيق ذلك هي إيقاف تشغيل منتج Naim بالكامل (وأي جهاز متصل)، وفصل جميع التوصيلات من مأخذها وإدخالها بقوة مرة أخرى. لا ينبغي استخدام منظفات التلامس وما يسمى بـ «المعززات»، لأنها قد تترك رواسب يمكن أن تؤدي إلى إضعاف صوت نظامك.

7.3 إعادة تعيين إعدادات جهاز NSC 222

لإعادة تعيين جهاز NSC 222 إلى إعدادات المصنع الافتراضية، استخدم جهاز التحكم من بعد للانتقال إلى «الصفحة الرئيسية - الإعدادات - إعدادات المصنع - إعادة تعيين جميع الإعدادات - نعم» على شاشة اللوحة الأمامية.

8. الدعم

إذا كان هناك أي جهاز غير متوافق، فيجب إرساله إلى الموزع في عبوته الأصلية، وسجله ويحدد سبب العطل. إذا كان الجهاز مشمولاً بالضمان وتحققت شروط استحقاق الضمان، فسيتم إصلاح الجهاز أو استبداله حسب الشروط السارية على الضمان القانوني من تاريخ شراء الجهاز. وإلا، فسيتم تقديم التكلفة التقديرية للإصلاح. لا يغطي الضمان القانوني التلف الناجم عن إساءة الاستخدام أو التوصيل الخاطئ يُرجى العلم أن أجهزة Naim مشمولة بضمان تتحدد شروطه محليًا أو يُنفذها الموزع الرسمي لشركة Naim بكل دولة، بما يتوافق مع القوانين السارية في المنطقة المعنية. في فرنسا، تكون جميع أجهزة Naim مشمولة بضمان قانوني مدته سنتان تبدأ من تاريخ الشراء.

قد ينتج العيب عن حدوث عطل في النظام أو التركيب، وفي هذه الحالة اتصل بالموزع.

تتوفر كذلك موارد الدعم عبر الإنترنت على موقعنا الإلكتروني، فيرجى زيارة الموقع

www.naimaudio.com

إذا كنت لا تزال غير قادر على حل المشكلة، أو كانت لديك أي استفسارات، فيرجى التواصل عن طريق البريد الإلكتروني

support@naimaudio.com

9. الخدمة والتحديثات

لا يجب إجراء أي إصلاحات أو تحديثات للأجهزة إلا في مركز خدمة Naim المعتمد أو في المقر الرئيسي لشركة Naim. العديد من المكونات مصممة حسب الطلب أو تم اختبارها أو مطابقتها وغالبًا ما يتعذر الحصول على بدائل مناسبة من مصادر أخرى. يرجى الاتصال ببنّاء التجزئة المحلي في شركة Naim إذا كان لديك أي استفسارات تتعلق بالخدمة أو الإصلاح.

10. المواصفات الفنية

سلسلة 200 مضخم أولي للبيث المستمر - NSC 222	
إدخال الصوت:	1 x فونو مغناطيس متحرك 1 x 8 سنون لوصلة DIN (متوافقة مع كبلات 5-سنون لوصلة DIN) 1 x RCA مقترن
USB:	2 x USB مأخذ نوع A (أمامي وخلفي - شحن 1.6 أمبير)
رقمي (S/PDIF):	2 x TOSLINK ضوئي (حتى 24 بت/96 كيلو هرتز) 1 x RCA ممتحور (حتى 24 بت/192 كيلو هرتز, DoP 64Fs) 1 x BNC ممتحور (حتى 24 بت/192 كيلو هرتز, DoP 64Fs)
مخرجات الصوت:	تنانظرية 1 x مقترن XLR 1 x RCA مقترن 1 x 6.35 مم مقيس سماعة الرأس
التنسيقات الصوتية:	WAV - حتى 32 بت/384 كيلو هرتز FLAC و AIFF - حتى 24 بت/384 هرتز ALAC (دون فقدان بيانات) - حتى 24 بت/384 هرتز MP3 - حتى 48 كيلو هرتز، 320 كيلو بت (16 بت) AAC - حتى 48 كيلو هرتز، 320 كيلو بت (16 بت) OGG و WMA - حتى 48 كيلو هرتز، (16 بت) DSD - 64 و 128Fs M4A - حتى 48 كيلو هرتز، 320 كيلو بت (16 بت) ملاحظة: تشغيل بلا فراغات مدعوم على كل التنسيقات.
الشبكة:	الإيثرنت (بسرعة 100/10 ميجا بت في الثانية)، Wi-Fi (802.11 b/g/n/ac)
استهلاك الطاقة:	الاستخدام النموذجي: 25 واط وضع استعداد الشبكة: >2 واط وضع الاستعداد: >0.5 واط
النسخ من قرص مضغوط والتخزين:	2 x USB مأخذ نوع A (أمامي وخلفي - شحن 1.6 أمبير) تخزين ما يصل إلى 20000 مقطع صوتي على جهاز تخزين محلي متصل عبر USB وعمله كمشغل متصل بالشبكة محرك أقراص صلبة خارجي محمول - بحد أقصى 1 تيرابايت أجهزة USB - بحد أقصى 128 غيغابايت
الأبعاد (الارتفاع x العرض x العمق):	317.5 x 432 x 91.5 مم (متضمنة الأقدام)
الوزن:	11 كجم
مصدر التيار الكهربائي الرئيسي:	115 فولت أو 230 فولت، 60/50 هرتز

11. إعادة تدوير المنتج



لا يمكن التخلص من المنتجات التي يظهر عليها شعار سلة المهملات الموسومة بعلامة الخطأ بنفس طريقة التخلص من النفايات المنزلية. يجب التخلص من تلك المنتجات في الوحدات القادرة على إعادة تدويرها والتعامل مع أي نفايات ثانوية بشكل مناسب. اتصل بالسلطة المحلية للحصول على التفاصيل المتعلقة بأقرب وحدة لتجميع تلك النفايات.

يساعد إعادة التدوير والتخلص من النفايات بشكل مناسب في الحفاظ على الموارد وحماية البيئة من التلوث.



Raccolta differenziata.
Verifica le disposizioni
del tuo Comune.



Scansionare il codice QR per
informazioni sullo smaltimento
degli imballaggi
Scan QR code for information
on packaging disposal



Points de collecte sur www.quefairede mesdechets.fr



Naim Audio Ltd. Southampton Road, Salisbury, UK SP1 2LN
Call. +44 (0) 1722 426600 Email. info@naimaudio.com
naimaudio.com



Designed in the UK
by Naim Audio